

# VARIOfit<sup>®</sup>

Idealne formy

2024

transportu

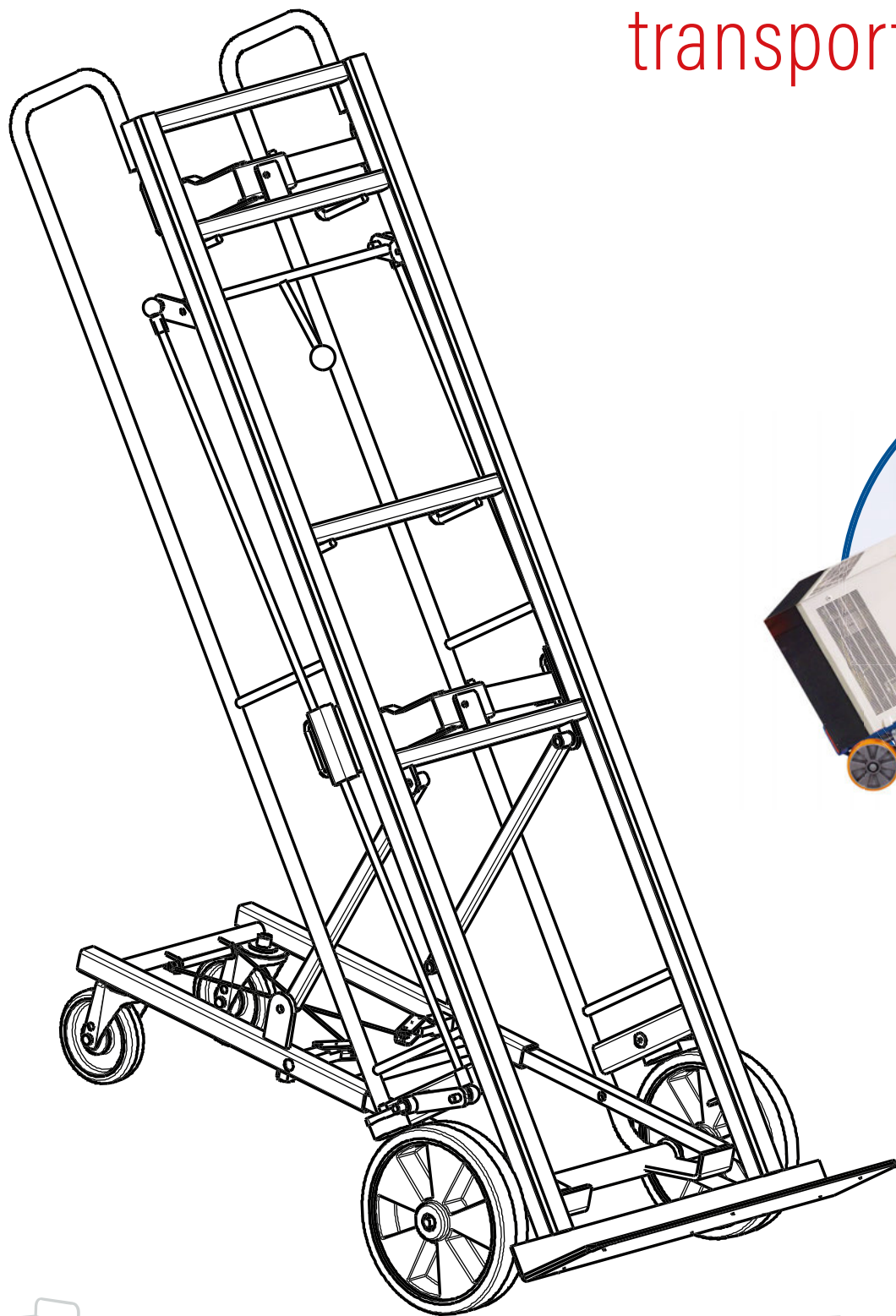

# 2 SPIS TREŚCI

KATALOG PRODUKTÓW 2024

## Ergonomia i bezpieczeństwo

Wasze zdrowie jest dla nas ważne: Ochrona rąk i nóg, lekkobieżne koła, oraz najwyższe bezpieczeństwo dzięki naszym systemom hamowania.

Więcej informacji na stronach: 6, 164, 165



## Stawiamy na jakość

Oferujemy produkty najwyższej jakości, wytrzymałe i zrównoważone. Dzięki temu zmniejszacie koszty, oszczędzacie zasoby i czas.

Więcej informacji na stronie 5



## Specjalne konstrukcje to nasza codzienność!

Tworzymy kompletnie nowe konstrukcje, dostosowane do potrzeb klienta.

Więcej informacji na stronie 176



## Nowości w produkcji seryjnej!

Prawie wszystkie produkty dostępne w kolorach RAL 5010 - niebieski oraz RAL 7016 - szary antracytowy.

## Oraz na życzenie

wszystkie inne kolory. Więcej informacji na stronie 177.



## NOWOŚCI

Podnośnik materiałowy 90-91

Wózek systemowy euro z pałąkiem 60-63

Wózki stołowe do lekkich materiałów z większą powierzchnią ładunkową 22-23

Dyszel z automatycznym zwalnianiem hamulca 131

Nowa akcesoria, jak kieszenie do wideł i maty ryflowane 174

RAL 7016 jako standard przy prawie wszystkich produktach



# VARIOfit®

## Idealne formy transportu

2024

### WÓZKI SYSTEMOWE

Wózek platformowy	7	Wózki z pałkami	19	Wózki półkowe	30-46
Wózki z pałkami	8-10	Wózki i stojaki do płyt	19	Wózki na Euro-skrzynki	47-49
Wózki systemowe	11-12	Wózki skrzyniowe	20-21	Wózki na skrzynki	50-51
Wózki do transportu ciężkiego	13	Wózki stołowe <b>NOWOŚĆ</b>	22-24	Stojaki materiałowe	52-53
Wózki ze składanymi pałkami	14-15	Wózki stołowe do ciężkich materiałów	26-27	Wózki systemowe	55
Wózki C+C	16	Wózki stołowe z wanną	28-29	Wózki systemowe Euro <b>NOWOŚĆ</b>	56-63
Wózki systemowe z pałkami	18			Wózki z uchwytem	64-65

### ESD

Wózki półkowe ESD	67-69	Stojaki materiałowe ESD	71	Wózki stołowe ESD	73
Wózki na skrzynki/ -Euro-skrzynki/ Wózki z uchwytem ESD	70	Wózki z pałkami ESD/ Wózki z uchwytem ESD	72	Wózki stołowe do ciężkich materiałów ESD	74
				Wózki warsztatowe ESD	75

### WARSZTAT/MAGAZYN

Wózki warsztatowe	76-83	Wózki/ Taczki do płyt	88-89	Wózki do komisjonowania	93-94
Wózki do półwyrobów	84-85	Podnośnik materiałowy <b>NOWOŚĆ</b>	90-91	Wyposażenie dodatkowe do wózków do komisjonowania	95
Wózki z ramionami nośnymi	86-87				

### TACZKI

Taczki stalowe	97-102	Aluminiowe taczki do transportu po schodach	108-109	Taczka na ładunki przestrzenne	112
Taczki aluminiowe	103-105	Taczki do krzeseł i mebli	110	Lekka taczka składana/ taczka do paczek	113
Taczki do transportu po schodach	106-107	Taczka do transportu ciężkiego	111		

### TRANSPORT I PRZECHOWYWANIE OPON, BUTLI STALOWYCH, BECZEK I PALET

Transport i przechowywanie opon	114-115	Transport butli stalowych	118-121	Wózki pod paletę/ nadstawki <b>NOWOŚĆ</b>	128-139
Akcesoria do regału do opon i wózka do opon	116-117	Transport beczek	122-126		

### PRZYCZEPY

Wózki ręczne	140-141	Przyczepy rowerowe	142
Taczka i stojak do folii	141	Wózki ręczne	143-145

### CIĘŻKIE MATERIAŁY

Dźwignia i platformy dwukołowe	146-147	Platformy dwukołowe	148	Wózki do transportu ciężkiego	150-151
		Wózki do długich materiałów	149	Przyczepy przemysłowe	152-153

### PRODUKTY SPECJALNE

Pieski meblowe, stelaż do pieków meblowych, trójkątny piesek meblowy	154-156	Wózek do transportu stołów	157	Utylizacja	160-161
		Wózki do akt i transportowania książek	158-159	Załadunek, rozładunek	162

### AKCESORIA

Przeгляд kół	168-171	Wyposażenie dodatkowe <b>NOWOŚĆ</b>	174-175
Akcesoria do taczek	172-173		

Wózki systemowe

ESD

Warsztat/Magazyn

Taczki

Transport i przechowywanie opon, butli stalowych, beczek i palet

Przyczepy

Ciężki ładunek

Wykonanie specjalne

Akcesoria

# VARIOfit.eu

## Za każdą silną marką, stoi silny producent

**DOŚWIADCZENIE** VARIOfit® jest wyspecjalizowaną gałęzią produkcji firmy CORDES. Dzięki doświadczeniu i elastyczności producenta wyrobów VARIOfit® czerpiecie Państwo same korzyści.

**POCZĄTEK** Wszystko zaczęło się od firmy założonej w 1960 roku i wynaleźnia oraz opatentowania przez nią pierwszego urządzenia transportowego: pieska meblowego.

**JAKOŚĆ** Ciągłe unowocześnianie, certyfikat TÜV, park maszynowy, własna, kompleksowa, automatyczna lakiernia proszkowa, a także ciągłe ulepszanie produktów oraz procesu produkcyjnego czyni dziś z firmy CORDES producenta, który jest kompetentnym partnerem dla każdego ze swoich klientów oraz użytkowników.



**LOGISTYKA** Na obszarze 85.000 m<sup>2</sup> oraz części produkcyjno - magazynowej o powierzchni 43.000 m<sup>2</sup> 550 naszych pracowników przetwarza ok. 800 ton stali miesięcznie.

Dzięki nowoczesnie wyposażonemu magazynowi mieszczącemu ponad 7.000 miejsc paletowych oraz dzięki sprawnemu łańcuchowi logistycznemu mogą być Państwo pewni, że Wasze nawet wielkoseryjne zamówienie zostanie szybko zrealizowane.

**DOSTAWA** Nasze standardowe produkty opuszczają magazyn w ciągu kilku dni roboczych. 2000 załadowanych samochodów ciężarowych rocznie, a także neutralna dostawa bezpośrednio do klientów końcowych powoduje, że firma Cordes jest synonimem najwyższej jakości oraz szybkiej i niezawodnej dostawy dzięki racjonalnej sieci logistycznej.

**W SKRÓCIE:** Oferujemy produkty wysokiej jakości oraz szybkie, niezawodne dostawy dzięki racjonalnemu łańcuchowi logistycznemu.

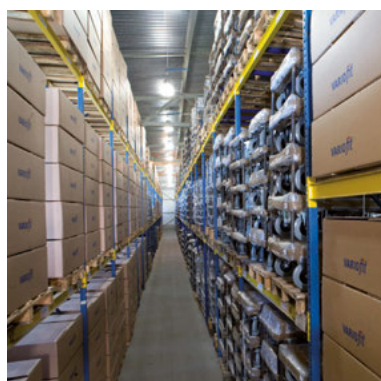
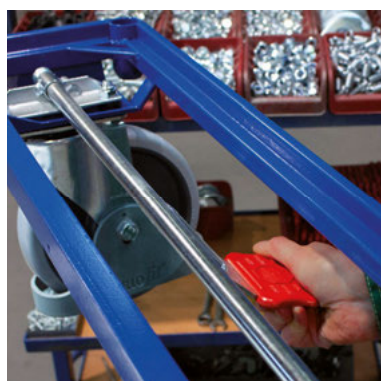
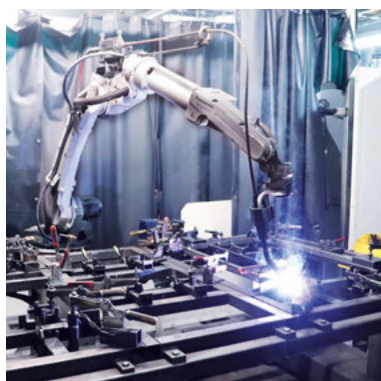

## Przekonajcie się o doskonałych formach transportu . . .



### BUDOWA MODUŁOWA

Cztery podstawowe platformy bazowe w różnych rozmiarach stanowią podstawę prawie wszystkich rodzajów wózków, które są montowane przy pomocy stabilnych połączeń śrubowych. W ten sposób wyroby **VARIOfit®** z tym znakiem mogą zostać dopasowane również do zmieniających się wymagań. Dzięki takiemu rozwiązaniu produkty **VARIOfit®** są zawsze atrakcyjne cenowo i nie tracą na swojej wartości.



### LEKKOŚĆ I BEZPIECZEŃSTWO

Nasze sprawdzone koła z bieżnikiem z szarej gumy termoplastycznej w wyrobach **VARIOfit®** nie pozostawiają żadnych śladów nawet na jasnych powierzchniach. Uszczelnione, precyzyjne łożyska kulkowe są nie tylko wytrzymałe i odporne na zabrudzenia, lecz również wyjątkowo lekkie. Koła są wyposażone w hamulec i system ochrony stóp zgodnie z normą UE.



### PRODUKTY SPECJALNE

**VARIOfit®** jest marką niezwykle różnorodnych urządzeń transportowych. Dzięki szerokiej gamie produktów, **VARIOfit®** proponuje swoim klientom realizację wszelkich indywidualnych zamówień i projektów.



### RAMY Z L - PROFILU

Tylko wózki **VARIOfit®** skonstruowane są na bazie ram wykonanych z unikalnego, innowacyjnego L-profilu zaprojektowanego przez firmę CORDES, który gwarantuje ich wytrzymałość. Dzięki tym ramom o wyjątkowej konstrukcji wózki **VARIOfit®** są bardzo trwałe, stabilne i lekkie.



### ŁAŃCUCH LOGISTYCZNY

Dzięki efektywnemu łańcuchowi logistycznemu firma CORDES dostarcza swoje produkty odbiorcom zawsze na czas. Każdy produkt jest gotowy do transportu w ciągu kilku dni od daty złożenia zamówienia. Klienci mogą nam zaufać.



od 2011

### EasySTOP - SYSTEM HAMOWANIA

Pierwszy centralny nożny system hamowania. Od 2011 roku wózki mogą być w łatwy, a zarazem bezpieczny sposób zatrzymywane.

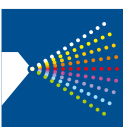

### MALOWANIE PROSZKOWE

Po dokładnym przygotowaniu produkty **VARIOfit®** są malowane proszkowo. Dzięki temu uzyskują optymalne zabezpieczenie powierzchni. Cechują się wysoką odpornością oraz efektywnym wyglądem przez bardzo długi czas, przez to mogą Państwu służyć przez wiele lat.



### SYMBOL „TÜV”

Symbol Stowarzyszenia Nadzoru Technicznego „TÜV” jest znakiem jakości i bezpieczeństwa. Większość produktów **VARIOfit®** posiada ten znak. Otrzymują go urządzenia transportowe do maks. 500 kg nośności oraz wszystkie wózki/taczki transportowe do maks. 250 kg nośności.



# 6 CENTRALNY HAMULEC

**VARIOfit**



**EasySTOP** tam, gdzie go potrzebujesz.

Sam określ zakres pracy hamulca.

**CZTEROSTRONNIE:** Nasz sprawdzony system centralnego hamowania może być montowany na każdej z czterech stron. Zależnie od życzeń, urządzenie transportowe może być dopasowane do warunków klienta. Pedał może być montowany na 1, 2, 3 lub 4 stronach.

Zachowaj elastyczność i wykorzystaj wszystkie możliwości.

- Centralny hamulec umożliwia zahamowanie 2 lub wszystkich 4 kół jednym naciśnięciem pedatu.
- W połączeniu z dyszlem, hamulec centralny zwalnia się automatycznie, w ten sposób uniemożliwiamy jazdę z zaciągniętym hamulcem.
- 4 koła obrotowe zapewniają większą swobodę ruchu w ciasnych pomieszczeniach i powodują, że wózek jest bardziej zwrotny.



Podwójnie, znaczy lepiej... Wykorzystajcie zalety naszego podwójnego hamulca **EasySTOP**, aby wyróżnić się na tle konkurencji.

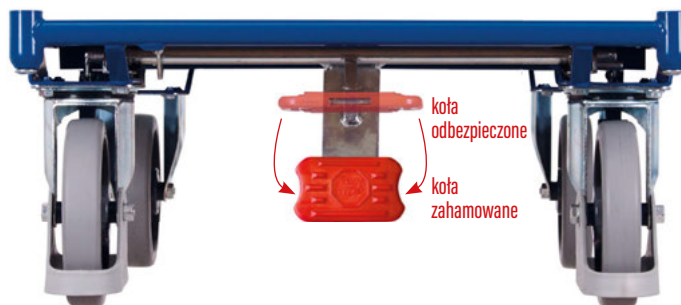

Od 2017 roku przy prawie wszystkich urządzeniach transportowych **VARIOfit**® w standardzie.

- proste unieruchomienie: wystarczy jedno naciśnięcie hamulca **EasySTOP** i obydwa koła obrotowe są zablokowane
- łatwe zwalnianie: pedał hamulca daje się lekko przywracać do pozycji wyjściowej
- bezpieczeństwo: możliwe natychmiastowe hamowanie dzięki umiejscowieniu hamulca w obszarze obsługi wózka
- pedał hamulca można obsługiwać posiadając obuwie zarówno zwykłe, jak i ochronne
- możliwość regulacji siły hamowania
- stała pozycja
- ergonomiczny: łatwa zmiana pozycji i niewielka droga przesuwu pedatu
- elastyczność: nasz pedał **EasySTOP** może być montowany na każdej z czterech stron, indywidualnie dopasowany do waszych potrzeb

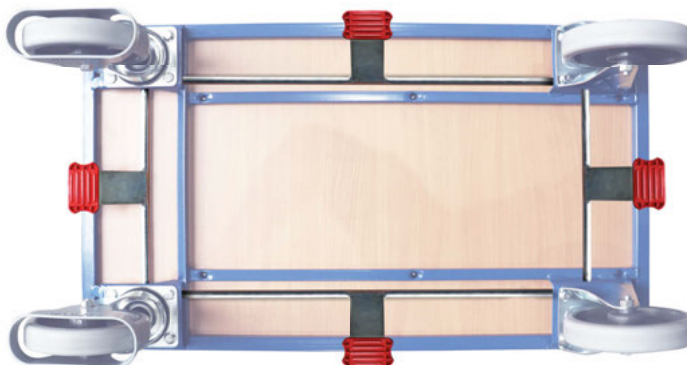
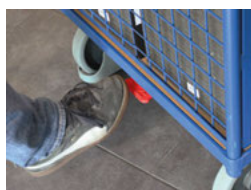

Sami wybierzcie sposób obsługi

# JEDNA BAZA - WIELE MOŻLIWOŚCI 7

## KONSTRUKCJA

- budowa modułowa
- konstrukcja podłogi z innowacyjnego L- profilu

## WŁAŚCIWOŚCI

- powierzchnia użytkowa z płyty drewnopodobnej, okleina dekor bukowy lub okleina ciemnoszara

## WYPOSAŻENIE

- 2 koła obrotowe z centralnym hamulcem **EasySTOP** i 2 koła stałe
- bieżnik z szarej gumy termoplastycznej, niebrudzący, felga z tworzywa z precyzyjnym łożyskiem kulkowym, osłona stopy
- dostępne w dwóch kolorach: RAL 5010 (niebieski) lub RAL 7016 (szary antracytowy) malowanie proszkowe

nasza budowa modułowa  
dostępna w dwóch kolorach



## Baza

- Cztery podstawowe platformy bazowe w różnych rozmiarach stanowią podstawę prawie wszystkich rodzajów wózków, które są montowane przy pomocy stabilnych połączeń śrubowych.
- W ten sposób wyroby ze znakiem **VARIOfit**® znajdują zastosowanie w każdej sytuacji magazynowej.
- Dzięki takiemu rozwiązaniu produkty **VARIOfit**® są zawsze atrakcyjne cenowo i nie tracą na swojej wartości.

## Wózek platformowy

Symbol + /Kolor	Wymiary szer. x gł. x wys. (mm)	Waga kg	Pow. użytk. szer. x gł. (mm)	Nośność kg	Koła Ø (mm)
sw-500.000 / AG	910 x 500 x 255	20,5	910 x 500	400	160 x 40
sw-600.000 / AG	1060 x 600 x 295	25,0	1060 x 600	500	200 x 40
sw-700.000 / AG	1060 x 700 x 295	26,0	1060 x 700	500	200 x 40
sw-800.000 / AG	1260 x 800 x 295	32,0	1260 x 800	500	200 x 40



# 8 WÓZKI SYSTEMOWE



dostępne w dwóch kolorach

EasySTOP

Wózki systemowe



AG



Koła dostępne także w kolorze szarym

## KONSTRUKCJA

- budowa modułowa
- konstrukcja podłogi z innowacyjnego L- profilu

## WŁAŚCIWOŚCI

- powierzchnia użytkowa z płyty drewnopodobnej, okleina dekor bukowy lub okleina ciemnoszara lub z wodoodpornej sklejki antypoślizgowej

## WYPOSAŻENIE

- 2 koła obrotowe z centralnym hamulcem **EasySTOP** i 2 koła stałe
- bieżnik z szarej gumy termoplastycznej, niebrudzący, felga z tworzywa lub bieżnik z pełnej gumy elastycznej czarnej, felga aluminiowa, piasta z precyzyjnym łożyskiem kulkowym, osłona stopy, koła dostępne także w kolorze szarym
- dostępne w dwóch kolorach: RAL 5010 (niebieski) lub RAL 7016 (szary antracytowy) malowanie proszkowe

BEST-SELLER

## Wózek systemowy z pałąkiem



Symbol + /Kolor	Wymiary szer. x gł. x wys. (mm)	Waga kg	Pow. użytk. szer. x gł. (mm)	Nośność kg	Koła Ø (mm)
sw-500.100 / AG	975 x 500 x 975	25,0	880 x 500	400	160 x 40
sw-600.100 / AG	1125 x 600 x 1015	29,5	1030 x 600	500	200 x 40
sw-700.100 / AG	1125 x 700 x 1015	33,5	1030 x 700	500	200 x 40
sw-800.100 / AG	1325 x 800 x 1015	37,0	1230 x 800	500	200 x 40

Dostępny także w wersji ESD na stronie 72

## Wózek systemowy z pałąkiem



Symbol + /Kolor	Wymiary szer. x gł. x wys. (mm)	Waga kg	Pow. użytk. szer. x gł. (mm)	Nośność kg	Koła Ø (mm)
sw-500.103 / AG	950 x 500 x 990	23,5	850 x 500	400	160 x 40
sw-700.103 / AG	1100 x 700 x 1030	28,0	1000 x 700	400	200 x 40
sw-700.104 / AG	1300 x 700 x 1030	32,5	1200 x 700	400	200 x 40

## Lekki wózek systemowy z pałąkiem



Symbol + /Kolor	Wymiary szer. x gł. x wys. (mm)	Waga kg	Pow. użytk. szer. x gł. (mm)	Nośność kg	Koła Ø (mm)
sw-450.103 / AG	950 x 450 x 945	17,0	850 x 450	200	125 x 30
sw-600.109 / AG	1100 x 600 x 945	22,5	1000 x 600	200	125 x 30

## Wózek systemowy z pałąkiem z płytą antypoślizgową

Symbol + /Kolor	Wymiary szer. x gł. x wys. (mm)	Waga kg	Pow. użytk. szer. x gł. (mm)	Nośność kg	Koła Ø (mm)
sw-700.180 / AG	1130 x 700 x 1015	36,0	1025 x 700	1000	200 x 50
sw-800.180 / AG	1330 x 800 x 1015	44,0	1225 x 800	1000	200 x 50
sw-800.181 / AG	1730 x 800 x 1015	51,0	1625 x 800	1000	200 x 50
sw-800.184 / AG	2130 x 800 x 1015	58,0	2025 x 800	1000	200 x 50

Koła elastyczne





RAL 5010

RAL 7016

## KONSTRUKCJA

- budowa modułowa
- konstrukcja podłogi z innowacyjnego L- profilu

## WŁAŚCIWOŚCI

- powierzchnia użytkowa z płyty drewnopodobnej, okleina dekor bukowa lub okleina ciemnoszara

## WYPOSAŻENIE

- 2 koła obrotowe z centralnym hamulcem **EasySTOP** i 2 koła stałe
- bieżnik z szarej gumy termoplastycznej, niebrudzący, felga z tworzywa z precyzyjnym łożyskiem kulkowym, osłona stopy
- dostępne w dwóch kolorach: RAL 5010 (niebieski) lub RAL 7016 (szary antracytowy) malowanie proszkowe

dostępne w dwóch kolorach  
różne rodzaje pałąków  
**EasySTOP**



Wózki systemowe

## Wózek systemowy z pałąkiem



Symbol + /Kolor	Wymiary szer. x gł. x wys. (mm)	Waga kg	Pow. użytk. szer. x gł. (mm)	Nośność kg	Koła Ø (mm)
sw-500.119 / AG	975 x 500 x 935	21,5	880 x 500	250	125 x 30
sw-600.119 / AG	1125 x 600 x 935	25,0	1030 x 600	250	125 x 30



## Wózek z 2 pałąkami



Symbol + /Kolor	Wymiary szer. x gł. x wys. (mm)	Waga kg	Pow. użytk. szer. x gł. (mm)	Nośność kg	Koła Ø (mm)
sw-500.219 / AG	1040 x 500 x 935	26,0	850 x 500	250	125 x 30
sw-600.219 / AG	1190 x 600 x 935	30,0	1000 x 600	250	125 x 30



## Wózek systemowy z pałąkiem | z pionowymi rurami



Symbol + /Kolor	Wymiary szer. x gł. x wys. (mm)	Waga kg	Pow. użytk. szer. x gł. (mm)	Nośność kg	Koła Ø (mm)
sw-500.105 / AG	950 x 500 x 990	25,5	850 x 500	400	160 x 40
sw-700.105 / AG	1100 x 700 x 1030	31,0	1000 x 700	400	200 x 40
sw-700.106 / AG	1300 x 700 x 1030	33,5	1200 x 700	400	200 x 40



## Wózek ręczny z pałąkiem



Symbol + /Kolor	Wymiary szer. x gł. x wys. (mm)	Waga kg	Pow. użytk. szer. x gł. (mm)	Nośność kg	Koła Ø (mm)
sw-500.503 / AG	955 x 505 x 990	31,5	850 x 500	400	160 x 40
sw-700.503 / AG	1105 x 705 x 1030	40,0	1000 x 700	400	200 x 40
sw-700.504 / AG	1305 x 705 x 1030	47,5	1200 x 700	400	200 x 40



Nośność półki: 120 kg\*\*

\*\* Obciążenie statyczne; całkowite obciążenie urządzenia transportowego nie może być przekroczone!

# 10 WÓZKI SYSTEMOWE

RAL 5010 RAL 7016

dostępne w dwóch kolorach  
hamulec postojowy

Wózki systemowe

koła zahamowane  
koła odbezpieczone



## KONSTRUKCJA

- konstrukcja podłogi z innowacyjnego L- profilu
- pałąk z mechanizmem sterowania hamulcem postojowym, dodatkowy uchwyt pod pałąkiem

## WŁAŚCIWOŚCI

- powierzchnia użytkowa z płyty drewnopodobnej, okleina dekor bukowy lub okleina ciemnoszara

## WYPOSAŻENIE

- 2 koła obrotowe z hamulcem postojowym i 2 koła stałe
- bieżnik z szarej gumy termoplastycznej, niebrudzący, felga z tworzywa z precyzyjnym łożyskiem kulkowym, ostona stopy
- dostępne w dwóch kolorach: RAL 5010 (niebieski) lub RAL 7016 (szary antracytowy) malowanie proszkowe

### Wózek systemowy z pałąkiem | z hamulcem postojowym

Symbol + /Kolor	Wymiary szer. x gł. x wys. (mm)	Waga kg	Pow. użytk. szer. x gł. (mm)	Nośność kg	Koła Ø (mm)
sw-600.125 / AG	945 x 600 x 1015	25,5	800 x 600	250	125 x 30

## WÓZKI MAGAZYNOWE

dostępne w dwóch kolorach lub z aluminium  
spawane w całości

**EasySTOP**



## KONSTRUKCJA

- spawana konstrukcja stalowa lub aluminiowa
- pałąk z rurą poziomą

## WŁAŚCIWOŚCI

- powierzchnia użytkowa z płyty drewnopodobnej, okleina dekor bukowy lub okleina ciemnoszara lub z wodoodpornej sklejki, powierzchnia film

## WYPOSAŻENIE

- 2 koła obrotowe z centralnym hamulcem **EasySTOP** i 2 koła stałe
- bieżnik z szarej gumy termoplastycznej, niebrudzący, felga z tworzywa z precyzyjnym łożyskiem kulkowym, ostona stopy
- dostępne w dwóch kolorach: RAL 5010 (niebieski) lub RAL 7016 (szary antracytowy) malowanie proszkowe lub aluminium

BEST-SELLER

### Wózek magazynowy

Symbol + /Kolor	Wymiary szer. x gł. x wys. (mm)	Waga kg	Pow. użytk. szer. x gł. (mm)	Nośność kg	Koła Ø (mm)
sw-450.801 / AG	1115 x 450 x 970	16,0	890 x 450	200	125 x 30
sw-600.800 / AG	1265 x 600 x 970	22,0	1040 x 600	200	125 x 30

### Aluminiowy wózek magazynowy

Symbol	Wymiary szer. x gł. x wys. (mm)	Waga kg	Pow. użytk. szer. x gł. (mm)	Nośność kg	Koła Ø (mm)
ap-421.000	995 x 440 x 975	9,5	845 x 440	200	125 x 30

# WÓZKI SYSTEMOWE Z BURTAMI Z SIATKI 11



RAL 5010 RAL 7016

## KONSTRUKCJA

- budowa modułowa
- konstrukcja podłogi z innowacyjnego L- profilu

## WŁAŚCIWOŚCI

- powierzchnia użytkowa z płyty drewnopodobnej, okleina dekor bukowy lub okleina ciemnoszara
- burtki boczne oraz czołowe z siatki, oczko siatki 50 x 50 mm
- dłuższa burta o wysokości 515 mm wyjmowana

## WYPOSAŻENIE

- 2 koła obrotowe z centralnym hamulcem **EasySTOP** i 2 koła stałe
- bieżnik z szarej gumy termoplastycznej, niebrudzący, felga z tworzywa z precyzyjnym łożyskiem kulkowym, osłona stopy
- dostępne w dwóch kolorach: RAL 5010 (niebieski) lub RAL 7016 (szary antracytowy) malowanie proszkowe

dostępne w dwóch kolorach  
burty z siatki  
dłuższe burty wyjmowane  
**EasySTOP**



Wózki systemowe

### Wózek z 1 burtą | z siatki



Symbol + /Kolor	Wymiary szer. x gł. x wys. (mm)	Waga kg	Pow. użytk. szer. x gł. (mm)	Nośność kg	Koła Ø (mm)
sw-500.101 / AG	975 x 500 x 975	25,0	880 x 500	400	160 x 40
sw-600.101 / AG	1125 x 600 x 1015	30,0	1030 x 600	500	200 x 40
sw-700.101 / AG	1125 x 700 x 1015	31,5	1030 x 700	500	200 x 40
sw-800.101 / AG	1325 x 800 x 1015	36,5	1230 x 800	500	200 x 40



### Wózek z 2 burtami | z siatki



Symbol + /Kolor	Wymiary szer. x gł. x wys. (mm)	Waga kg	Pow. użytk. szer. x gł. (mm)	Nośność kg	Koła Ø (mm)
sw-500.201 / AG	1040 x 500 x 975	30,5	850 x 500	400	160 x 40
sw-600.201 / AG	1190 x 600 x 1015	36,0	1000 x 600	500	200 x 40
sw-700.201 / AG	1190 x 700 x 1015	38,5	1000 x 700	500	200 x 40
sw-800.201 / AG	1390 x 800 x 1015	45,0	1200 x 800	500	200 x 40



### Wózek z 3 burtami | z siatki



Symbol + /Kolor	Wymiary szer. x gł. x wys. (mm)	Waga kg	Pow. użytk. szer. x gł. (mm)	Nośność kg	Koła Ø (mm)
sw-500.301 / AG	1040 x 500 x 975	32,0	850 x 475	400	160 x 40
sw-600.301 / AG	1190 x 600 x 1015	38,0	1000 x 575	500	200 x 40
sw-700.301 / AG	1190 x 700 x 1015	41,5	1000 x 675	500	200 x 40
sw-800.301 / AG	1390 x 800 x 1015	47,5	1200 x 775	500	200 x 40



### Wózek z 4 burtami | z siatki



Symbol + /Kolor	Wymiary szer. x gł. x wys. (mm)	Waga kg	Pow. użytk. szer. x gł. (mm)	Nośność kg	Koła Ø (mm)
sw-500.401 / AG	1040 x 500 x 975	37,0	850 x 450	400	160 x 40
sw-600.401 / AG	1190 x 600 x 1015	42,5	1000 x 550	500	200 x 40
sw-700.401 / AG	1190 x 700 x 1015	45,0	1000 x 650	500	200 x 40
sw-800.401 / AG	1390 x 800 x 1015	53,0	1200 x 750	500	200 x 40



**BEST-SELLER**

# 12 WÓZKI SYSTEMOWE Z BURTAMI Z PŁYTY



RAL 5010

RAL 7016

dostępne w dwóch kolorach  
burty z płyty  
dłuższe burty wyjmowane  
**EasySTOP**

Wózki systemowe



## KONSTRUKCJA

- budowa modułowa
- konstrukcja podłogi z innowacyjnego L- profilu

## WŁAŚCIWOŚCI

- powierzchnia użytkowa, burty boczne i czołowe z płyty drewnopodobnej, okleina dekor bukowy lub okleina ciemnoszara
- dłuższa burta o wysokości 515 mm wyjmowana

## WYPOSAŻENIE

- 2 koła obrotowe z centralnym hamulcem **EasySTOP** i 2 koła stałe
- bieżnik z szarej gumy termoplastycznej, niebrudzący, felga z tworzywa z precyzyjnym łożyskiem kulkowym, ostona stopy
- dostępne w dwóch kolorach: RAL 5010 (niebieski) lub RAL 7016 (szary antracytowy) malowanie proszkowe



### Wózek z 1 burtą | z płyty

Symbol + /Kolor	Wymiary szer. x gł. x wys. (mm)	Waga kg	Pow. użytk. szer. x gł. (mm)	Nośność kg	Koła Ø (mm)
sw-500.102 / AG	975 x 500 x 975	26,0	880 x 500	400	160 x 40
sw-600.102 / AG	1125 x 600 x 1015	30,0	1030 x 600	500	200 x 40
sw-700.102 / AG	1125 x 700 x 1015	33,0	1030 x 700	500	200 x 40
sw-800.102 / AG	1325 x 800 x 1015	39,0	1230 x 800	500	200 x 40

### Wózek z 2 burtami | z płyty

Symbol + /Kolor	Wymiary szer. x gł. x wys. (mm)	Waga kg	Pow. użytk. szer. x gł. (mm)	Nośność kg	Koła Ø (mm)
sw-500.202 / AG	1040 x 500 x 975	30,5	850 x 500	400	160 x 40
sw-600.222 / AG	1190 x 600 x 1015	34,5	1000 x 600	500	200 x 40
sw-700.202 / AG	1190 x 700 x 1015	40,0	1000 x 700	500	200 x 40
sw-800.202 / AG	1390 x 800 x 1015	45,5	1200 x 800	500	200 x 40

### Wózek z 3 burtami | z płyty

Symbol + /Kolor	Wymiary szer. x gł. x wys. (mm)	Waga kg	Pow. użytk. szer. x gł. (mm)	Nośność kg	Koła Ø (mm)
sw-500.302 / AG	1040 x 500 x 975	38,0	850 x 475	400	160 x 40
sw-600.302 / AG	1190 x 600 x 1015	45,0	1000 x 575	500	200 x 40
sw-700.302 / AG	1190 x 700 x 1015	48,5	1000 x 675	500	200 x 40
sw-800.302 / AG	1390 x 800 x 1015	56,0	1200 x 775	500	200 x 40

### Wózek z 4 burtami | z płyty

Symbol + /Kolor	Wymiary szer. x gł. x wys. (mm)	Waga kg	Pow. użytk. szer. x gł. (mm)	Nośność kg	Koła Ø (mm)
sw-500.400 / AG	1040 x 500 x 975	43,5	850 x 450	400	160 x 40
sw-600.400 / AG	1190 x 600 x 1015	51,0	1000 x 550	500	200 x 40
sw-700.400 / AG	1190 x 700 x 1015	54,0	1000 x 650	500	200 x 40
sw-800.400 / AG	1390 x 800 x 1015	61,0	1200 x 750	500	200 x 40



RAL 5010

RAL 7016

## KONSTRUKCJA

- budowa modułowa
- konstrukcja podłogi z innowacyjnego L- profilu

## WŁAŚCIWOŚCI

- powierzchnia użytkowa, burty boczne i czółowe z wodoodpornej sklejki antypoślizgowej
- dłuższa burta o wysokości 515 mm wyjmowana

## WYPOSAŻENIE

- 2 koła obrotowe z centralnym hamulcem **EasySTOP** i 2 koła stałe
- bieżnik z pełnej gumy elastycznej czarnej, felga aluminiowa, piasta z precyzyjnym łożyskiem kulkowym, ostona stopy, koła dostępne także w kolorze szarym
- dostępne w dwóch kolorach: RAL 5010 (niebieski) lub RAL 7016 (szary antracytowy) malowanie proszkowe

dostępne w dwóch kolorach  
powierzchnia użytkowa oraz burty z płyty antypoślizgowej  
dłuższe burty wyjmowane  
**EasySTOP**



Koła dostępne także w kolorze szarym



Mocowanie długiej burty



### Wózek ręczny z 1 burtą | z płyty sklejki

Symbol + /Kolor	Wymiary szer. x gł. x wys. (mm)	Waga kg	Pow. użytk. szer. x gł. (mm)	Nośność kg	Koła Ø (mm)
sw-700.182 / AG	1130 x 700 x 1015	38,5	1025 x 700	1000	200 x 50
sw-800.182 / AG	1330 x 800 x 1015	47,5	1225 x 800	1000	200 x 50
sw-800.183 / AG	1730 x 800 x 1015	54,5	1625 x 800	1000	200 x 50
sw-800.185 / AG	2130 x 800 x 1015	62,0	2025 x 800	1000	200 x 50

### Wózek ręczny z 2 burtami | z płyty sklejki

Symbol + /Kolor	Wymiary szer. x gł. x wys. (mm)	Waga kg	Pow. użytk. szer. x gł. (mm)	Nośność kg	Koła Ø (mm)
sw-700.212 / AG	1195 x 700 x 1015	45,5	995 x 700	1000	200 x 50
sw-800.212 / AG	1395 x 800 x 1015	54,5	1195 x 800	1000	200 x 50
sw-800.213 / AG	1795 x 800 x 1015	61,5	1595 x 800	1000	200 x 50
sw-800.226 / AG	2195 x 800 x 1015	69,5	1995 x 800	1000	200 x 50

### Wózek ręczny z 3 burtami | z płyty sklejki

Symbol + /Kolor	Wymiary szer. x gł. x wys. (mm)	Waga kg	Pow. użytk. szer. x gł. (mm)	Nośność kg	Koła Ø (mm)
sw-700.322 / AG	1195 x 700 x 1015	54,5	995 x 665	1000	200 x 50
sw-800.322 / AG	1395 x 800 x 1015	66,5	1195 x 765	1000	200 x 50
sw-800.323 / AG	1795 x 800 x 1015	72,0	1595 x 765	1000	200 x 50
sw-800.324 / AG	2195 x 800 x 1015	80,5	1995 x 765	1000	200 x 50

### Wózek ręczny z 4 burtami | z płyty sklejki

Symbol + /Kolor	Wymiary szer. x gł. x wys. (mm)	Waga kg	Pow. użytk. szer. x gł. (mm)	Nośność kg	Koła Ø (mm)
sw-700.465 / AG	1195 x 700 x 1015	58,5	995 x 650	1000	200 x 50
sw-800.465 / AG	1395 x 800 x 1015	71,5	1195 x 750	1000	200 x 50
sw-800.299 / AG	1795 x 800 x 1015	82,5	1595 x 750	1000	200 x 50
sw-800.466 / AG	2195 x 800 x 1015	94,5	1995 x 750	1000	200 x 50

# 14 WÓZKI ZE SKŁADANYMI PAŁĄKAMI



RAL 5010

RAL 7016

składane pałaki  
możliwość ładowania poza krawędzie wózka

**EasySTOP**

lub hamulec postojowy

Wózki systemowe

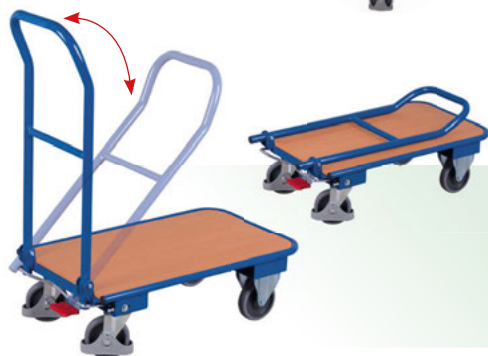

## KONSTRUKCJA

- spawana konstrukcja stalowa
- składane pałaki z poprzeczną rurą, lub składany pałak z mechanizmem sterowania hamulcem postojowym, dodatkowy uchwyt pod pałakiem

## WŁAŚCIWOŚCI

- powierzchnia użytkowa z płyty drewnopodobnej, okleina dekor bukowy lub okleina ciemnoszara

## WYPOSAŻENIE

- 2 koła obrotowe z centralnym hamulcem **EasySTOP** i 2 koła stałe lub 2 koła obrotowe z hamulcem postojowym i 2 koła stałe
- bieżnik z szarej gumy termoplastycznej, niebrudzący, felga z tworzywa z precyzyjnym łożyskiem kulkowym, ostona stopy
- dostępne w dwóch kolorach: RAL 5010 (niebieski) lub RAL 7016 (szary antracytowy) malowanie proszkowe

**BEST-SELLER**

## Wózek ze składanym pałakiem

Symbol + /Kolor	Wymiary szer. x gł. x wys. (mm)	Waga kg	Pow. użytk. szer. x gł. (mm)	Nośność kg	Koła Ø (mm)
sw-450.802 / AG	815 x 450 x 940	15,0	720 x 450	150	125 x 30
sw-600.802 / AG	995 x 600 x 980	23,5	900 x 600	250	160 x 40

koła zahamowane

koła odbezpieczone



## Wózek ze składanym pałakiem | z hamulcem postojowym

Symbol + /Kolor	Wymiary szer. x gł. x wys. (mm)	Waga kg	Pow. użytk. szer. x gł. (mm)	Nośność kg	Koła Ø (mm)
sw-450.831 / AG	865 x 450 x 1005	17,5	720 x 450	150	125 x 30

## Wózek z 2 składanymi pałakami

Symbol + /Kolor	Wymiary szer. x gł. x wys. (mm)	Waga kg	Pow. użytk. szer. x gł. (mm)	Nośność kg	Koła Ø (mm)
sw-450.803 / AG	850 x 450 x 940	18,5	720 x 450	150	125 x 30
sw-600.812 / AG	1030 x 600 x 980	27,0	900 x 600	250	160 x 40



Dolna powierzchnia użytkowa może być używana nawet wtedy, kiedy górna półka jest złożona. Półka blokowana w złożonym stanie.

## Wózek z 2 składanymi pałakami | z 2 półkami

Symbol + /Kolor	Wymiary szer. x gł. x wys. (mm)	Waga kg	Pow. użytk. szer. x gł. (mm)	Nośność kg	Koła Ø (mm)
sw-450.836 / AG	890 x 450 x 970	28,0	720 x 450	150	125 x 30

Nośność półki: 70 kg\*\*

# WÓZKI ZE SKŁADANYMI PAŁAKAMI 15



Alumi-  
nium

## KONSTRUKCJA

- spawana konstrukcja aluminiowa
- składane pałaki z poprzeczną rurą

## WŁAŚCIWOŚCI

- powierzchnia użytkowa z blachy ryflowanej lub wyłożona 3 mm matą ryflowaną

## WYPOSAŻENIE

- 2 koła obrotowe z centralnym hamulcem **EasySTOP** i 2 koła stałe
- bieżnik z szarej gumy termoplastycznej, niebrudzący, felga z tworzywa z precyzyjnym łożyskiem kulkowym, osłona stopy

pałaki składane  
możliwość ładowania poza krawędzie wózka  
**EasySTOP**

Wózki systemowe

**BEST-SELLER**



Aluminiowy wózek ze składanym pałakiem

Symbol	Wymiary szer. x gł. x wys. (mm)	Waga kg	Pow. użytk. szer. x gł. (mm)	Nośność kg	Koła Ø (mm)
ap-450.803	815 x 450 x 950	10,0	720 x 450	150	125 x 30
ap-600.803	995 x 600 x 990	17,5	900 x 600	150	160 x 40



Aluminiowy wózek ze składanym pałakiem | z ryflowaną matą gumową



Symbol	Wymiary szer. x gł. x wys. (mm)	Waga kg	Pow. użytk. szer. x gł. (mm)	Nośność kg	Koła Ø (mm)
ap-450.810	815 x 450 x 950	12,0	720 x 450	150	125 x 30
ap-600.812	995 x 600 x 990	19,5	900 x 600	150	160 x 40



Dolna powierzchnia użytkowa może być używana nawet wtedy, kiedy górna półka jest złożona. Półka blokowana w złożonym stanie.

Aluminiowy wózek z 2 składanymi pałakami | z 2 półkami

Symbol	Wymiary szer. x gł. x wys. (mm)	Waga kg	Pow. użytk. szer. x gł. (mm)	Nośność kg	Koła Ø (mm)
ap-450.813	890 x 450 x 970	18,0	720 x 450	150	125 x 30

Nośność półki: 70 kg\*\*



\*\* Obciążenie statyczne; całkowite obciążenie urządzenia transportowego nie może być przekroczone!

**VARIOfit**

wózki wsuwane jeden w drugi, dostępne także z 2 powierzchniami użytkowymi

Wózki systemowe



## KONSTRUKCJA

- spawana konstrukcja stalowa
- pałąk z pionowymi rurami lub 4 pałąki boczne
- wózki wsuwane jeden w drugi

## WŁAŚCIWOŚCI

- powierzchnia użytkowa z płyty drewnopodobnej, okleina dekor bukowy lub okleina ciemnoszara lub z wodoodpornej sklejki antypoślizgowej

## WYPOSAŻENIE

- 2 koła obrotowe z hamulcem i 2 koła stałe
- bieżnik z szarej gumy termoplastycznej, niebrudzący, felga z tworzywa z precyzyjnym łożyskiem kulkowym, ostona stopy
- dostępne w dwóch kolorach: RAL 5010 (niebieski) lub RAL 7016 (szary antracytowy) malowanie proszkowe

Kosz drucziany na stronie 175

### Wózek C + C

Symbol + /Kolor	Wymiary szer. x gł. x wys. (mm)	Waga kg	Pow. użytk. szer. x gł. (mm)	Nośność kg	Koła Ø (mm)
sw-500.108 / AG	990 x 640 x 965	28,5	880 x 500	400	160 x 40
sw-700.108 / AG	1140 x 840 x 1005	35,5	1030 x 700	500	200 x 40

Kosz drucziany na stronie 175

### Wózek C + C | powierzchnia użytkowa z antypoślizgowej, wodoodpornej sklejki

Symbol + /Kolor	Wymiary szer. x gł. x wys. (mm)	Waga kg	Pow. użytk. szer. x gł. (mm)	Nośność kg	Koła Ø (mm)
sw-500.111 / AG	990 x 640 x 965	28,5	880 x 500	400	160 x 40
sw-600.111 / AG	1140 x 740 x 1005	33,0	1030 x 600	500	200 x 40
sw-700.111 / AG	1140 x 840 x 1005	38,5	1030 x 700	500	200 x 40

Kosz drucziany na stronie 175

### Wózek C + C | 2 powierzchnie użytkowe z antypoślizgowej, wodoodpornej sklejki

Symbol + /Kolor	Wymiary szer. x gł. x wys. (mm)	Waga kg	Pow. użytk. szer. x gł. (mm)	Nośność kg	Koła Ø (mm)
sw-500.112 / AG	990 x 640 x 965	36,5	880 x 500	400	160 x 40
sw-600.112 / AG	1140 x 740 x 1005	43,0	1030 x 600	500	200 x 40
sw-700.120 / AG	1140 x 840 x 1005	50,0	1030 x 700	500	200 x 40

Nośność półki: 80 kg\*\*

### Wózek C + C | 4 pałąki boczne

Symbol + /Kolor	Wymiary szer. x gł. x wys. (mm)	Waga kg	Pow. użytk. szer. x gł. (mm)	Nośność kg	Koła Ø (mm)
sw-500.114 / AG	950 x 640 x 955	29,0	880 x 445	400	160 x 40
sw-600.114 / AG	1100 x 740 x 995	32,5	1030 x 545	500	200 x 40
sw-700.121 / AG	1100 x 840 x 995	34,0	1030 x 645	500	200 x 40



## UNIKALNE

- Dostosowane do potrzeb klienta

## MAŁE SERIE

- Realizacja zamówień już od 1 szt. wraz z rysunkiem poglądowym
- Konkurencyjne ceny przy małych seriach

## NASTAWIENIE NA KLIENTA

- W ścisłej współpracy z naszymi klientami analizujemy parametry, zastosowanie wózka oraz jego zakres pracy

## NA MIARĘ

- Produkty w różnym wymiarze, kolorze lub kompletnie nowej konstrukcji

nasze  
specjalne  
konstrukcje  
porównanie



Wasze potrzeby  
są dla nas ważne.



Wykonanie specjalne

# 18 MAGAZYNOWE WÓZKI Z PAŁAKAMI



RAL 5010

RAL 7016

burty z płyty lub siatki

**EasySTOP** na dłuższym boku umożliwia załadunek dłuższego towaru

Wózki systemowe



AG



NOWOŚĆ



## KONSTRUKCJA

- budowa modułowa
- konstrukcja podłogi z innowacyjnego L- profilu

## WŁAŚCIWOŚCI

- powierzchnia użytkowa oraz burty boczne z płyty drewnopodobnej, okleina dekor bukowy lub okleina ciemnoszara, alternatywnie burty z siatki, oczko siatki 50 x 50 mm lub z pionowymi rurami lub z 4 pałkami

## WYPOSAŻENIE

- 2 koła obrotowe i 2 koła stałe z centralnym hamulcem **EasySTOP** wzdłuż wózka (jedno koło obrotowe i jedno koło stałe zahamowane)
- bieżnik z szarej gumy termoplastycznej, niebrudzący, felga z tworzywa z precyzyjnym łożyskiem kulkowym, ostona stopy
- dostępne w dwóch kolorach: RAL 5010 (niebieski) lub RAL 7016 (szary antracytowy) malowanie proszkowe

Wózek magazynowy z pałkami bocznymi | wypełnionymi płytą drewnopodobną 

Symbol + /Kolor	Wymiary szer. x gł. x wys. (mm)	Waga kg	Pow. użytk. szer. x gł. (mm)	Nośność kg	Koła Ø (mm)
sw-600.200 / AG	1060 x 600 x 1045	44,5	1060 x 540	500	200 x 40
sw-700.200 / AG	1060 x 700 x 1045	46,0	1060 x 640	500	200 x 40
sw-800.200 / AG	1260 x 800 x 1045	53,0	1260 x 740	500	200 x 40

Wózek magazynowy z pałkami bocznymi | wypełnionymi siatką 

Symbol + /Kolor	Wymiary szer. x gł. x wys. (mm)	Waga kg	Pow. użytk. szer. x gł. (mm)	Nośność kg	Koła Ø (mm)
sw-600.239 / AG	1060 x 600 x 1045	34,5	1060 x 540	500	200 x 40
sw-700.231 / AG	1060 x 700 x 1045	37,5	1060 x 640	500	200 x 40
sw-800.237 / AG	1260 x 800 x 1045	49,5	1260 x 740	500	200 x 40

Wózek magazynowy z pałkami bocznymi | wypełnionymi pionowymi rurami 

Symbol + /Kolor	Wymiary szer. x gł. x wys. (mm)	Waga kg	Pow. użytk. szer. x gł. (mm)	Nośność kg	Koła Ø (mm)
sw-600.203 / AG	1060 x 600 x 1045	30,5	1060 x 540	500	200 x 40
sw-700.203 / AG	1060 x 700 x 1045	33,5	1060 x 640	500	200 x 40
sw-800.203 / AG	1260 x 800 x 1045	44,5	1260 x 740	500	200 x 40

Wózek magazynowy z pałkami | z 4 pałkami bocznymi 

Symbol + /Kolor	Wymiary szer. x gł. x wys. (mm)	Waga kg	Pow. użytk. szer. x gł. (mm)	Nośność kg	Koła Ø (mm)
sw-500.204 / AG	910 x 500 x 990	30,0	910 x 440	400	160 x 40
sw-600.204 / AG	1060 x 600 x 1030	35,0	1060 x 540	500	200 x 40
sw-700.204 / AG	1060 x 700 x 1030	37,0	1060 x 640	500	200 x 40
sw-800.204 / AG	1260 x 800 x 1030	43,5	1260 x 740	500	200 x 40



RAL 5010 RAL 7016

## KONSTRUKCJA

- budowa modułowa
- konstrukcja podłogi z innowacyjnego L- profilu

## WŁAŚCIWOŚCI

- powierzchnia użytkowa z płyty drewnopodobnej, okleina dekor bukowa lub okleina ciemnoszara
- listwy przystosowane do 7 pałaków

## WYPOSAŻENIE

- 2 koła obrotowe i 2 koła stałe z centralnym hamulcem **EasySTOP** wzdłuż wózka (jedno koło obrotowe i jedno koło stałe zahamowane)
- bieżnik z szarej gumy termoplastycznej, niebrudzący, felga z tworzywa z precyzyjnym łożyskiem kulkowym, osłona stopy
- dostępne w dwóch kolorach: RAL 5010 (niebieski) lub RAL 7016 (szary antracytowy) malowanie proszkowe

listwy przystosowane do 7 pałaków

**EasySTOP** na dłuższym boku umożliwia załadunek dłuższego towaru



Wózki systemowe

## Wózek z 2 pałakami

Symbol + /Kolor	Wymiary szer. x gł. x wys. (mm)	Waga kg	Pow. użytk. szer. x gł. (mm)	Nośność kg	Koła Ø (mm)
sw-700.205 / AG	1070 x 700 x 1040	40,5	990 x 640	500	200 x 40
sw-800.205 / AG	1270 x 800 x 1040	47,0	1190 x 740	500	200 x 40

## ARTYKUŁY DODATKOWE pałak

Symbol + /Kolor	Dł. pow. użytk. szer. x gł. (mm)	Waga kg
zsw-700.205 / AG	990 x 640	5,0
zsw-800.205 / AG	1190 x 740	5,0



RAL 5010 RAL 7016

## WÓZKI DO PŁYT I STOJAK DO PŁYT

## KONSTRUKCJA

- spawana konstrukcja stalowa
- bez pałaków
- rolka rozbiegowa po stronie czołowej

## WŁAŚCIWOŚCI

- 7 wariantów montowania pałaków, odstęp wewnętrzny między pałakami 95 mm

## WYPOSAŻENIE

- 2 koła obrotowe z hamulcem i 2 koła stałe
- bieżnik z szarej gumy termoplastycznej, niebrudzący, felga z tworzywa, lub bieżnik z pełnej gumy elastycznej czarnej, felga aluminiowa, piasta z precyzyjnym łożyskiem kulkowym, osłona stopy, koła dostępne także w kolorze szarym

rolka rozbiegowa po stronie czołowej

7 wariantów montowania pałaków  
opcjonalnie koła z elastycznej gumy

## Wózek do płyt (bez pałaków)

Symbol + /Kolor	Wymiary szer. x gł. x wys. (mm)	Waga kg	Pow. użytk. szer. x gł. (mm)	Nośność kg	Koła Ø (mm)
sw-1282 / AG	GT 1310 x 800 x 310	41,5	1200 x 800	500	200 x 40
sw-1283 / AG	KE 1310 x 800 x 310	44,5	1200 x 800	1200	200 x 50
sw-1284 / AG	GT 1710 x 800 x 310	47,0	1600 x 800	500	200 x 40
sw-1285 / AG	KE 1710 x 800 x 310	49,0	1600 x 800	1200	200 x 50

GT= guma termoplastyczna, KE= koła elastyczne

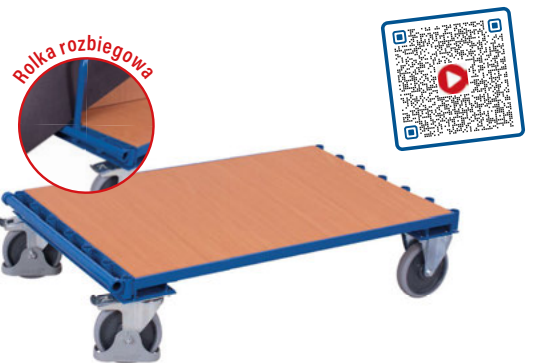

## Stojak do płyt (bez pałaków)

Symbol + /Kolor	Wymiary szer. x gł. x wys. (mm)	Waga kg	Pow. użytk. szer. x gł. (mm)	Nośność kg
zu-1286 / AG	1310 x 800 x 75	33,5	1200 x 800	1200
zu-1287 / AG	1710 x 800 x 75	39,5	1600 x 800	1200



## ARTYKUŁY DODATKOWE stopy do stojaka do płyt

Symbol + /Kolor	Prześwit dolny (mm)	Waga kg
gzu-1286 / AG	100	1,5



## ARTYKUŁY DODATKOWE dodatkowy pałak do wózka i stojaka do płyt

Symbol + /Kolor	Wymiary szer. x gł. (mm)	Waga kg
zsw-1290 / AG	1200 x 300	2,5
zsw-1291 / AG	1200 x 600	3,5
zsw-1292 / AG	1200 x 900	4,5
zsw-1293 / AG	1600 x 300	3,0
zsw-1294 / AG	1600 x 600	4,0
zsw-1295 / AG	1600 x 900	5,0



# 20 WÓZKI SKRZYNIOWE



RAL 5010

RAL 7016

burty z płyty lub siatki  
burty czołowe i boczne wyjmowane  
**EasySTOP**

Wózki systemowe



## KONSTRUKCJA

- budowa modułowa
- konstrukcja podłogi z innowacyjnego L- profilu

## WŁAŚCIWOŚCI

- powierzchnia użytkowa oraz burty z płyty drewnopodobnej, okleina dekor bukowy lub okleina ciemnoszara, alternatywnie burty z siatki, oczko siatki 50 x 50 mm
- wysokość burt: 200 mm, pojedynczo wyjmowane

## WYPOSAŻENIE

- 2 koła obrotowe z centralnym hamulcem **EasySTOP** i 2 koła stałe
- bieżnik z szarej gumy termoplastycznej, niebrudzący, felga z tworzywa z precyzyjnym łożyskiem kulkowym, ostona stopy
- dostępne w dwóch kolorach: RAL 5010 (niebieski) lub RAL 7016 (szary antracytowy) malowanie proszkowe

### Wózek skrzyniowy | z płytą drewnopodobną



Symbol + /Kolor	Wymiary szer. x gł. x wys. (mm)	Waga kg	Pow. użytk. szer. x gł. (mm)	Nośność kg	Koła Ø (mm)
sw-500.402 / AG	975 x 500 x 975	30,5	860 x 450	400	160 x 40
sw-600.402 / AG	1125 x 600 x 1015	35,0	1010 x 550	500	200 x 40
sw-700.402 / AG	1125 x 700 x 1015	39,5	1010 x 650	500	200 x 40
sw-800.402 / AG	1325 x 800 x 1015	45,5	1210 x 750	500	200 x 40

### Wózek skrzyniowy | z siatką



Symbol + /Kolor	Wymiary szer. x gł. x wys. (mm)	Waga kg	Pow. użytk. szer. x gł. (mm)	Nośność kg	Koła Ø (mm)
sw-500.457 / AG	975 x 500 x 975	29,0	860 x 450	400	160 x 40
sw-600.457 / AG	1125 x 600 x 1015	33,0	1010 x 550	500	200 x 40
sw-700.457 / AG	1125 x 700 x 1015	37,0	1010 x 650	500	200 x 40
sw-800.457 / AG	1325 x 800 x 1015	43,0	1210 x 750	500	200 x 40

## WÓZKI SKRZYNIOWE



RAL 5010

RAL 7016

## WŁAŚCIWOŚCI

- wysokość burt 710 mm
- długa burta do połowy otwierana



### Wózek skrzyniowy drewniany | z płytą drewnopodobną



Symbol + /Kolor	Wymiary szer. x gł. x wys. (mm)	Waga kg	Pow. użytk. szer. x gł. (mm)	Nośność kg	Koła Ø (mm)
sw-700.406 / AG	1060 x 715 x 1095	73,0	1000 x 650	500	200 x 40
sw-800.406 / AG	1260 x 815 x 1095	84,0	1200 x 750	500	200 x 40

**BEST-SELLER**

### Wózek skrzyniowy siatkowy



Symbol + /Kolor	Wymiary szer. x gł. x wys. (mm)	Waga kg	Pow. użytk. szer. x gł. (mm)	Nośność kg	Koła Ø (mm)
sw-700.404 / AG	1060 x 715 x 1095	50,5	1000 x 650	500	200 x 40
sw-800.404 / AG	1260 x 815 x 1095	57,0	1200 x 750	500	200 x 40



RAL 5010 RAL 7016

## KONSTRUKCJA

- spawana konstrukcja z kątowników stalowych
- poziomy pałąk

## WŁAŚCIWOŚCI

- powierzchnia użytkowa oraz nadbudowa z płyty drewnopodobnej, okleina dekor bukowy lub okleina ciemnoszara lub nadbudowa z siatki, oczko siatki 50 x 50 mm
- wysokość wewnętrzna burt: 800 mm, długa burta do połowy otwierana

- dach podwójnie składany, odkładany na ścianę tylną możliwość zamknięcia na kłódkę

## WYPOSAŻENIE

- 2 koła obrotowe z centralnym hamulcem **EasySTOP** i 2 koła stałe
- bieżnik z szarej gumy termoplastycznej, niebrudzący, felga z tworzywa z precyzyjnym łożyskiem kulkowym, osłona stopy
- dostępne w dwóch kolorach: RAL 5010 (niebieski) lub RAL 7016 (szary antracytowy) malowanie proszkowe

możliwość zamknięcia dachu na kłódkę  
**EasySTOP**



Wózki systemowe

Wózek skrzyniowy drewniany | z dachem, spawany w całości

Symbol + /Kolor	Wymiary szer. x gł. x wys. (mm)	Waga kg	Pow. użytk. szer. x gł. (mm)	Nośność kg	Koła Ø (mm)
sw-700.407 / AG	1130 x 730 x 1150	82,0	970 x 670	500	200 x 40
sw-800.407 / AG	1330 x 830 x 1150	96,0	1170 x 770	500	200 x 40



Wózek skrzyniowy siatkowy | z dachem, spawany w całości

Symbol + /Kolor	Wymiary szer. x gł. x wys. (mm)	Waga kg	Pow. użytk. szer. x gł. (mm)	Nośność kg	Koła Ø (mm)
sw-700.405 / AG	1130 x 730 x 1150	72,0	975 x 680	500	200 x 40
sw-800.405 / AG	1330 x 830 x 1150	77,5	1175 x 780	500	200 x 40



RAL 5010 RAL 7016

## WŁAŚCIWOŚCI

- powierzchnia użytkowa oraz nadbudowa z blachy
- wysokość wewnętrzna burt: 810 mm, długa burta do połowy otwierana
- nadbudowa bez dachu lub z dachem otwieranym za pomocą sprężyn gazowych, dach z możliwością zamknięcia na kłódkę

WÓZKI SKRZYNIOWE Z BLACHY



Wózek skrzyniowy z blachy | z dachem, spawany w całości

Symbol + /Kolor	Wymiary szer. x gł. x wys. (mm)	Waga kg	Pow. użytk. szer. x gł. (mm)	Nośność kg	Koła Ø (mm)
sw-700.415 / AG	1165 x 730 x 1115	99,0	990 x 690	500	200 x 40
sw-800.415 / AG	1365 x 830 x 1115	115,0	1190 x 790	500	200 x 40



Wózek skrzyniowy z blachy | spawany w całości

Symbol + /Kolor	Wymiary szer. x gł. x wys. (mm)	Waga kg	Pow. użytk. szer. x gł. (mm)	Nośność kg	Koła Ø (mm)
sw-700.414 / AG	1130 x 720 x 1105	85,5	990 x 690	500	200 x 40
sw-800.414 / AG	1330 x 820 x 1105	101,0	1190 x 790	500	200 x 40



**VARIOfit**

# 22 LEKIE WÓZKI STOŁOWE



RAL 5010

RAL 7016

2 lub 3 powierzchnie użytkowe z krawędzią  
opcjonalnie z szufladami  
**EasySTOP**

Wózki systemowe



## KONSTRUKCJA

- budowa modułowa
- konstrukcja podłogi z innowacyjnego L- profilu
- półki umieszczone w ramie z kątowników

## WŁAŚCIWOŚCI

- powierzchnia użytkowa z płyty drewnopodobnej, okleina dekor bukowy lub okleina ciemnoszara
- powierzchnia użytkowa z krawędzią o wysokości 15 mm
- opcjonalnie 2 zamykane szuflady wysuwane do 70%, szuflady na prowadnicach, z zamkiem cylindrycznym

## WYPOSAŻENIE

- 2 koła obrotowe z centralnym hamulcem **EasySTOP** i 2 koła stałe
- bieżnik z szarej gumy termoplastycznej, niebrudzący, felga z tworzywa z precyzyjnym łożyskiem kulkowym, osłona stopy
- dostępne w dwóch kolorach: RAL 5010 (niebieski) lub RAL 7016 (szary antracytowy) malowanie proszkowe

**BEST-SELLER**



### Wózek stołowy z 2 powierzchniami użytkowymi

Symbol + /Kolor	Wymiary szer. x gł. x wys. (mm)	Waga kg	Pow. użytk. szer. x gł. (mm)	Nośność kg	Koła Ø (mm)
sw-500.501 / AG	1025 x 525 x 850	28,0	835 x 490	250	125 x 30
sw-600.501 / AG	1175 x 625 x 850	33,5	985 x 590	250	125 x 30
sw-701.501 / AG	<b>NOWOŚĆ</b> 1175 x 725 x 850	38,5	985 x 690	250	125 x 30
sw-801.501 / AG	<b>NOWOŚĆ</b> 1375 x 825 x 850	45,0	1185 x 790	250	125 x 30

Nośność półki: 80 kg\*\*



Wymiary wewnętrzne szuflad: 400 x 450 x 80 mm (2x)

Nośność każdej szuflady: 25 kg

Zestaw do podziału szuflad na stronie 80



### Wózek stołowy z 2 powierzchniami użytkowymi i 2 szufladami

Symbol + /Kolor	Wymiary szer. x gł. x wys. (mm)	Waga kg	Pow. użytk. szer. x gł. (mm)	Nośność kg	Koła Ø (mm)
sw-600.504 / AG	1175 x 625 x 850	46,0	985 x 590	250	125 x 30

Dostępny także w wersji ESD na stronie 73

Nośność półki: 80 kg\*\*



### Wózek stołowy z 3 powierzchniami użytkowymi

Symbol + /Kolor	Wymiary szer. x gł. x wys. (mm)	Waga kg	Pow. użytk. szer. x gł. (mm)	Nośność kg	Koła Ø (mm)
sw-500.603 / AG	1025 x 525 x 850	37,0	835 x 490	250	125 x 30
sw-600.601 / AG	1175 x 625 x 850	44,5	985 x 590	250	125 x 30
sw-700.661 / AG	<b>NOWOŚĆ</b> 1175 x 725 x 850	50,5	985 x 690	250	125 x 30
sw-800.661 / AG	<b>NOWOŚĆ</b> 1375 x 825 x 850	60,5	1185 x 790	250	125 x 30

Nośność półki: 80 kg\*\*



RAL 5010 RAL 7016

## KONSTRUKCJA

- budowa modułowa
- konstrukcja podłogi z innowacyjnego L- profilu
- półki umieszczone w ramie z kątowników
- opcjonalnie pałąk z mechanizmem sterowania hamulcem postojowym, dodatkowy uchwyt pod pałąkiem

## WŁAŚCIWOŚCI

- powierzchnia użytkowa z płyty drewnopodobnej, okleina dekor bukowy lub okleina ciemnoszara
- powierzchnia użytkowa z krawędzią o wysokości 15 mm

- opcjonalnie 2 zamykane szuflady wysuwane do 70%, szuflady na prowadnicach, z zamkiem cylindrycznym

## WYPOSAŻENIE

- 2 koła obrotowe z centralny hamulcem **EasySTOP** i 2 koła stałe lub 2 koła obrotowe z hamulcem postojowym i 2 koła stałe
- bieżnik z szarej gumy termoplastycznej, niebrudzący, felga z tworzywa z precyzyjnym łożyskiem kulkowym, osłona stopy
- dostępne w dwóch kolorach: RAL 5010 (niebieski) lub RAL 7016 (szary antracytowy) malowanie proszkowe

2 lub 3 powierzchnie użytkowe z krawędzią  
opcjonalnie z szufladami  
**EasySTOP**  
lub hamulec postojowy



Wózki systemowe

## Wózek stołowy | z 2 powierzchniami użytkowymi

**BEST-SELLER**



Symbol + /Kolor	Wymiary szer. x gł. x wys. (mm)	Waga kg	Pow. użytk. szer. x gł. (mm)	Nośność kg	Koła Ø (mm)
sw-500.500 / AG	975 x 525 x 1010	28,5	835 x 490	250	125 x 30
sw-600.500 / AG	1125 x 625 x 1010	34,0	985 x 590	250	125 x 30
sw-701.500 / AG	<b>NOWOŚĆ</b> 1125 x 725 x 1010	38,5	985 x 690	250	125 x 30
sw-801.500 / AG	<b>NOWOŚĆ</b> 1325 x 825 x 1010	45,5	1185 x 790	250	125 x 30

Dostępny także w wersji ESD na stronie 73

Nośność półki: 80 kg\*\*



## Wózek stołowy | z 2 powierzchniami użytkowymi i hamulcem postojowym

Symbol + /Kolor	Wymiary szer. x gł. x wys. (mm)	Waga kg	Pow. użytk. szer. x gł. (mm)	Nośność kg	Koła Ø (mm)
sw-600.548 / AG	1175 x 625 x 1045	37,5	985 x 590	250	125 x 30

Nośność półki: 80 kg\*\*

koła zahamowane

koła odbezpieczone

590 mm



Wymiary wewnętrzne szuflad: 400 x 450 x 80 mm (2x)

Nośność każdej szuflady: 25 kg

Zestaw do podziału szuflad na stronie 80

## Wózek stołowy | z 2 powierzchniami użytkowymi i 2 szufladami



Symbol + /Kolor	Wymiary szer. x gł. x wys. (mm)	Waga kg	Pow. użytk. szer. x gł. (mm)	Nośność kg	Koła Ø (mm)
sw-600.503 / AG	1125 x 625 x 1010	46,0	985 x 590	250	125 x 30

Dostępny także w wersji ESD na stronie 73

Nośność półki: 80 kg\*\*

465 mm



## Wózek stołowy | z 3 powierzchniami użytkowymi

**BEST-SELLER**



Symbol + /Kolor	Wymiary szer. x gł. x wys. (mm)	Waga kg	Pow. użytk. szer. x gł. (mm)	Nośność kg	Koła Ø (mm)
sw-500.600 / AG	975 x 525 x 1010	37,5	835 x 490	250	125 x 30
sw-600.600 / AG	1125 x 625 x 1010	45,0	985 x 590	250	125 x 30
sw-700.660 / AG	<b>NOWOŚĆ</b> 1125 x 725 x 1010	51,0	985 x 690	250	125 x 30
sw-800.660 / AG	<b>NOWOŚĆ</b> 1325 x 825 x 1010	61,0	1185 x 790	250	125 x 30

Dostępny także w wersji ESD na stronie 73

Nośność półki: 80 kg\*\*

280 mm

280 mm



\*\* Obciążenie statyczne; całkowite obciążenie urządzenia transportowego nie może być przekroczone!

# 24 WÓZKI STOŁOWE



RAL 5010

RAL 7016

powierzchnia użytkowa bez krawędzi

górną półkę zawieszoną

EasySTOP

Wózki systemowe



## KONSTRUKCJA

- budowa modułowa
- konstrukcja podłogi z innowacyjnego L- profilu

## WŁAŚCIWOŚCI

- powierzchnia użytkowa z płyty drewnopodobnej, okleina dekor bukowy lub okleina ciemnoszara
- powierzchnia użytkowa bez krawędzi
- górna półka zawieszona

## WYPOSAŻENIE

- 2 koła obrotowe z centralnym hamulcem **EasySTOP** i 2 koła stałe
- bieżnik z szarej gumy termoplastycznej, niebrudzący, felga z tworzywa, z precyzyjnym łożyskiem kulkowym, osłona stopy
- dostępne w dwóch kolorach: RAL 5010 (niebieski) lub RAL 7016 (szary antracytowy) malowanie proszkowe

### Wózek stołowy z 2 powierzchniami użytkowymi



Symbol + /Kolor	Wymiary szer. x gł. x wys. (mm)	Waga kg	Pow. użytk. szer. x gł. (mm)	Nośność kg	Koła Ø (mm)
sw-500.502 / AG	1045 x 500 x 935	30,0	850 x 500	200	125 x 30
sw-600.502 / AG	1195 x 600 x 935	34,0	1000 x 600	200	125 x 30

Nośność półki: 80 kg\*\*

## WÓZKI STOŁOWE

RAL 5010

RAL 7016

ALUMINIUM

spawany w całości

z krawędzią o wysokości 17 mm

## KONSTRUKCJA

- spawana konstrukcja stalowa lub aluminiowa

## WŁAŚCIWOŚCI

- powierzchnia użytkowa z płyty drewnopodobnej, okleina dekor bukowy lub okleina ciemnoszara
- powierzchnia użytkowa z krawędzią o wysokości 17 mm

## WYPOSAŻENIE

- 2 koła obrotowe z hamulcem i 2 koła stałe
- bieżnik z szarej gumy termoplastycznej, niebrudzący, felga z tworzywa, z precyzyjnym łożyskiem kulkowym, osłona stopy
- dostępne w dwóch kolorach: RAL 5010 (niebieski) lub RAL 7016 (szary antracytowy) malowanie proszkowe lub aluminium



### Stalowy wózek stołowy



Symbol + /Kolor	Wymiary szer. x gł. x wys. (mm)	Waga kg	Pow. użytk. szer. x gł. (mm)	Nośność kg	Koła Ø (mm)
st-402.000 / AG	1090 x 600 x 970	33,0	970 x 570	200	125 x 30

Nośność półki: 100 kg\*\*

### Aluminiowy wózek stołowy



Symbol	Wymiary szer. x gł. x wys. (mm)	Waga kg	Pow. użytk. szer. x gł. (mm)	Nośność kg	Koła Ø (mm)
ap-412.000	1090 x 600 x 975	24,0	970 x 570	200	125 x 30

Nośność półki: 100 kg\*\*



## UNIKALNE

- Dostosowane do potrzeb klienta

## MAŁE SERIE

- Realizacja zamówień już od 1 szt. wraz z rysunkiem poglądowym
- Konkurencyjne ceny przy małych seriach

## NASTAWIENIE NA KLIENTA

- W ścisłej współpracy z naszymi klientami analizujemy parametry, zastosowanie wózka oraz jego zakres pracy

## NA MIARĘ

- Produkty w różnym wymiarze, kolorze lub kompletnie nowej konstrukcji

nasze  
specjalne  
konstrukcje  
porównanie



# Indywidualnie przemysłane.

Najlepsze rozwiązanie  
każdego problemu.



Wykonanie specjalne

# 26 WÓZKI STOŁOWE DO CIĘŻKICH MATERIAŁÓW



powierzchnia użytkowa bez krawędzi  
płyta drewnopodobna lub  
blacha ocynkowana  
**EasySTOP**

Wózki systemowe



## KONSTRUKCJA

- budowa modułowa
- konstrukcja podłogi z innowacyjnego L- profilu

## WŁAŚCIWOŚCI

- powierzchnia użytkowa z płyty drewnopodobnej, okleina dekor bukowy lub okleina ciemnoszara lub z blachy
- powierzchnia użytkowa bez krawędzi

## WYPOSAŻENIE

- 2 koła obrotowe z centralnym hamulcem **EasySTOP** i 2 koła stałe
- bieżnik z szarej gumy termoplastycznej, niebrudzący, felga z tworzywa, z precyzyjnym łożyskiem kulkowym, ostona stopy
- dostępne w dwóch kolorach: RAL 5010 (niebieski) lub RAL 7016 (szary antracytowy) malowanie proszkowe

**BEST-SELLER**



Wózek stołowy do ciężkich materiałów | z 2 powierzchniami użytkowymi

Symbol + /Kolor	Wymiary szer. x gł. x wys. (mm)	Waga kg	Pow. użytk. szer. x gł. (mm)	Nośność kg	Koła Ø (mm)
sw-500.504 / AG	1040 x 500 x 880	34,0	850 x 500	400	160 x 40
sw-600.510 / AG	1190 x 600 x 920	40,5	1000 x 600	500	200 x 40
sw-700.500 / AG	1190 x 700 x 920	46,0	1000 x 700	500	200 x 40
sw-800.500 / AG	1390 x 800 x 920	51,5	1200 x 800	500	200 x 40

Dostępny także w wersji ESD na stronie 74

Nośność półki: 200 kg\*\*



Wózek stołowy do ciężkich materiałów | z 2 powierzchniami użytkowymi z blachy ocynkowanej

Symbol + /Kolor	Wymiary szer. x gł. x wys. (mm)	Waga kg	Pow. użytk. szer. x gł. (mm)	Nośność kg	Koła Ø (mm)
sw-700.505 / AG	1190 x 700 x 920	55,0	1000 x 700	500	200 x 40
sw-800.505 / AG	1390 x 800 x 920	65,0	1200 x 800	500	200 x 40

Nośność półki: 200 kg\*\*



Wózek stołowy do ciężkich materiałów | z 3 powierzchniami użytkowymi

Symbol + /Kolor	Wymiary szer. x gł. x wys. (mm)	Waga kg	Pow. użytk. szer. x gł. (mm)	Nośność kg	Koła Ø (mm)
sw-500.650 / AG	1040 x 500 x 880	44,5	850 x 500	400	160 x 40
sw-600.512 / AG	1190 x 600 x 920	54,5	1000 x 600	500	200 x 40
sw-700.600 / AG	1190 x 700 x 920	55,5	1000 x 700	500	200 x 40
sw-800.600 / AG	1390 x 800 x 920	67,5	1200 x 800	500	200 x 40

Dostępny także w wersji ESD na stronie 74

Nośność półki: 200 kg\*\*



Wózek stołowy do ciężkich materiałów | z 4 powierzchniami użytkowymi

Symbol + /Kolor	Wymiary szer. x gł. x wys. (mm)	Waga kg	Pow. użytk. szer. x gł. (mm)	Nośność kg	Koła Ø (mm)
sw-700.700 / AG	1190 x 700 x 1235	74,5	1000 x 700	500	200 x 40
sw-800.700 / AG	1390 x 800 x 1235	87,5	1200 x 800	500	200 x 40

Nośność półki: 200 kg\*\*



RAL 5010 RAL 7016

## KONSTRUKCJA

- budowa modułowa
- konstrukcja podłogi z innowacyjnego L- profilu

## WŁAŚCIWOŚCI

- powierzchnia użytkowa z wodoodpornej sklejki antypoślizgowej
- powierzchnia użytkowa bez krawędzi

## WYPOSAŻENIE

- 2 koła obrotowe z centralnym hamulcem **EasySTOP** i 2 koła stałe
- bieżnik z pełnej gumy elastycznej czarnej, felga aluminiowa, piasta z precyzyjnym łożyskiem kulkowym, ostona stopy, koła dostępne także w kolorze szarym
- dostępne w dwóch kolorach: RAL 5010 (niebieski) lub RAL 7016 (szary antracytowy) malowanie proszkowe



powierzchnia użytkowa bez krawędzi  
wodoodporna sklejka antypoślizgowa

**EasySTOP**



Wózki systemowe

### Wózek stołowy do ciężkich materiałów z 2 powierzchniami użytkowymi

Symbol + /Kolor	Wymiary szer. x gł. x wys. (mm)	Waga kg	Pow. użytk. szer. x gł. (mm)	Nośność kg	Koła Ø (mm)
sw-700.530 / AG	1190 x 700 x 925	60,5	995 x 700	1000	200 x 50
sw-800.502 / AG	1390 x 800 x 925	66,5	1195 x 800	1000	200 x 50
sw-800.511 / AG	1790 x 800 x 925	82,5	1595 x 800	1000	200 x 50
sw-800.514 / AG	2190 x 800 x 925	95,5	1995 x 800	1000	200 x 50

Nośność półki: 500 kg\*\*



### Wózek stołowy do ciężkich materiałów z 3 powierzchniami użytkowymi

Symbol + /Kolor	Wymiary szer. x gł. x wys. (mm)	Waga kg	Pow. użytk. szer. x gł. (mm)	Nośność kg	Koła Ø (mm)
sw-700.617 / AG	1190 x 700 x 925	73,5	995 x 700	1000	200 x 50
sw-800.617 / AG	1390 x 800 x 925	92,0	1195 x 800	1000	200 x 50
sw-800.618 / AG	1790 x 800 x 925	105,5	1595 x 800	1000	200 x 50
sw-800.619 / AG	2190 x 800 x 925	135,0	1995 x 800	1000	200 x 50

Nośność półki: 500 kg\*\*



\*\* Obciążenie statyczne; całkowite obciążenie urządzenia transportowego nie może być przekroczone!

# 28 WÓZKI STOŁOWE Z WANNA



wanny olejoszczelne z krawędzią o wysokości 40 mm

EasySTOP

Wózki systemowe



## KONSTRUKCJA

- konstrukcja stalowa, skręcana

## WŁAŚCIWOŚCI

- wanny olejoszczelne z krawędzią o wysokości 40 mm

## WYPOSAŻENIE

- 2 koła obrotowe z centralnym hamulcem **EasySTOP** i 2 koła stałe
- bieżnik z szarej gumy termoplastycznej, niebrudzący, felga z tworzywa, z precyzyjnym łożyskiem kulkowym, ostona stopy
- dostępne w dwóch kolorach: RAL 5010 (niebieski) lub RAL 7016 (szary antracytowy) malowanie proszkowe



585 mm



275 mm

270 mm



585 mm



275 mm

270 mm

### Wózek stołowy z wanną | z 2 powierzchniami użytkowymi



Symbol + /Kolor	Wymiary szer. x gł. x wys. (mm)	Waga kg	Pow. użytk. szer. x gł. (mm)	Nośność kg	Koła Ø (mm)
sw-500.510 / AG	985 x 500 x 910	36,5	845 x 495	400	160 x 40
sw-700.510 / AG	1135 x 700 x 950	50,0	995 x 695	400	200 x 40

Nośność półki: 100 kg\*\*

### Wózek stołowy z wanną | z 3 powierzchniami użytkowymi



Symbol + /Kolor	Wymiary szer. x gł. x wys. (mm)	Waga kg	Pow. użytk. szer. x gł. (mm)	Nośność kg	Koła Ø (mm)
sw-500.610 / AG	985 x 500 x 910	44,5	845 x 495	400	160 x 40
sw-700.610 / AG	1135 x 700 x 950	63,5	995 x 695	400	200 x 40

Nośność półki: 100 kg\*\*

### Wózek stołowy z wanną | z 2 powierzchniami użytkowymi



Symbol + /Kolor	Wymiary szer. x gł. x wys. (mm)	Waga kg	Pow. użytk. szer. x gł. (mm)	Nośność kg	Koła Ø (mm)
sw-500.523 / AG	1015 x 500 x 1025	36,5	845 x 495	400	160 x 40
sw-700.523 / AG	1165 x 700 x 1065	50,0	995 x 695	400	200 x 40

Nośność półki: 100 kg\*\*

### Wózek stołowy z wanną | z 3 powierzchniami użytkowymi



Symbol + /Kolor	Wymiary szer. x gł. x wys. (mm)	Waga kg	Pow. użytk. szer. x gł. (mm)	Nośność kg	Koła Ø (mm)
sw-500.698 / AG	1015 x 500 x 1025	45,0	845 x 495	400	160 x 40
sw-700.623 / AG	1165 x 700 x 1065	63,5	995 x 695	400	200 x 40

Nośność półki: 100 kg\*\*



RAL 5010

RAL 7016

## KONSTRUKCJA

- konstrukcja stalowa, skręcana

## WŁAŚCIWOŚCI

- powierzchnie użytkowe w postaci wanien olejoszczelnych z krawędzią o wysokości 25 mm
- alternatywnie ze zdejmowaną wanną stalową (113 l), wysokość ścian: 200 mm, z 2 uchwytyami
- opcjonalnie z przykręcaną wanną spustową z siatką drucianą (60 l), oczko siatki 30 x 30 mm oraz ze stożkowym kurkiem spustowym, wysokość ścian: 100 mm

## WYPOSAŻENIE

- 2 koła obrotowe z centralnym hamulcem **EasySTOP** i 2 koła stałe
- bieżnik z szarej gumy termoplastycznej, niebrudzący, felga z tworzywa, z precyzyjnym łożyskiem kulkowym, osłona stopy
- dostępne w dwóch kolorach: RAL 5010 (niebieski) lub RAL 7016 (szary antracytowy) malowanie proszkowe

wanny olejoszczelne z krawędzią o wysokości 25 mm ze zdejmowaną wanną stalową **EasySTOP**



Wózki systemowe

Wózek stołowy | z 2 powierzchniami użytkowymi i zdejmowaną wanną



Symbol + /Kolor	Wymiary szer. x gł. x wys. (mm)	Waga kg	Pow. użytk. szer. x gł. (mm)	Nośność kg	Koła Ø (mm)
sw-600.507 / AG	1180 x 610 x 1055	49,5	995 x 595	250	125 x 30

Nośność półki: 80 kg\*\*



ARTYKUŁY DODATKOWE zdejmowana wanna do wózka stołowego

Symbol + /Kolor	Wymiary szer. x gł. x wys. (mm)	Waga kg	Pow. użytk. szer. x gł. (mm)	Objętość l
gsw-600.507 / AG	1075 x 590 x 235	12,5	985 x 585	113

Wózek stołowy | z 2 powierzchniami użytkowymi



Symbol + /Kolor	Wymiary szer. x gł. x wys. (mm)	Waga kg	Pow. użytk. szer. x gł. (mm)	Nośność kg	Koła Ø (mm)
sw-600.506 / AG	1170 x 610 x 845	37,0	995 x 595	250	125 x 30

Nośność półki: 80 kg\*\*



Wózek stołowy | z 2 powierzchniami użytkowymi i kratą



Symbol + /Kolor	Wymiary szer. x gł. x wys. (mm)	Waga kg	Pow. użytk. szer. x gł. (mm)	Nośność kg	Koła Ø (mm)
sw-600.505 / AG	1125 x 610 x 1020	58,0	995 x 595	250	125 x 30

Nośność półki: 80 kg\*\*



\*\* Obciążenie statyczne; całkowite obciążenie urządzenia transportowego nie może być przekroczone!

# 30 WÓZKI PÓŁKOWE



półki i tace zawieszane  
można stosować zamiennie  
**EasySTOP**

Wózki systemowe



Mocowanie półki



## KONSTRUKCJA

- budowa modułowa
- konstrukcja podłogi z innowacyjnego L- profilu

## WŁAŚCIWOŚCI

- podłoga, półki i tace z płyty drewnopodobnej, okleina dekor bukowy lub okleina ciemnoszara
- półki i tace zawieszane, można stosować zamiennie, wysokość tac 45 mm (wewnątrz) i 60 mm (na zewnątrz)

## WYPOSAŻENIE

- 2 koła obrotowe z centralnym hamulcem **EasySTOP** i 2 koła stałe
- bieżnik z szarej gumy termoplastycznej, niebrudzący, felga z tworzywa z precyzyjnym łożyskiem kulkowym, ostona stopy
- dostępne w dwóch kolorach: RAL 5010 (niebieski) lub RAL 7016 (szary antracytowy) malowanie proszkowe

### Wózek półkowy niski

Symbol + /Kolor	Wymiary szer. x gł. x wys. (mm)	Waga kg	Pow. użytk. szer. x gł. (mm)	Nośność kg	Koła Ø (mm)
sw-500.205 / AG	910 x 500 x 990	31,5	850 x 500	250	160 x 40
sw-600.205 / AG	1060 x 600 x 990	43,0	1000 x 600	250	160 x 40
sw-700.239 / AG	1060 x 700 x 990	48,0	1000 x 700	250	160 x 40
sw-800.239 / AG	1260 x 800 x 990	52,5	1200 x 800	250	160 x 40

Nośność półki: 80 kg\*\*

### Wózek półkowy niski

Symbol + /Kolor	Wymiary szer. x gł. x wys. (mm)	Waga kg	Pow. użytk. Taca szer. x gł. (mm)	Nośność kg	Koła Ø (mm)
sw-500.207 / AG	910 x 500 x 990	34,0	815 x 455	250	160 x 40
sw-600.207 / AG	1060 x 600 x 990	43,0	965 x 555	250	160 x 40
sw-700.242 / AG	1060 x 700 x 990	51,0	965 x 655	250	160 x 40
sw-800.242 / AG	1260 x 800 x 990	63,5	1165 x 755	250	160 x 40

Nośność półki: 80 kg\*\*

### Wózek półkowy niski

Symbol + /Kolor	Wymiary szer. x gł. x wys. (mm)	Waga kg	Pow. użytk. Taca szer. x gł. (mm)	Nośność kg	Koła Ø (mm)
sw-500.208 / AG	910 x 500 x 990	35,0	815 x 455	250	160 x 40
sw-600.208 / AG	1060 x 600 x 990	43,5	965 x 555	250	160 x 40
sw-700.243 / AG	1060 x 700 x 990	52,5	965 x 655	250	160 x 40
sw-800.243 / AG	1260 x 800 x 990	64,5	1165 x 755	250	160 x 40

Nośność półki: 80 kg\*\*

### ARTYKUŁY DODATKOWE półka do wózków półkowych

Symbol + /Kolor	Wymiary szer. x gł. x wys. (mm)	Waga kg	Dla pow. użytk. szer. x gł. (mm)	Nośność kg
zsw-500.205 / G	845 x 485	6,5	850 x 500	80
zsw-600.210 / G	995 x 585	8,0	1000 x 600	80
zsw-700.210 / G	995 x 685	10,5	1000 x 700	80
zsw-800.210 / G	1195 x 785	14,5	1200 x 800	80

\*\* Obciążenie statyczne; całkowite obciążenie urządzenia transportowego nie może być przekroczone!



RAL 5010 RAL 7016

## KONSTRUKCJA

- budowa modułowa
- konstrukcja podłogi z innowacyjnego L- profilu

## WŁAŚCIWOŚCI

- podłoga, półki i tace z płyty drewnopodobnej, okleina dekor bukowa lub okleina ciemnoszara
- półki i tace zawieszane, można stosować zamiennie, wysokość tac 45 mm (wewnątrz) i 60 mm (na zewnątrz)

## WYPOSAŻENIE

- 2 koła obrotowe z centralnym hamulcem **EasySTOP** i 2 koła stałe
- bieżnik z szarej gumy termoplastycznej, niebrudzący, felga z tworzywa z precyzyjnym łożyskiem kulkowym, osłona stopy
- dostępne w dwóch kolorach: RAL 5010 (niebieski) lub RAL 7016 (szary antracytowy) malowanie proszkowe

półki i tace zawieszane  
można stosować zamiennie  
**EasySTOP**



Wózki systemowe

### Wózek półkowy niski



Symbol + /Kolor	Wymiary szer. x gł. x wys. (mm)	Waga kg	Pow. użytk. szer. x gł. (mm)	Nośność kg	Koła Ø (mm)
sw-500.206 / AG	910 x 500 x 990	37,0	850 x 500	250	160 x 40
sw-600.206 / AG	1060 x 600 x 990	46,0	1000 x 600	250	160 x 40
sw-700.240 / AG	1060 x 700 x 990	54,5	1000 x 700	250	160 x 40
sw-800.240 / AG	1260 x 800 x 990	67,0	1200 x 800	250	160 x 40

Dostępne także w wersji ESD na stronie 69

Nośność półki: 80 kg\*\*



### Wózek półkowy niski



Symbol + /Kolor	Wymiary szer. x gł. x wys. (mm)	Waga kg	Pow. użytk. Taca szer. x gł. (mm)	Nośność kg	Koła Ø (mm)
sw-500.210 / AG	910 x 500 x 990	38,0	815 x 455	250	160 x 40
sw-600.210 / AG	1060 x 600 x 990	47,0	965 x 555	250	160 x 40
sw-700.241 / AG	1060 x 700 x 990	55,5	965 x 655	250	160 x 40
sw-800.241 / AG	1260 x 800 x 990	68,5	1165 x 755	250	160 x 40

Nośność półki: 80 kg\*\*



### Wózek półkowy niski



Symbol + /Kolor	Wymiary szer. x gł. x wys. (mm)	Waga kg	Pow. użytk. Taca szer. x gł. (mm)	Nośność kg	Koła Ø (mm)
sw-500.209 / AG	910 x 500 x 990	45,0	815 x 455	250	160 x 40
sw-600.209 / AG	1060 x 600 x 990	51,5	965 x 555	250	160 x 40
sw-700.244 / AG	1060 x 700 x 990	60,0	965 x 655	250	160 x 40
sw-800.244 / AG	1260 x 800 x 990	69,5	1165 x 755	250	160 x 40

Nośność półki: 80 kg\*\*



## ARTYKUŁY DODATKOWE taca do wózków półkowych

Symbol + /Kolor	Wymiary szer. x gł. x wys. (mm)	Waga kg	Dł. pow. użytk. szer. x gł. (mm)	Nośność kg
zsw-500.209 / G	815 x 455 x 45	6,5	850 x 500	80
zsw-600.209 / G	965 x 555 x 45	9,0	1000 x 600	80
zsw-700.209 / G	965 x 655 x 45	10,5	1000 x 700	80
zsw-800.209 / G	1165 x 755 x 45	15,0	1200 x 800	80



\*\* Obciążenie statyczne; całkowite obciążenie urządzenia transportowego nie może być przekroczone!



półki zawieszane  
EasySTOP lub  
hamulec postojowy

Wózki systemowe



AG



## KONSTRUKCJA

- budowa modułowa
- konstrukcja podłogi z innowacyjnego L- profilu
- opcjonalnie pałąk z mechanizmem sterowania hamulcem postojowym, dodatkowy uchwyt pod pałąkiem

## WŁAŚCIWOŚCI

- podłoga i półki z płyty drewnopodobnej, okleina dekor bukowy lub okleina ciemnoszara
- półki zawieszane, można stosować zamiennie

## WYPOSAŻENIE

- 2 koła obrotowe z centralnym hamulcem EasySTOP i 2 koła stałe lub 2 koła obrotowe z hamulcem postojowym i 2 koła stałe
- bieżnik z szarej gumy termoplastycznej, niebrudzący, felga z tworzywa z precyzyjnym łożyskiem kulkowym, ostona stopy
- dostępne w dwóch kolorach: RAL 5010 (niebieski) lub RAL 7016 (szary antracytowy) malowanie proszkowe

BEST-SELLER



### Wózek półkowy wysoki

Symbol + /Kolor	Wymiary szer. x gł. x wys. (mm)	Waga kg	Pow. użytk. szer. x gł. (mm)	Nośność kg	Koła Ø (mm)
sw-500.211 / AG	910 x 500 x 1530	42,0	850 x 500	250	160 x 40
sw-600.211 / AG	1060 x 600 x 1530	51,0	1000 x 600	250	160 x 40
sw-700.245 / AG	1060 x 700 x 1530	60,0	1000 x 700	250	160 x 40
sw-800.245 / AG	1260 x 800 x 1530	73,0	1200 x 800	250	160 x 40

Dostępne także w wersji ESD na stronie 69

Nośność półki: 80 kg\*\*



### Wózek półkowy z hamulcem postojowym

Symbol + /Kolor	Wymiary szer. x gł. x wys. (mm)	Waga kg	Pow. użytk. szer. x gł. (mm)	Nośność kg	Koła Ø (mm)
sw-600.265 / AG	1220 x 610 x 1530	56,5	1000 x 600	250	160 x 40

Nośność półki: 80 kg\*\*



### Wózek półkowy wysoki

Symbol + /Kolor	Wymiary szer. x gł. x wys. (mm)	Waga kg	Pow. użytk. szer. x gł. (mm)	Nośność kg	Koła Ø (mm)
sw-500.212 / AG	910 x 500 x 1530	54,0	850 x 500	250	160 x 40
sw-600.212 / AG	1060 x 600 x 1530	68,5	1000 x 600	250	160 x 40
sw-700.246 / AG	1060 x 700 x 1530	80,5	1000 x 700	250	160 x 40
sw-800.246 / AG	1260 x 800 x 1530	101,5	1200 x 800	250	160 x 40

Dostępne także w wersji ESD na stronie 69

Nośność półki: 80 kg\*\*





RAL 5010

RAL 7016

## KONSTRUKCJA

- budowa modułowa
- konstrukcja podłogi z innowacyjnego L- profilu

## WŁAŚCIWOŚCI

- podłoga, półki i tace z płyty drewnopodobnej, okleina dekor bukowa lub okleina ciemnoszara
- półki i tace zawieszane, można stosować zamiennie, wysokość tac 45 mm (wewnątrz) i 60 mm (na zewnątrz)

## WYPOSAŻENIE

- 2 koła obrotowe z centralnym hamulcem **EasySTOP** i 2 koła stałe
- bieżnik z szarej gumy termoplastycznej, niebrudzący, felga z tworzywa z precyzyjnym łożyskiem kulkowym, ostona stopy
- dostępne w dwóch kolorach: RAL 5010 (niebieski) lub RAL 7016 (szary antracytowy) malowanie proszkowe

półki i tace zawieszane  
można stosować zamiennie

**EasySTOP**



Wózki systemowe

### Wózek półkowy wysoki



Symbol + /Kolor	Wymiary szer. x gł. x wys. (mm)	Waga kg	Pow. użytk. Taca szer. x gł. (mm)	Nośność kg	Koła Ø (mm)
sw-500.213 / AG	910 x 500 x 1530	45,0	815 x 455	250	160 x 40
sw-600.213 / AG	1060 x 600 x 1530	56,0	965 x 555	250	160 x 40
sw-700.247 / AG	1060 x 700 x 1530	65,5	965 x 655	250	160 x 40
sw-800.247 / AG	1260 x 800 x 1530	80,0	1165 x 755	250	160 x 40

Nośność półki: 80 kg\*\*



### Wózek półkowy wysoki



Symbol + /Kolor	Wymiary szer. x gł. x wys. (mm)	Waga kg	Pow. użytk. Taca szer. x gł. (mm)	Nośność kg	Koła Ø (mm)
sw-500.214 / AG	910 x 500 x 1530	60,0	815 x 455	250	160 x 40
sw-600.214 / AG	1060 x 600 x 1530	72,5	965 x 555	250	160 x 40
sw-700.248 / AG	1060 x 700 x 1530	85,5	965 x 655	250	160 x 40
sw-800.248 / AG	1260 x 800 x 1530	105,0	1165 x 755	250	160 x 40

Nośność półki: 80kg\*\*



### ARTYKUŁY DODATKOWE taca do wózków półkowych

Symbol + /Kolor	Wymiary szer. x gł. x wys. (mm)	Waga kg	Dla pow. użytk. szer. x gł. (mm)	Nośność kg
zsw-500.209 / G	815 x 455 x 45	6,5	850 x 500	80
zsw-600.209 / G	965 x 555 x 45	9,0	1000 x 600	80
zsw-700.209 / G	965 x 655 x 45	10,5	1000 x 700	80
zsw-800.209 / G	1165 x 755 x 45	15,0	1200 x 800	80



### ARTYKUŁY DODATKOWE półka do wózków półkowych

Symbol + /Kolor	Wymiary szer. x gł. x wys. (mm)	Waga kg	Dla pow. użytk. szer. x gł. (mm)	Nośność kg
zsw-500.205 / G	845 x 485	6,5	850 x 500	80
zsw-600.210 / G	995 x 585	8,0	1000 x 600	80
zsw-700.210 / G	995 x 685	10,5	1000 x 700	80
zsw-800.210 / G	1195 x 785	14,0	1200 x 800	80



\*\* Obciążenie statyczne; całkowite obciążenie urządzenia transportowego nie może być przekroczone!



ściany czołowe i boczne z siatki  
długie burty zawieszane  
**EasySTOP**

Wózki systemowe



## KONSTRUKCJA

- budowa modułowa
- konstrukcja podłogi z innowacyjnego L- profilu

## WŁAŚCIWOŚCI

- powierzchnia użytkowa z płyty drewnopodobnej, okleina dekor bukowy lub okleina ciemnoszara
- opcjonalnie półki do zawieszania co 120 mm
- ściany czołowe i boczne z siatki, oczko siatki 120 x 120 mm
- długie burty zawieszane, ściany boczne wyjmowane

## WYPOSAŻENIE

- 2 koła obrotowe z centralnym hamulcem **EasySTOP** i 2 koła stałe
- bieżnik z szarej gumy termoplastycznej, niebrudzący, felga z tworzywa z precyzyjnym łożyskiem kulkowym, ostona stopy
- dostępne w dwóch kolorach: RAL 5010 (niebieski) lub RAL 7016 (szary antracytowy) malowanie proszkowe

### Wózek do paczek, 3 ściany | wysoki



Symbol + /Kolor	Wymiary szer. x gł. x wys. (mm)	Waga kg	Pow. użytk. szer. x gł. (mm)	Nośność kg	Koła Ø (mm)
sw-500.306 / AG	1040 x 525 x 1780	43,0	850 x 500	400	160 x 40
sw-600.306 / AG	1190 x 625 x 1820	52,0	1000 x 600	500	200 x 40
sw-700.306 / AG	1190 x 725 x 1820	60,5	1000 x 700	500	200 x 40
sw-800.306 / AG	1390 x 825 x 1820	68,5	1200 x 800	500	200 x 40

### Wózek do paczek, 4 ściany | wysoki



Symbol + /Kolor	Wymiary szer. x gł. x wys. (mm)	Waga kg	Pow. użytk. szer. x gł. (mm)	Nośność kg	Koła Ø (mm)
sw-500.405 / AG	1040 x 540 x 1780	49,0	850 x 500	400	160 x 40
sw-600.405 / AG	1190 x 640 x 1820	57,5	1000 x 600	500	200 x 40
sw-700.403 / AG	1190 x 740 x 1820	68,0	1000 x 700	500	200 x 40
sw-800.403 / AG	1390 x 840 x 1820	76,0	1200 x 800	500	200 x 40

### Wózek do paczek, 3 ściany | niski



Symbol + /Kolor	Wymiary szer. x gł. x wys. (mm)	Waga kg	Pow. użytk. szer. x gł. (mm)	Nośność kg	Koła Ø (mm)
sw-500.313 / AG	1040 x 525 x 1180	35,0	850 x 500	400	160 x 40
sw-600.313 / AG	1190 x 625 x 1220	43,0	1000 x 600	500	200 x 40
sw-700.313 / AG	1190 x 725 x 1220	50,5	1000 x 700	500	200 x 40
sw-800.313 / AG	1390 x 825 x 1220	57,5	1200 x 800	500	200 x 40

### Wózek do paczek, 4 ściany | niski



Symbol + /Kolor	Wymiary szer. x gł. x wys. (mm)	Waga kg	Pow. użytk. szer. x gł. (mm)	Nośność kg	Koła Ø (mm)
sw-500.420 / AG	1040 x 540 x 1180	40,0	850 x 500	400	160 x 40
sw-600.420 / AG	1190 x 640 x 1220	47,0	1000 x 600	500	200 x 40
sw-700.220 / AG	1190 x 740 x 1220	54,5	1000 x 700	500	200 x 40
sw-800.220 / AG	1390 x 840 x 1220	61,5	1200 x 800	500	200 x 40



RAL 5010 RAL 7016

## KONSTRUKCJA

- budowa modułowa
- konstrukcja podłogi z innowacyjnego L- profilu

## WŁAŚCIWOŚCI

- podłoga i półki z płyty drewnopodobnej, okleina dekor bukowy lub okleina ciemnoszara
- opcjonalnie półki do zawieszania co 120 mm
- ściany czołowe i boczne z siatki, oczko siatki 120 x 120 mm
- długie burty zawieszane, ściany boczne wyjmowane

## WYPOSAŻENIE

- 2 koła obrotowe z centralnym hamulcem **EasySTOP** i 2 koła stałe
- bieżnik z szarej gumy termoplastycznej, niebrudzący, felga z tworzywa z precyzyjnym łożyskiem kulkowym, ostona stopy
- dostępne w dwóch kolorach: RAL 5010 (niebieski) lub RAL 7016 (szary antracytowy) malowanie proszkowe

ściany czołowe i boczne z siatki  
długie burty zawieszane  
opcjonalnie półki do zawieszania

**EasySTOP**

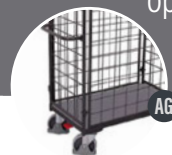

Wózki systemowe

### Wózek piętrowy | niski



Symbol + /Kolor	Wymiary szer. x gł. x wys. (mm)	Waga kg	Pow. użytk. szer. x gł. (mm)	Nośność kg	Koła Ø (mm)
sw-500.235 / AG	1035 x 520 x 1180	55,0	850 x 500	400	160 x 40
sw-600.235 / AG	1185 x 620 x 1220	63,0	1000 x 600	500	200 x 40
sw-700.215 / AG	1185 x 720 x 1220	67,5	1000 x 700	500	200 x 40
sw-800.215 / AG	1385 x 820 x 1220	79,0	1200 x 800	500	200 x 40

Nośność półki: 80 kg\*\*



### Wózek piętrowy | niski



Symbol + /Kolor	Wymiary szer. x gł. x wys. (mm)	Waga kg	Pow. użytk. szer. x gł. (mm)	Nośność kg	Koła Ø (mm)
sw-500.307 / AG	1040 x 525 x 1180	59,0	850 x 500	400	160 x 40
sw-600.307 / AG	1190 x 625 x 1220	66,5	1000 x 600	500	200 x 40
sw-700.303 / AG	1190 x 725 x 1220	70,5	1000 x 700	500	200 x 40
sw-800.303 / AG	1390 x 825 x 1220	85,0	1200 x 800	500	200 x 40

Nośność półki: 80 kg\*\*



### Wózek piętrowy | niski



Symbol + /Kolor	Wymiary szer. x gł. x wys. (mm)	Waga kg	Pow. użytk. szer. x gł. (mm)	Nośność kg	Koła Ø (mm)
sw-500.460 / AG	1040 x 540 x 1180	61,5	850 x 500	400	160 x 40
sw-600.460 / AG	1190 x 640 x 1220	73,0	1000 x 600	500	200 x 40
sw-700.460 / AG	1190 x 740 x 1220	76,5	1000 x 700	500	200 x 40
sw-800.460 / AG	1390 x 840 x 1220	92,0	1200 x 800	500	200 x 40

Nośność półki: 80 kg\*\*



### ARTYKUŁY DODATKOWE półka do wózków piętrowych i wózków do paczek

Symbol + /Kolor	Wymiary szer. x gł. x wys. (mm)	Waga kg	Dla pow. użytk. szer. x gł. (mm)	Nośność kg
zsw-500.218 / G	835 x 470	8,0	850 x 500	80
zsw-600.218 / G	985 x 570	10,0	1000 x 600	80
zsw-700.218 / G	985 x 670	12,0	1000 x 700	80
zsw-800.218 / G	1185 x 770	16,0	1200 x 800	80



### ARTYKUŁY DODATKOWE długie ściany do niskich wózków piętrowych i wózków do paczek

Symbol + /Kolor	Wymiary szer. x gł. x wys. (mm)	Waga kg	Dla pow. użytk. szer. x gł. (mm)
gsw-500.303 / AG	925 x 925	5,5	850 x 500
gsw-700.303.2 / AG	1075 x 925	6,0	1000 x 600
gsw-700.303.2 / AG	1075 x 925	6,0	1000 x 700
gsw-800.303.2 / AG	1275 x 925	8,0	1200 x 800

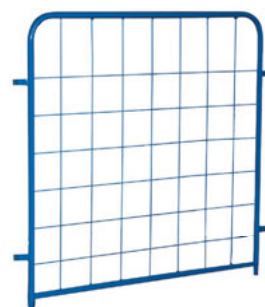

\*\* Obciążenie statyczne; całkowite obciążenie urządzenia transportowego nie może być przekroczone!



ściany czołowe z siatki  
opcjonalnie półki do zawieszania  
**EasySTOP**  
lub hamulec postojowy

Wózki systemowe

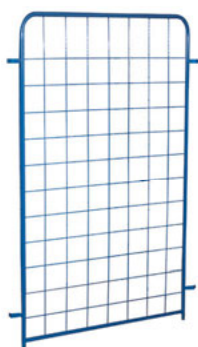

## KONSTRUKCJA

- budowa modułowa
- konstrukcja podłogi z innowacyjnego L- profilu
- opcjonalnie pałąk z mechanizmem sterowania hamulcem postojowym, dodatkowy uchwyt pod pałąkiem

## WŁAŚCIWOŚCI

- podłoga i półki z płyty drewnopodobnej, okleina dekor bukowy lub okleina ciemnoszara
- opcjonalnie półki do zawieszania co 120 mm
- ściany czołowe z siatki, oczko siatki 120 x 120 mm

## WYPOSAŻENIE

- 2 koła obrotowe z centralnym hamulcem **EasySTOP** i 2 koła stałe lub 2 koła obrotowe z hamulcem postojowym i 2 koła stałe
- bieżnik z szarej gumy termoplastycznej, niebrudzący, felga z tworzywa z precyzyjnym łożyskiem kulkowym, osłona stopy
- dostępne w dwóch kolorach: RAL 5010 (niebieski) lub RAL 7016 (szary antracytowy) malowanie proszkowe

## Wózek piętrowy | wysoki

Symbol + /Kolor	Wymiary szer. x gł. x wys. (mm)	Waga kg	Pow. użytk. szer. x gł. (mm)	Nośność kg	Koła Ø (mm)
sw-500.236 / AG	1035 x 520 x 1780	64,0	850 x 500	400	160 x 40
sw-600.236 / AG	1185 x 620 x 1820	81,0	1000 x 600	500	200 x 40
sw-700.216 / AG	1185 x 720 x 1820	84,0	1000 x 700	500	200 x 40
sw-800.216 / AG	1385 x 820 x 1820	102,5	1200 x 800	500	200 x 40

Nośność półki: 80 kg\*\*

## Wózek piętrowy | wysoki, z hamulcem postojowym

Symbol + /Kolor	Wymiary szer. x gł. x wys. (mm)	Waga kg	Pow. użytk. szer. x gł. (mm)	Nośność kg	Koła Ø (mm)
sw-700.280 / AG	1195 x 715 x 1825	83,0	1000 x 700	500	200 x 40

Nośność półki: 80 kg\*\*

## Wózek piętrowy | wysoki

Symbol + /Kolor	Wymiary szer. x gł. x wys. (mm)	Waga kg	Pow. użytk. szer. x gł. (mm)	Nośność kg	Koła Ø (mm)
sw-500.237 / AG	1035 x 520 x 1780	70,0	850 x 500	400	160 x 40
sw-600.237 / AG	1185 x 620 x 1820	87,5	1000 x 600	500	200 x 40
sw-700.217 / AG	1185 x 720 x 1820	95,5	1000 x 700	500	200 x 40
sw-800.217 / AG	1385 x 820 x 1820	116,0	1200 x 800	500	200 x 40

Nośność półki: 80 kg\*\*

## ARTYKUŁY DODATKOWE długie ściany do wysokich wózków do paczek i wózków piętrowych

Symbol + /Kolor	Wymiary szer. x gł. x wys. (mm)	Waga kg	Dla pow. użytk. szer. x gł. (mm)
gsw-500.304 / AG	925 x 1525	8,0	850 x 500
gsw-700.304.2 / AG	1075 x 1525	9,0	1000 x 600
gsw-700.304.2 / AG	1075 x 1525	9,0	1000 x 700
gsw-800.304.2 / AG	1275 x 1525	10,5	1200 x 800

\*\* Obciążenie statyczne; całkowite obciążenie urządzenia transportowego nie może być przekroczone!



RAL 5010 RAL 7016

## KONSTRUKCJA

- budowa modułowa
- konstrukcja podłogi z innowacyjnego L- profilu

## WŁAŚCIWOŚCI

- podłoga i półki z płyty drewnopodobnej, okleina dekor bukowy lub okleina ciemnoszara
- opcjonalnie półki do zawieszania co 120 mm
- ściany czotowe i boczne z siatki, oczko siatki 120 x 120 mm
- długie burty zawieszane, ściany boczne wyjmowane

## WYPOSAŻENIE

- 2 koła obrotowe z centralnym hamulcem **EasySTOP** i 2 koła stałe
- bieżnik z szarej gumy termoplastycznej, niebrudzący, felga z tworzywa z precyzyjnym łożyskiem kulkowym, ostona stopy
- dostępne w dwóch kolorach: RAL 5010 (niebieski) lub RAL 7016 (szary antracytowy) malowanie proszkowe

ściany czotowe i boczne z siatki  
długie burty zawieszane  
opcjonalnie półki do zawieszania  
**EasySTOP**

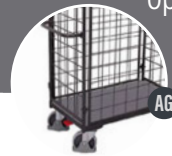

Wózki systemowe

### Wózek piętrowy | wysoki



Symbol + /Kolor	Wymiary szer. x gł. x wys. (mm)	Waga kg	Pow. użytk. szer. x gł. (mm)	Nośność kg	Koła Ø (mm)
sw-500.304 / AG	1040 x 525 x 1780	73,5	850 x 500	400	160 x 40
sw-600.304 / AG	1190 x 625 x 1820	86,5	1000 x 600	500	200 x 40
sw-700.304 / AG	1190 x 725 x 1820	91,0	1000 x 700	500	200 x 40
sw-800.304 / AG	1390 x 825 x 1820	103,0	1200 x 800	500	200 x 40

Nośność półki: 80 kg\*\*



### Wózek piętrowy | wysoki



Symbol + /Kolor	Wymiary szer. x gł. x wys. (mm)	Waga kg	Pow. użytk. szer. x gł. (mm)	Nośność kg	Koła Ø (mm)
sw-500.311 / AG	1040 x 540 x 1780	83,5	850 x 500	400	160 x 40
sw-600.311 / AG	1190 x 640 x 1820	96,5	1000 x 600	500	200 x 40
sw-700.311 / AG	1190 x 740 x 1820	101,0	1000 x 700	500	200 x 40
sw-800.311 / AG	1390 x 840 x 1820	113,0	1200 x 800	500	200 x 40

Nośność półki: 80 kg\*\*



### Wózek piętrowy | wysoki



Symbol + /Kolor	Wymiary szer. x gł. x wys. (mm)	Waga kg	Pow. użytk. szer. x gł. (mm)	Nośność kg	Koła Ø (mm)
sw-500.305 / AG	1040 x 525 x 1780	78,5	850 x 500	400	160 x 40
sw-600.305 / AG	1190 x 625 x 1820	91,5	1000 x 600	500	200 x 40
sw-700.305 / AG	1190 x 725 x 1820	96,0	1000 x 700	500	200 x 40
sw-800.305 / AG	1390 x 825 x 1820	108,0	1200 x 800	500	200 x 40

Nośność półki: 80 kg\*\*



**ARTYKUŁY DODATKOWE** długie ściany w połowie otwierane, do wysokich wózków do paczek i wózków piętrowych

Symbol + /Kolor	Wymiary szer. x gł. x wys. (mm)	Waga kg	Dł. pow. użytk. szer. x gł. (mm)
gsw-500.305 / AG	945 x 1525	9,0	850 x 500
gsw-600.305 / AG	1095 x 1525	10,5	1000 x 600
gsw-700.305 / AG	1095 x 1525	12,0	1000 x 700
gsw-800.305 / AG	1295 x 1525	15,0	1200 x 800



\*\* Obciążenie statyczne; całkowite obciążenie urządzenia transportowego nie może być przekroczone!



RAL 5010

RAL 7016

burty czołowe i boczne otwarte lub z siatką  
półki składane  
pałąk przyspawany do wózka  
**EasySTOP**

Wózki systemowe



## KONSTRUKCJA

- budowa modułowa
- konstrukcja podłogi z innowacyjnego L- profilu

## WŁAŚCIWOŚCI

- podłoga i półki z płyty drewnopodobnej, okleina dekor bukowy lub okleina ciemnoszara
- półki składane
- burty czołowe i boczne otwarte lub z siatką, oczko siatki 100 x 200 mm

## WYPOSAŻENIE

- 2 koła obrotowe z centralnym hamulcem **EasySTOP** i 2 koła stałe
- bieżnik z szarej gumy termoplastycznej, niebrudzący, felga z tworzywa z precyzyjnym łożyskiem kulkowym, ostona stopy
- dostępne w dwóch kolorach: RAL 5010 (niebieski) lub RAL 7016 (szary antracytowy) malowanie proszkowe

### Wysoki wózek piętrowy | ze składanymi półkami

Symbol + /Kolor	Wymiary szer. x gł. x wys. (mm)	Waga kg	Pow. użytk. szer. x gł. (mm)	Nośność kg	Koła Ø (mm)
sw-700.250 / AG	1200 x 700 x 1890	73,0	975 x 700	500	200 x 40
sw-800.250 / AG	1400 x 800 x 1890	84,5	1175 x 800	500	200 x 40

Nośność półki: 50 kg\*\*

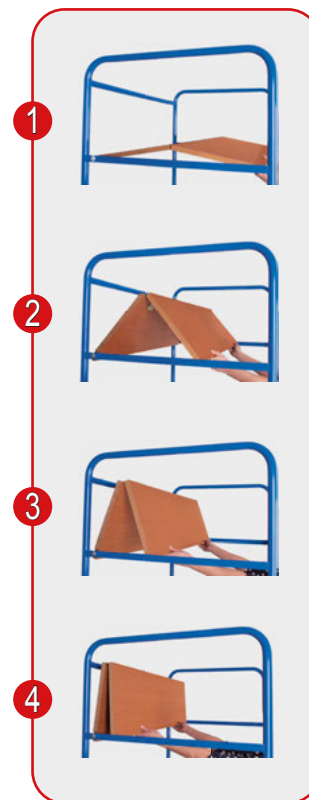

### Wysoki wózek piętrowy | ze składanymi półkami

Symbol + /Kolor	Wymiary szer. x gł. x wys. (mm)	Waga kg	Pow. użytk. szer. x gł. (mm)	Nośność kg	Koła Ø (mm)
sw-700.238 / AG	1200 x 700 x 1890	67,5	975 x 700	500	200 x 40
sw-800.238 / AG	1400 x 800 x 1890	80,0	1175 x 800	500	200 x 40

Nośność półki: 50 kg\*\*

## UNIKALNE

- Dostosowane do potrzeb klienta

## MAŁE SERIE

- Realizacja zamówień już od 1 szt. wraz z rysunkiem poglądowym
- Konkurencyjne ceny przy małych seriach

## NASTAWIENIE NA KLIENTA

- W ścisłej współpracy z naszymi klientami analizujemy parametry, zastosowanie wózka oraz jego zakres pracy

## NA MIARĘ

- Produkty w różnym wymiarze, kolorze lub kompletnie nowej konstrukcji

nasze  
specjalne  
konstrukcje  
porównanie



STANDARD

Specjalne życzenia?  
Skontaktuj się z  
nami!

STANDARD



Wykonanie specjalne

# 40 WÓZKI PÓŁKOWE



burty czołowe i boczne, dach oraz drzwi z siatki  
opcjonalnie dwuskrzydłowe drzwi  
z zamkiem cylindrycznym

EasySTOP

Wózki systemowe



## KONSTRUKCJA

- konstrukcja stalowa, w całości spawana
- burty czołowe i boczne, dach oraz drzwi z siatki, oczko siatki 50 x 50 mm

## WŁAŚCIWOŚCI

- podłoga i opcjonalne półki z płyty drewnopodobnej, okleina dekor bukowy lub okleina ciemnoszara
- wsporniki półek mocowane w zmiennych położeniach co 50 mm
- drzwi skrzydłowe z uchwytem obrotowym lub dźwigniowym z zamkiem cylindrycznym

- zamek indywidualny z 2 kluczami
- z pałąkiem do pchania i ciągnięcia z miękką powłoką uchwytu

## WYPOSAŻENIE

- 2 koła obrotowe z centralnym hamulcem **EasySTOP** i 2 koła stałe
- bieżnik z szarej gumy termoplastycznej, niebrudzący, felga z tworzywa z precyzyjnym łożyskiem kulkowym, osłona stopy
- dostępne w dwóch kolorach: RAL 5010 (niebieski) lub RAL 7016 (szary antracytowy) malowanie proszkowe

CENA  
WYDAJNOŚĆ

Wózek półkowy | spawany w całości

Symbol + /Kolor	Wymiary szer. x gł. x wys. (mm)	Waga kg	Pow. użytk. szer. x gł. (mm)	Nośność kg	Koła Ø (mm)
sw-700.410 / AG	1115 x 730 x 1810	103,5	1045 x 685	500	200 x 40
sw-800.410 / AG	1315 x 830 x 1810	120,5	1245 x 785	500	200 x 40

Dostępne także w wersji ESD na stronie 67

Nośność półki: 80 kg\*\*

Wózek półkowy | spawany w całości

Symbol + /Kolor	Wymiary szer. x gł. x wys. (mm)	Waga kg	Pow. użytk. szer. x gł. (mm)	Nośność kg	Koła Ø (mm)
sw-700.440 / AG	1115 x 810 x 1810	77,0	1045 x 685	500	200 x 40
sw-800.440 / AG	1315 x 910 x 1810	89,5	1245 x 785	500	200 x 40



można dopasować do wzrostu osoby obsługującej wózek. Złożony przylega do ramy wózka



podczas pchania opiera się o rurę, dzięki czemu pchanie wózka jest wygodne i bezpieczne



otwierane pod kątem 270°. Całkowicie otwarte dobrze harmonizują z bokiem wózka

NOWOŚĆ

Wózek półkowy | spawany w całości

Symbol + /Kolor	Wymiary szer. x gł. x wys. (mm)	Waga kg	Pow. użytk. szer. x gł. (mm)	Nośność kg	Koła Ø (mm)
sw-700.946 / AG	1115 x 730 x 1810	77,0	1045 x 685	500	200 x 40
sw-800.984 / AG	1315 x 830 x 1810	89,5	1245 x 785	500	200 x 40





RAL 5010 RAL 7016

## KONSTRUKCJA

- konstrukcja stalowa, w całości spawana
- burty czołowe i boczne, dach oraz drzwi z siatki, oczko siatki 50 x 50 mm

## WŁAŚCIWOŚCI

- podłoga i opcjonalne półki z płyty drewnopodobnej, okleina dekor bukowy lub okleina ciemnoszara
- wsporniki półek mocowane w zmiennych położeniach co 50 mm
- drzwi skrzydłowe z uchwytem obrotowym lub dźwigniowym z zamkiem cylindrycznym

- zamek indywidualny z 2 kluczami
- z pałąkiem do pchania i ciągnięcia z miękką powłoką uchwytu

## WYPOSAŻENIE

- 2 koła obrotowe z centralnym hamulcem **EasySTOP** i 2 koła stałe
- biegnik z szarej gumy termoplastycznej, niebrudzący, felga z tworzywa z precyzyjnym łożyskiem kulkowym, osłona stopy
- dostępne w dwóch kolorach: RAL 5010 (niebieski) lub RAL 7016 (szary antracytowy) malowanie proszkowe

burty czołowe i boczne, dach oraz drzwi z siatki dwuskrzydłowe drzwi z zamkiem cylindrycznym **EasySTOP**



Wózki systemowe



Wózek półkowy | spawany w całości | 🔑



Symbol + /Kolor	Wymiary szer. x gł. x wys. (mm)	Waga kg	Pow. użytk. szer. x gł. (mm)	Nośność kg	Koła Ø (mm)
sw-700.411 / AG	1115 x 810 x 1810	117,5	1045 x 685	500	200 x 40
sw-800.411 / AG	1315 x 910 x 1810	140,0	1245 x 785	500	200 x 40

Nośność półki: 80 kg\*\*



Wózek półkowy | spawany w całości | 🔑

**CENA  
WYDAJNOŚĆ**



Symbol + /Kolor	Wymiary szer. x gł. x wys. (mm)	Waga kg	Pow. użytk. szer. x gł. (mm)	Nośność kg	Koła Ø (mm)
sw-700.987 / AG	1115 x 730 x 1810	117,5	1045 x 685	500	200 x 40
sw-800.987 / AG	1315 x 830 x 1810	140,0	1245 x 785	500	200 x 40

Dostępne także w wersji ESD na stronie 67

Nośność półki: 80 kg\*\*

## ARTYKUŁY DODATKOWE półka do wózków półkowych

Symbol + /Kolor	Wymiary szer. x gł. x wys. (mm)	Waga kg	Dla pow. użytk. szer. x gł. (mm)	Nośność kg
-----------------	------------------------------------	------------	-------------------------------------	---------------

### PÓŁKA Z PŁYTY MDF DO WÓZKA PÓŁKOWEGO

zsw-700.411 / G	1030 x 660	11,5	1045 x 685	80
zsw-800.411 / G	1230 x 760	16,0	1245 x 785	80

### PÓŁKA Z PŁYTY SKLEJKI DO WÓZKA PÓŁKOWEGO

zsw-700.412	1030 x 660	11,0	1045 x 685	120
zsw-800.412	1230 x 760	14,5	1245 x 785	120

### PÓŁKA Z PŁYTY SKLEJKI ANTYPOŚLIZG/film do wózka półkowego

zsw-700.416	1030 x 660	11,5	1045 x 685	120
zsw-800.416	1230 x 760	15,5	1245 x 785	120

### PODŁOGA Z PŁYTY SKLEJKI ANTYPOŚLIZG/film do wózka półkowego

zsw-700.441 *	1045 x 685		1045 x 685	zależna od użytego wózka
zsw-800.441 *	1245 x 785		1245 x 785	

\*dopłata za wymianę w zamian za płytę MDF, montowane tylko fabrycznie

\*\* Obciążenie statyczne; całkowite obciążenie urządzenia transportowego nie może być przekroczone!



# 42 WÓZKI PÓŁKOWE



RAL 5010

RAL 7016

burty czołowe i boczne, dach oraz drzwi z blachy ocynkowanej  
opcjonalnie dwuskrzydłowe drzwi z zamkiem cylindrycznym

Wózki systemowe



## KONSTRUKCJA

- konstrukcja stalowa, w całości spawana
- burty czołowe i boczne, dach oraz drzwi z blachy ocynkowanej

## WŁAŚCIWOŚCI

- podłoga i opcjonalne półki z płyty drewnopodobnej, okleina dekor bukowy lub okleina ciemnoszara
- wsporniki półek mocowane w zmiennych położeniach co 100 mm
- drzwi skrzydłowe z uchwytem obrotowym lub dźwigniowym z zamkiem cylindrycznym

- zamek indywidualny z 2 kluczami
- z pałąkiem do pchania i ciągnięcia z miękką powłoką uchwyty

## WYPOSAŻENIE

- 2 koła obrotowe z centralnym hamulcem **EasySTOP** i 2 koła stałe
- bieżnik z szarej gumy termoplastycznej, niebrudzący, felga z tworzywa z precyzyjnym łożyskiem kulkowym, osłona stopy
- dostępne w dwóch kolorach: RAL 5010 (niebieski) lub RAL 7016 (szary antracytowy) malowanie proszkowe



dla odpowiednich modeli w opcji dodatkowej



## Wózek półkowy | spawany w całości

Symbol + /Kolor	Wymiary szer. x gł. x wys. (mm)	Waga kg	Pow. użytk. szer. x gł. (mm)	Nośność kg	Koła Ø (mm)
sw-700.412 / AG	1115 x 730 x 1810	123,0	1045 x 685	500	200 x 40
sw-800.412 / AG	1315 x 830 x 1810	153,0	1245 x 785	500	200 x 40

Dostępne także w wersji ESD na stronie 68

Nośność półki: 80 kg\*\*



otwierane pod kątem 270°. Całkowicie otwarte dobrze harmonizują z bokiem wózka



## Wózek półkowy | spawany w całości

Symbol + /Kolor	Wymiary szer. x gł. x wys. (mm)	Waga kg	Pow. użytk. szer. x gł. (mm)	Nośność kg	Koła Ø (mm)
sw-700.448 / AG	1115 x 810 x 1810	107,0	1045 x 685	500	200 x 40
sw-800.448 / AG	1315 x 910 x 1810	124,0	1245 x 785	500	200 x 40



można dopasować do wzrostu osoby obsługującej wózek. Złożony przylega do ramy wózka



podczas pchania opiera się o rurę, dzięki czemu pchanie wózka jest wygodne i bezpieczne



## Wózek półkowy | spawany w całości

Symbol + /Kolor	Wymiary szer. x gł. x wys. (mm)	Waga kg	Pow. użytk. szer. x gł. (mm)	Nośność kg	Koła Ø (mm)
sw-700.668 / AG	1115 x 730 x 1810	107,0	1045 x 685	500	200 x 40
sw-800.668 / AG	1315 x 830 x 1810	124,0	1245 x 785	500	200 x 40

**NOWOŚĆ**



RAL 5010 RAL 7016

## KONSTRUKCJA

- konstrukcja stalowa, w całości spawana
- burty czołowe i boczne, dach oraz drzwi z blachy ocynkowanej

## WŁAŚCIWOŚCI

- podłoga i opcjonalne półki z płyty drewnopodobnej, okleina dekor bukowa lub okleina ciemnoszara
- wsporniki półek mocowane w zmiennych położeniach co 100 mm
- drzwi skrzydłowe z uchwytem obrotowym lub dźwigniowym z zamkiem cylindrycznym

- zamek indywidualny z 2 kluczami
- z pałąkiem do pchania i ciągnięcia z miękką powłoką uchwytu

## WYPOSAŻENIE

- 2 koła obrotowe z centralnym hamulcem **EasySTOP** i 2 koła stałe
- bieżnik z szarej gumy termoplastycznej, niebrudzący, felga z tworzywa z precyzyjnym łożyskiem kulkowym, osłona stopy
- dostępne w dwóch kolorach: RAL 5010 (niebieski) lub RAL 7016 (szary antracytowy) malowanie proszkowe

burty czołowe i boczne, dach oraz drzwi z blachy ocynkowanej  
dwuskrzydłowe drzwi z zamkiem cylindrycznym



Wózki systemowe



Wózek półkowy | spawany w całości



Symbol + /Kolor	Wymiary szer. x gł. x wys. (mm)	Waga kg	Pow. użytk. szer. x gł. (mm)	Nośność kg	Koła Ø (mm)
sw-700.413 / AG	1115 x 810 x 1810	138,0	1045 x 685	500	200 x 40
sw-800.413 / AG	1315 x 910 x 1810	171,5	1245 x 785	500	200 x 40

Nośność półki: 80 kg\*\*



Wózek półkowy | spawany w całości



Symbol + /Kolor	Wymiary szer. x gł. x wys. (mm)	Waga kg	Pow. użytk. szer. x gł. (mm)	Nośność kg	Koła Ø (mm)
sw-700.988 / AG	1115 x 730 x 1810	138,0	1045 x 685	500	200 x 40
sw-800.988 / AG	1315 x 830 x 1810	171,5	1245 x 785	500	200 x 40

Dostępne także w wersji ESD na stronie 68

Nośność półki: 80 kg\*\*



## ARTYKUŁY DODATKOWE półka do wózków półkowych

Symbol + /Kolor	Wymiary szer. x gł. x wys. (mm)	Waga kg	Dla pow. użytk. szer. x gł. (mm)	Nośność kg
-----------------	------------------------------------	------------	-------------------------------------	---------------

### PÓŁKA Z PŁYTY MDF DO WÓZKA PÓŁKOWEGO

zsw-700.413 / G	1030 x 660	11,5	1045 x 685	80
zsw-800.413 / G	1230 x 760	16,0	1245 x 785	80

### PÓŁKA Z PŁYTY SKLEJKI DO WÓZKA PÓŁKOWEGO

zsw-700.414	1030 x 660	11,0	1045 x 685	120
zsw-800.414	1230 x 760	14,5	1245 x 785	120

### PÓŁKA Z PŁYTY SKLEJKI ANTYPOŚLIZG/film do wózka półkowego

zsw-700.417	1030 x 660	11,5	1045 x 685	120
zsw-800.417	1230 x 760	15,5	1245 x 785	120

### PODŁOGA Z PŁYTY SKLEJKI ANTYPOŚLIZG/film do wózka półkowego

zsw-700.441 *	1045 x 685		1045 x 685	zależna od użytego wózka
zsw-800.441 *	1245 x 785		1245 x 785	

\*dopłata za wymianę w zamian za płytę MDF, montowane tylko fabrycznie



\*\* Obciążenie statyczne; całkowite obciążenie urządzenia transportowego nie może być przekroczone!

# 44 WÓZKI PIĘTROWE



RAL 5010

RAL 7016

nachylane półki z krawędzią  
półki z płyty drewnopodobnej MDF  
półki ruchome  
**EasySTOP**

Wózki systemowe



## KONSTRUKCJA

- budowa modułowa
- konstrukcja podłogi z innowacyjnego L- profilu
- patałk przyspawany na stałe

## WŁAŚCIWOŚCI

- powierzchnia użytkowa z płyty drewnopodobnej, okleina dekor bukowy albo okleina ciemnoszara
- półki zawieszane poziomo lub pod kątem co 120 mm
- nachylenie przy zawieszeniu półki w pozycji ukośnej 15°
- wysokość krawędzi półki 15 mm

## WYPOSAŻENIE

- 2 koła obrotowe z centralnym hamulcem **EasySTOP** i 2 koła stałe
- bieżnik z szarej gumy termoplastycznej, niebrudzący, felga z tworzywa z precyzyjnym łożyskiem kulkowym, ostona stopy
- dostępne w dwóch kolorach: RAL 5010 (niebieski) lub RAL 7016 (szary antracytowy) malowanie proszkowe



Wózek piętrowy | z 2 półkami z płyty drewnopodobnej



Symbol + /Kolor	Wymiary szer. x gł. x wys. (mm)	Waga kg	Pow. użytk. szer. x gł. (mm)	Nośność kg	Koła Ø (mm)
sw-540.200 / AG	1510 x 550 x 1235	56,0	1355 x 550	250	160 x 40
sw-640.200 / AG	1805 x 650 x 1275	64,5	1650 x 650	400	200 x 40

Nośność półki: 80 kg\*\*



Wózek piętrowy | z 3 półkami z płyty drewnopodobnej



Symbol + /Kolor	Wymiary szer. x gł. x wys. (mm)	Waga kg	Pow. użytk. szer. x gł. (mm)	Nośność kg	Koła Ø (mm)
sw-540.201 / AG	1510 x 550 x 1535	72,0	1355 x 550	250	160 x 40
sw-640.201 / AG	1805 x 650 x 1575	87,0	1650 x 650	400	200 x 40

Nośność półki: 80 kg\*\*



Dostępne także z matą antypoślizgową

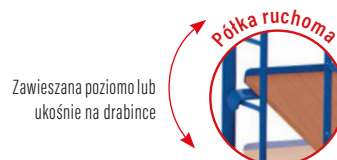

Zawieszana poziomo lub ukośnie na drabince



Wózek piętrowy | z 4 półkami z płyty drewnopodobnej



Symbol + /Kolor	Wymiary szer. x gł. x wys. (mm)	Waga kg	Pow. użytk. szer. x gł. (mm)	Nośność kg	Koła Ø (mm)
sw-540.202 / AG	1510 x 550 x 1815	87,0	1355 x 550	250	160 x 40
sw-640.202 / AG	1805 x 650 x 1855	101,5	1650 x 650	400	200 x 40

Nośność półki: 80 kg\*\*

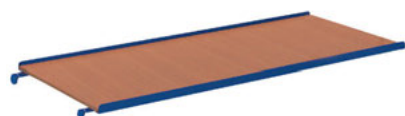

## ARTYKUŁY DODATKOWE półka z płyty MDF do wózków piętrowych

Symbol + /Kolor	Wymiary szer. x gł. x wys. (mm)	Waga kg	Dla pow. użytk. szer. x gł. (mm)	Nośność kg
zsw-540.202 / AG	1320 x 535	12,5	1355 x 550	80
zsw-640.202 / AG	1615 x 635	16,0	1650 x 650	80



RAL 5010 RAL 7016

## KONSTRUKCJA

- budowa modułowa
- konstrukcja podłogi z innowacyjnego L- profilu
- pałąk przyspawany na stałe

## WŁAŚCIWOŚCI

- powierzchnia użytkowa z siatki, oczko siatki 50 x 50 mm
- półki zawieszane poziomo lub pod kątem co 120 mm
- nachylenie przy zawieszeniu półki w pozycji ukośnej 15°
- wysokość krawędzi półki 15 mm

## WYPOSAŻENIE

- 2 koła obrotowe z centralnym hamulcem **EasySTOP** i 2 koła stałe
- bieżnik z szarej gumy termoplastycznej, niebrudzący, felga z tworzywa z precyzyjnym łożyskiem kulkowym, ostona stopy
- dostępne w dwóch kolorach: RAL 5010 (niebieski) lub RAL 7016 (szary antracytowy) malowanie proszkowe

nachylane półki z krawędzią  
półki z siatki  
półki ruchome  
**EasySTOP**



Wózki systemowe

### Wózek piętrowy | z 2 półkami z siatki



Symbol + /Kolor	Wymiary szer. x gł. x wys. (mm)	Waga kg	Pow. użytk. szer. x gł. (mm)	Nośność kg	Koła Ø (mm)
sw-540.223 / AG	1510 x 550 x 1235	47,0	1355 x 550	250	160 x 40
sw-640.223 / AG	1805 x 650 x 1275	56,5	1650 x 650	400	200 x 40

Nośność półki: 50 kg\*\*



### Wózek piętrowy | z 3 półkami z siatki



Symbol + /Kolor	Wymiary szer. x gł. x wys. (mm)	Waga kg	Pow. użytk. szer. x gł. (mm)	Nośność kg	Koła Ø (mm)
sw-540.225 / AG	1510 x 550 x 1535	59,5	1355 x 550	250	160 x 40
sw-640.225 / AG	1805 x 650 x 1575	66,0	1650 x 650	400	200 x 40

Nośność półki: 50 kg\*\*

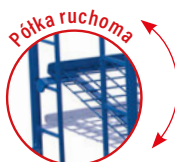

Zawieszana poziomo lub ukośnie na drabince

### Wózek piętrowy | z 4 półkami z siatki



Symbol + /Kolor	Wymiary szer. x gł. x wys. (mm)	Waga kg	Pow. użytk. szer. x gł. (mm)	Nośność kg	Koła Ø (mm)
sw-540.212 / AG	1510 x 550 x 1815	71,0	1355 x 550	250	160 x 40
sw-640.212 / AG	1805 x 650 x 1855	79,0	1650 x 650	400	200 x 40

Nośność półki: 50 kg\*\*



### ARTYKUŁY DODATKOWE półka z siatki do wózków piętrowych

Symbol + /Kolor	Wymiary szer. x gł. x wys. (mm)	Waga kg	Dł. pow. użytk. szer. x gł. (mm)	Nośność kg
zsw-540.212 / AG	1320 x 535	9,5	1355 x 550	50
zsw-640.212 / AG	1615 x 635	10,5	1650 x 650	50

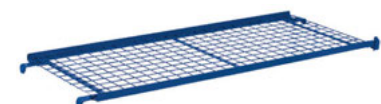

\*\* Obciążenie statyczne; całkowite obciążenie urządzenia transportowego nie może być przekroczone!

# 46 WÓZKI PIETROWE



Ocynkowany

ocynkowane galwanicznie  
nachylane półki z krawędzią  
półki z siatki  
półki ruchome

Wózki systemowe



## KONSTRUKCJA

- budowa modułowa
- konstrukcja podłogi z innowacyjnego L- profilu
- pałąk przyspawany na stałe

## WŁAŚCIWOŚCI

- powierzchnia użytkowa z siatki, oczko siatki 50 x 50 mm
- półki zawieszane poziomo lub pod kątem co 120 mm

- nachylenie przy zawieszeniu półki w pozycji ukośnej 15°
- wysokość krawędzi półki 15 mm

## WYPOSAŻENIE

- 2 koła obrotowe z centralnym hamulcem **EasySTOP** i 2 koła stałe
- bieżnik z szarej gumy termoplastycznej, niebrudzący, felga z tworzywa z precyzyjnym łożyskiem kulkowym, osłona stopy
- ocynkowane galwanicznie

Wózek piętrowy | z 2 półkami z siatki | ocynkowany



Symbol	Wymiary szer. x gł. x wys. (mm)	Waga kg	Pow. użytk. szer. x gł. (mm)	Nośność kg	Koła Ø (mm)
sw-540.224	1510 x 550 x 1235	47,0	1355 x 550	250	160 x 40
sw-640.224	1805 x 650 x 1275	56,5	1650 x 650	400	200 x 40

Nośność półki: 50 kg\*\*

Wózek piętrowy | z 3 półkami z siatki | ocynkowany



Symbol	Wymiary szer. x gł. x wys. (mm)	Waga kg	Pow. użytk. szer. x gł. (mm)	Nośność kg	Koła Ø (mm)
sw-540.226	1510 x 550 x 1535	59,5	1355 x 550	250	160 x 40
sw-640.226	1805 x 650 x 1575	66,0	1650 x 650	400	200 x 40

Nośność półki: 50 kg\*\*

Półka ruchoma



zawieszana poziomo lub ukośnie na drabince

Wózek piętrowy | z 4 półkami z siatki | ocynkowany



Symbol	Wymiary szer. x gł. x wys. (mm)	Waga kg	Pow. użytk. szer. x gł. (mm)	Nośność kg	Koła Ø (mm)
sw-540.218	1510 x 550 x 1815	71,0	1355 x 550	250	160 x 40
sw-640.218	1805 x 650 x 1855	79,0	1650 x 650	400	200 x 40

Nośność półki: 50 kg\*\*

ARTYKUŁY DODATKOWE półka z siatki do wózków piętrowych | ocynkowana

Symbol	Wymiary szer. x gł. x wys. (mm)	Waga kg	Dla pow. użytk. szer. x gł. (mm)	Nośność kg
zsw-540.218	1320 x 535	9,5	1355 x 550	50
zsw-640.218	1615 x 635	10,5	1650 x 650	50

**RAL 5010** **RAL 7016**

## KONSTRUKCJA

- spawana konstrukcja stalowa
- skręcane półki

## WŁAŚCIWOŚCI

- półki nachylane pod kątem 17° lub 32° mocowane śrubami
- krawędź o wysokości 27 mm
- prześwit między poziomymi płaskownikami na bokach: 125 mm

- rozstaw otworów do przykręcenia półek: 150 mm
- pasujące do skrzynek Euro 600 x 400 mm (szer. x gł.)

## WYPOSAŻENIE

- 4 koła obrotowe, w tym 2 koła z hamulcem
- bieżnik z szarej gumy termoplastycznej, niebrudzący, felga z tworzywa z precyzyjnym łożyskiem kulkowym, osłona stopy
- dostępne w dwóch kolorach: RAL 5010 (niebieski) lub RAL 7016 (szary antracytowy) malowanie proszkowe

otwarte półki z krawędzią  
półki nachylane  
2 stopnie nachylenia

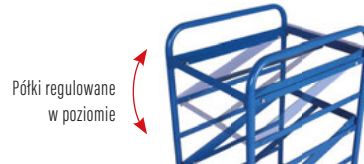

Półki regulowane w poziomie

Skrzynki z tworzywa sztucznego na stronie 48

## Wózek na Euro-skrzynki

Symbol + /Kolor	Wymiary szer. x gł. x wys. (mm)	Waga kg	Pow. użytk. szer. x gł. (mm)	Nośność kg	Koła Ø (mm)
<b>sw-610.100 / AG</b>	520 x 665 x 1125	33,5	410 x 610	200	125 x 30

Nośność półki: 50 kg\*\*



Skrzynki z tworzywa sztucznego na stronie 48

## Wózek na Euro-skrzynki

Symbol + /Kolor	Wymiary szer. x gł. x wys. (mm)	Waga kg	Pow. użytk. szer. x gł. (mm)	Nośność kg	Koła Ø (mm)
<b>sw-610.200 / AG</b>	935 x 665 x 1125	38,5	825 x 610	200	125 x 30

Nośność półki: 50 kg\*\*



Skrzynki z tworzywa sztucznego na stronie 48

## Wózek na Euro-skrzynki

Symbol + /Kolor	Wymiary szer. x gł. x wys. (mm)	Waga kg	Pow. użytk. szer. x gł. (mm)	Nośność kg	Koła Ø (mm)
<b>sw-610.300 / AG</b>	1350 x 665 x 1700	69,5	1240 x 610	250	160 x 40

Nośność półki: 50 kg\*\*



\*\* Obciążenie statyczne; całkowite obciążenie urządzenia transportowego nie może być przekroczone!

# 48 WÓZKI NA EURO-SKRZYNKI

RAL 5010 RAL 7016

otwarte półki ze skrzynkami i krawędzią  
półki nachylane  
2 stopnie nachylenia

Wózki systemowe



## KONSTRUKCJA

- spawana konstrukcja stalowa
- skręcane półki

## WŁAŚCIWOŚCI

- półki nachylane pod kątem 17° lub 32° mocowane śrubami
- półki otwarte z krawędzią o wysokości 27 mm i skrzynkami z tworzywa
- prześwit między poziomymi płaskownikami na bokach: 125 mm

- rozstaw otworów do przykręcenia półek: 150 mm
- pasujące do skrzynek Euro 600 x 400 mm (szer. x gł.)

## WYPOSAŻENIE

- 4 koła obrotowe, w tym 2 koła z hamulcem
- bieżnik z szarej gumy termoplastycznej, niebrudzący, felga z tworzywa z precyzyjnym łożyskiem kulkowym, osłona stopy
- dostępne w dwóch kolorach: RAL 5010 (niebieski) lub RAL 7016 (szary antracytowy) malowanie proszkowe

Zawiera skrzynki Euro  
600 x 400 x 170 mm (szer. x gł. x wys.)

### Wózek na Euro-skrzynki | z 3 skrzynkami z tworzywa sztucznego

Symbol + /Kolor	Wymiary szer. x gł. x wys. (mm)	Waga kg	Pow. użytk. szer. x gł. (mm)	Nośność kg	Koła Ø (mm)
sw-610.102 / AG	520 x 665 x 1160	38,5	410 x 610	200	125 x 30

Nośność półki: 50 kg\*\*

Zawiera skrzynki Euro  
600 x 400 x 170 mm (szer. x gł. x wys.)

### Wózek na Euro-skrzynki | z 6 skrzynkami z tworzywa sztucznego

Symbol + /Kolor	Wymiary szer. x gł. x wys. (mm)	Waga kg	Pow. użytk. szer. x gł. (mm)	Nośność kg	Koła Ø (mm)
sw-610.202 / AG	935 x 665 x 1160	47,5	825 x 610	200	125 x 30

Nośność półki: 50 kg\*\*

Zawiera skrzynki Euro  
600 x 400 x 170 mm (szer. x gł. x wys.)

### Wózek na Euro-skrzynki | z 15 skrzynkami z tworzywa sztucznego

Symbol + /Kolor	Wymiary szer. x gł. x wys. (mm)	Waga kg	Pow. użytk. szer. x gł. (mm)	Nośność kg	Koła Ø (mm)
sw-610.302 / AG	1350 x 665 x 1785	92,0	1240 x 610	250	160 x 40

Nośność półki: 50 kg\*\*

## ARTYKUŁY DODATKOWE skrzynki

Symbol	Wymiary szer. x gł. x wys. (mm)	Waga kg	Objętość l
fk-040.004	600 x 400 x 170	1,5	35
fk-040.000	600 x 400 x 220	3,3	45

\*\* Obciążenie statyczne; całkowite obciążenie urządzenia transportowego nie może być przekroczone!



RAL 5010 RAL 7016

## KONSTRUKCJA

- spawana konstrukcja stalowa
- skręcane półki

## WŁAŚCIWOŚCI

- półki nachylane pod kątem 17° lub 32° mocowane śrubami
- powierzchnia użytkowa z płyty drewnopodobnej, okleina dekor bukowy albo okleina ciemnoszara
- krawędź o wysokości 15 mm
- prześwit między rurami poziomymi na bokach: 125 mm

- rozstaw otworów do przykręcenia półek: 150 mm
- pasujące do skrzynki Euro 600 x 400 mm (szer. x gł.)

## WYPOSAŻENIE

- 4 koła obrotowe, w tym 2 koła z hamulcem
- bieżnik z szarej gumy termoplastycznej, niebrudzący, felga z tworzywa z precyzyjnym łożyskiem kulkowym, osłona stopy
- dostępne w dwóch kolorach: RAL 5010 (niebieski) lub RAL 7016 (szary antracytowy) malowanie proszkowe

półki z płyty drewnopodobnej z krawędzią  
półki nachylane  
2 stopnie nachylenia



Wózki systemowe

### Wózek na Euro-skrzynki | z 3 półkami z płyty drewnopodobnej

Symbol + /Kolor	Wymiary szer. x gł. x wys. (mm)	Waga kg	Pow. użytk. szer. x gł. (mm)	Nośność kg	Koła Ø (mm)
sw-610.101 / AG	520 x 665 x 1125	40,5	410 x 610	200	125 x 30

Nośność półki: 50 kg\*\*



### Wózek na Euro-skrzynki | z 3 półkami z płyty drewnopodobnej

Symbol + /Kolor	Wymiary szer. x gł. x wys. (mm)	Waga kg	Pow. użytk. szer. x gł. (mm)	Nośność kg	Koła Ø (mm)
sw-610.201 / AG	935 x 665 x 1125	52,5	825 x 610	200	125 x 30

Nośność półki: 50 kg\*\*



### Wózek na Euro-skrzynki | z 5 półkami z płyty drewnopodobnej

Symbol + /Kolor	Wymiary szer. x gł. x wys. (mm)	Waga kg	Pow. użytk. szer. x gł. (mm)	Nośność kg	Koła Ø (mm)
sw-610.301 / AG	1350 x 665 x 1700	103,0	1240 x 610	250	160 x 40

Dostępne także w wersji ESD na stronie 70

Nośność półki: 50 kg\*\*



\*\* Obciążenie statyczne; całkowite obciążenie urządzenia transportowego nie może być przekroczone!

# 50 WÓZKI NA SKRZYŃKI



RAL 5010

RAL 7016

otwarte półki ze skrzynkami lub płytą drewnopodobną i krawędzią  
półki stałe

Wózki systemowe



## KONSTRUKCJA

- spawana konstrukcja stalowa

## WŁAŚCIWOŚCI

- otwarte półki ze skrzynkami z tworzywa sztucznego (600 x 400 x 200 mm (szer. x gł. x wys.) / 45 l.) lub półki z płyty drewnopodobnej, okleina dekor bukowy lub okleina ciemnoszara (krawędź o wysokości 10 mm)
- pasujące do skrzynek Euro 600 x 400 mm (szer. x gł.)
- środkowe i górne półki stałe

## WYPOSAŻENIE

- 2 koła obrotowe z centralnym hamulcem **EasySTOP** i 2 koła stałe
- bieżnik z szarej gumy termoplastycznej, niebrudzący, felga z tworzywa z precyzyjnym łożyskiem kulkowym, osłona stopy
- dostępne w dwóch kolorach: RAL 5010 (niebieski) lub RAL 7016 (szary antracytowy) malowanie proszkowe

Skrzynki z tworzywa sztucznego na stronie 48

## Wózek na skrzynki

Symbol + /Kolor	Wymiary szer. x gł. x wys. (mm)	Waga kg	Pow. użytk. szer. x gł. (mm)	Nośność kg	Koła Ø (mm)
sw-400.800 / AG	815 x 455 x 1185	21,0	610 x 410	200	125 x 30

Nośność półki: 50 kg\*\*

Zawiera skrzynki Euro 600 x 400 x 220 mm (szer. x gł. x wys.)

## Wózek na skrzynki | z 3 skrzynkami z tworzywa

Symbol + /Kolor	Wymiary szer. x gł. x wys. (mm)	Waga kg	Pow. użytk. szer. x gł. (mm)	Nośność kg	Koła Ø (mm)
sw-400.804 / AG	815 x 455 x 1385	25,5	610 x 410	200	125 x 30

Nośność półki: 50 kg\*\*



Skrzynki z tworzywa sztucznego na stronie 48

## Wózek na skrzynki | z 3 półkami

Symbol + /Kolor	Wymiary szer. x gł. x wys. (mm)	Waga kg	Pow. użytk. szer. x gł. (mm)	Nośność kg	Koła Ø (mm)
sw-400.801 / AG	815 x 455 x 1185	26,0	610 x 410	200	125 x 30

Nośność półki: 50 kg\*\*



RAL 5010 RAL 7016

## KONSTRUKCJA

- spawana konstrukcja stalowa

## WŁAŚCIWOŚCI

- otwarte półki ze skrzynkami z tworzywa sztucznego (600 x 400 x 200 mm (szer. x gł. x wys.) / 45 l.) lub półki z płyty drewnopodobnej, okleina dekor bukowy lub okleina ciemnoszara (krawędź o wysokości 10 mm)
- pasujące do skrzynek Euro 600 x 400 mm (szer. x gł.)
- środkowe i górne półki nachylane pod kątem 15° lub 30°

## WYPOSAŻENIE

- 2 koła obrotowe z centralnym hamulcem **EasySTOP** i 2 koła stałe
- bieżnik z szarej gumy termoplastycznej, niebrudzący, felga z tworzywa z precyzyjnym łożyskiem kulkowym, osłona stopy
- dostępne w dwóch kolorach: RAL 5010 (niebieski) lub RAL 7016 (szary antracytowy) malowanie proszkowe

otwarte półki ze skrzynkami lub płytą drewnopodobną i krawędzią  
półki nachylane  
2 stopnie nachylenia



Wózki systemowe

Skrzynki z tworzywa sztucznego na stronie 48

### Wózek na skrzynki | półki nachylane



Symbol + /Kolor	Wymiary szer. x gł. x wys. (mm)	Waga kg	Pow. użytk. szer. x gł. (mm)	Nośność kg	Koła Ø (mm)
sw-400.802 / AG	815 x 455 x 1185	22,0	610 x 410	200	125 x 30

Nośność półki: 50 kg\*\*



Zawiera skrzynki Euro  
600 x 400 x 220 mm (szer. x gł. x wys.)

### Wózek na skrzynki | półki nachylane | z 3 skrzynkami z tworzywa



Symbol + /Kolor	Wymiary szer. x gł. x wys. (mm)	Waga kg	Pow. użytk. szer. x gł. (mm)	Nośność kg	Koła Ø (mm)
sw-400.805 / AG	815 x 455 x 1385	28,5	610 x 410	200	125 x 30

Nośność półki: 50 kg\*\*



Skrzynki z tworzywa sztucznego na stronie 48

### Wózek na skrzynki | półki nachylane | z 3 półkami



Symbol + /Kolor	Wymiary szer. x gł. x wys. (mm)	Waga kg	Pow. użytk. szer. x gł. (mm)	Nośność kg	Koła Ø (mm)
sw-400.803 / AG	815 x 455 x 1185	29,5	610 x 410	200	125 x 30

Dostępne także w wersji ESD na stronie 70

Nośność półki: 50 kg\*\*



\*\* Obciążenie statyczne; całkowite obciążenie urządzenia transportowego nie może być przekroczone!

regulowana wysokość  
stała lub nachylana powierzchnia użytkowa  
z krawędzią z jednej strony lub  
z wszystkich stron



AG

Wózki systemowe

## KONSTRUKCJA

- spawana konstrukcja stalowa

## WŁAŚCIWOŚCI

- powierzchnia użytkowa z krawędzią z jednej strony (22 mm) lub z krawędzią z wszystkich stron (18 mm)
- regulowana wysokość w przedziałach co 25 mm
- powierzchnia użytkowa nachylana pod kątem 15° lub 30°, blokowanie przy pomocy rygła sprężynowego
- pasujące do skrzynek Euro 600 x 400 mm (szer. x gł.)

## WYPOSAŻENIE

- 4 koła obrotowe, w tym 2 koła z hamulcem
- bieżnik z szarej gumy termoplastycznej, niebrudzący, felga z tworzywa z precyzyjnym łożyskiem kulkowym, ostona stopy
- dostępne w dwóch kolorach: RAL 5010 (niebieski) lub RAL 7016 (szary antracytowy) malowanie proszkowe

Skrzynki z tworzywa sztucznego na stronie 48

### Stojak materiałowy

Symbol + /Kolor	Wymiary szer. x gł. x wys. (mm)	Waga kg	Pow. użytk. szer. x gł. (mm)	Nośność kg	Koła Ø (mm)
sw-405.000 / AG	610 x 410 x 770-1020	16,0	605 x 405	150	75 x 25

Dostępne także w wersji ESD na stronie 71



Wysokość regulowana  
co 25 mm



Skrzynki z tworzywa sztucznego na stronie 48

### Stojak materiałowy

BEST-SELLER

Symbol + /Kolor	Wymiary szer. x gł. x wys. (mm)	Waga kg	Pow. użytk. szer. x gł. (mm)	Nośność kg	Koła Ø (mm)
sw-405.001 / AG	610 x 410 x 535-810	14,5	605 x 405	150	75 x 25

Dostępne także w wersji ESD na stronie 71



### Stojak materiałowy | jednostronnie nachylany

Symbol + /Kolor	Wymiary szer. x gł. x wys. (mm)	Waga kg	Pow. użytk. szer. x gł. (mm)	Nośność kg	Koła Ø (mm)
sw-405.002 / AG	600 x 410 x 715-1085	15,0	510 x 410	150	75 x 25

Dostępne także w wersji ESD na stronie 71



### Stojak materiałowy | jednostronnie nachylany

Symbol + /Kolor	Wymiary szer. x gł. x wys. (mm)	Waga kg	Pow. użytk. szer. x gł. (mm)	Nośność kg	Koła Ø (mm)
sw-405.005 / AG	600 x 410 x 520-775	13,5	510 x 410	150	75 x 25

Dostępne także w wersji ESD na stronie 71

RAL 5010 RAL 7016

## KONSTRUKCJA

- spawana konstrukcja stalowa
- platforma przykręcona śrubami do koźła, dzięki temu istnieje możliwość zmiennego rozszerzania o inne rodzaje platform

## WŁAŚCIWOŚCI

- powierzchnia użytkowa z krawędzią z jednej strony (22 mm)
- jednostronnie nachylana pod kątem 15° albo 30°
- bezluzowa prowadnica teleskopowa, samohamowna
- bezstopniowa regulacja wysokości od 660 - 1035 mm
- wysokość regulowana również przy pełnym obciążeniu

## WYPOSAŻENIE

- 4 koła obrotowe, w tym 2 koła z hamulcem
- bieżnik z szarej gumy termoplastycznej, niebrudzący, felga z tworzywa z precyzyjnym łożyskiem kulkowym, osłona stopy
- dostępne w dwóch kolorach: RAL 5010 (niebieski) lub RAL 7016 (szary antracytowy) malowanie proszkowe

bezstopniowa regulacja wysokości przy pomocy ręcznej korbki  
nachylana powierzchnia użytkowa  
krawędź z jednej strony

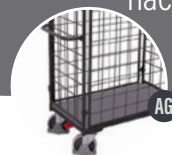

Wózki systemowe



Łatwa regulacja  
Regulacja luzu możliwa przy pomocy nastawu śrubowego



Platforma przykręcona śrubami!  
Dzięki temu istnieje możliwość zmiennego rozszerzania o inne rodzaje platform. Platforma nachylana pod kątem 15° albo 30°

Stojak materiałowy | z ręczną korbką

Symbol + /Kolor	Wymiary szer. x gł. x wys. (mm)	Waga kg	Pow. użytk. szer. x gł. (mm)	Nośność kg	Koła Ø (mm)
sw-405.012 / AG	600 x 415 x 680-1055	19,0	510 x 410	150	75 x 25



nasze  
specjalne  
konstrukcje  
porównanie

### UNIKALNE

- Dostosowane do potrzeb klienta

### MAŁE SERIE

- Realizacja zamówień już od 1 szt. wraz z rysunkiem poglądowym
- Konkurencyjne ceny przy małych seriach

### NASTAWIENIE NA KLIENTA

- W ścisłej współpracy z naszymi Klientami analizujemy parametry, zastosowanie wózka oraz jego zakres pracy

### NA MIARĘ

- Produkty w różnym wymiarze, kolorze lub kompletnie nowej konstrukcji



# Najlepsze rozwiązanie na każde zadanie



RAL 5010 RAL 7016

## KONSTRUKCJA

- spawana konstrukcja stalowa

## WŁAŚCIWOŚCI

- powierzchnia użytkowa z otwartą ramą, albo z płyty drewnopodobnej, okleina dekor bukowy, albo okleina ciemnoszara albo oklejona gumową matą, albo z blachy ryflowanej

## WYPOSAŻENIE

- 4 koła obrotowe, w tym 2 koła z hamulcem
- bieżnik z szarej gumy termoplastycznej, niebrudzący, felga z tworzywa z precyzyjnym łożyskiem kulkowym, osłona stopy
- dostępne w dwóch kolorach: RAL 5010 (niebieski) lub RAL 7016 (szary antracytowy) malowanie proszkowe

powierzchnia użytkowa z otwartą ramą, albo z płyty drewnopodobnej lub oklejona matą gumową lub z blachy ryflowanej



Wózki systemowe

### Wózek systemowy



Symbol + /Kolor	Wymiary szer. x gł. x wys. (mm)	Waga kg	Pow. użytk. szer. x gł. (mm)	Nośność kg	Koła Ø (mm)
sw-500.010 / AG	500 x 500 x 170	8,5	500 x 500	400	125 x 30



### Wózek systemowy | powierzchnia użytkowa z płyty drewnopodobnej



Symbol + /Kolor	Wymiary szer. x gł. x wys. (mm)	Waga kg	Pow. użytk. szer. x gł. (mm)	Nośność kg	Koła Ø (mm)
sw-500.011 / AG	500 x 500 x 185	11,5	500 x 500	400	125 x 30



### Wózek systemowy | powierzchnia użytkowa z płyty drewnopodobnej, oklejona matą gumową



Symbol + /Kolor	Wymiary szer. x gł. x wys. (mm)	Waga kg	Pow. użytk. szer. x gł. (mm)	Nośność kg	Koła Ø (mm)
sw-500.013 / AG	500 x 500 x 185	12,0	500 x 500	400	125 x 30



### Wózek systemowy | powierzchnia użytkowa z blachy ryflowanej



Symbol + /Kolor	Wymiary szer. x gł. x wys. (mm)	Waga kg	Pow. użytk. szer. x gł. (mm)	Nośność kg	Koła Ø (mm)
sw-500.012 / AG	500 x 500 x 170	12,0	500 x 500	400	125 x 30



powierzchnia użytkowa z lub bez płyty z krawędzią lub bez krawędzi przystosowane do skrzynek typu Euro



AG

Wózki systemowe

## KONSTRUKCJA

- konstrukcja spawana z kątowników stalowych

## WŁAŚCIWOŚCI

- powierzchnia użytkowa z lub bez płyty drewnopodobnej, okleina dekor bukowy lub okleina ciemnoszara
- powierzchnia użytkowa bez krawędzi lub z krawędzią o wysokości 10 mm
- przystosowane do skrzynek typu Euro o wymiarach 600 x 400 mm (szer. x gł.)

## WYPOSAŻENIE

- 4 koła obrotowe, w tym 2 koła z hamulcem
- bieżnik z szarej gumy termoplastycznej, niebrudzący, felga z tworzywa z precyzyjnym łożyskiem kulkowym, ostona stopy
- dostępne w dwóch kolorach: RAL 5010 (niebieski) lub RAL 7016 (szary antracytowy) malowanie proszkowe



Skrzynki z tworzywa sztucznego na stronie 48

## Wózek systemowy Euro



Symbol + /Kolor	Wymiary szer. x gł. x wys. (mm)	Waga kg	Pow. użytk. szer. x gł. (mm)	Nośność kg	Koła Ø (mm)
sw-410.003 / AG	610 x 415 x 205	8,5	605 x 410	250	125 x 30



Sprzedawane bez skrzynek (zdjęcie poglądowe)  
600 x 400 x 170 mm (szer. x gł. x wys.)

Skrzynki z tworzywa sztucznego na stronie 48

## Wózek systemowy Euro | z podłogą z płyty (krawędź 10 mm)



Symbol + /Kolor	Wymiary szer. x gł. x wys. (mm)	Waga kg	Pow. użytk. szer. x gł. (mm)	Nośność kg	Koła Ø (mm)
sw-410.010 / AG	610 x 415 x 205	10,0	605 x 410	250	125 x 30



Skrzynki z tworzywa sztucznego na stronie 48

## Wózek systemowy Euro | z podłogą z płyty



Symbol + /Kolor	Wymiary szer. x gł. x wys. (mm)	Waga kg	Pow. użytk. szer. x gł. (mm)	Nośność kg	Koła Ø (mm)
sw-410.009 / AG	610 x 415 x 205	10,0	610 x 415	250	125 x 30





RAL 5010

RAL 7016

## KONSTRUKCJA

- konstrukcja spawana z kątowników stalowych

## WŁAŚCIWOŚCI

- powierzchnia użytkowa z lub bez płyty drewnopodobnej, okleina dekor bukowy lub okleina ciemnoszara
- powierzchnia użytkowa bez krawędzi lub z krawędzią o wysokości 10 mm
- przystosowane do skrzynek typu Euro o wymiarach 600 x 400 mm (szer. x gł.)

## WYPOSAŻENIE

- 4 koła obrotowe, w tym 2 koła z centralnym hamulcem **EasySTOP**
- bieżnik z szarej gumy termoplastycznej, niebrudzący, felga z tworzywa z precyzyjnym łożyskiem kulkowym, osłona stopy
- dostępne w dwóch kolorach: RAL 5010 (niebieski) lub RAL 7016 (szary antracytowy) malowanie proszkowe

powierzchnia użytkowa z lub bez płyty z krawędzią lub bez krawędzi przystosowane do skrzynek typu Euro

**EasySTOP**

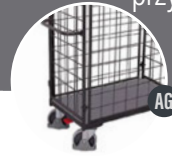

Wózki systemowe



Skrzynki z tworzywa sztucznego na stronie 48

## Wózek systemowy Euro



Symbol + /Kolor	Wymiary szer. x gł. x wys. (mm)	Waga kg	Pow. użytk. szer. x gł. (mm)	Nośność kg	Koła Ø (mm)
sw-410.063 / AG	610 x 415 x 235	9,5	605 x 410	250	125 x 30



Skrzynki z tworzywa sztucznego na stronie 48

## Wózek systemowy Euro z podłogą z płyty (krawędź 10 mm)



Symbol + /Kolor	Wymiary szer. x gł. x wys. (mm)	Waga kg	Pow. użytk. szer. x gł. (mm)	Nośność kg	Koła Ø (mm)
sw-410.070 / AG	610 x 415 x 235	11,0	605 x 410	250	125 x 30



Skrzynki z tworzywa sztucznego na stronie 48

## Wózek systemowy Euro z podłogą z płyty



Symbol + /Kolor	Wymiary szer. x gł. x wys. (mm)	Waga kg	Pow. użytk. szer. x gł. (mm)	Nośność kg	Koła Ø (mm)
sw-410.069 / AG	610 x 415 x 235	11,0	610 x 415	250	125 x 30



powierzchnia użytkowa z lub bez płyty z krawędzią lub bez krawędzi przystosowane do skrzynek typu Euro 4 narożne tulejki



Wózki systemowe

## KONSTRUKCJA

- konstrukcja spawana z kątowników stalowych

## WŁAŚCIWOŚCI

- powierzchnia użytkowa z lub bez płyty drewnopodobnej, okleina dekor bukowy lub okleina ciemnoszara
- powierzchnia użytkowa bez krawędzi lub z krawędzią o wysokości 10 mm
- przystosowane do skrzynek typu Euro o wymiarach 600 x 400 mm (szer. x gł.)
- 4 narożne tulejki

## WYPOSAŻENIE

- 4 koła obrotowe, w tym 2 koła z hamulcem
- bieżnik z szarej gumy termoplastycznej, niebrudzący, felga z tworzywa z precyzyjnym łożyskiem kulkowym, ostona stopy
- dostępne w dwóch kolorach: RAL 5010 (niebieski) lub RAL 7016 (szary antracytowy) malowanie proszkowe



Skrzynki z tworzywa sztucznego na stronie 48

### Wózek systemowy Euro | z narożnymi tulejkami



Symbol + /Kolor	Wymiary szer. x gł. x wys. (mm)	Waga kg	Pow. użytk. szer. x gł. (mm)	Nośność kg	Koła Ø (mm)
sw-410.000 / AG	675 x 415 x 205	9,0	605 x 410	250	125 x 30



Skrzynki z tworzywa sztucznego na stronie 48

### Wózek systemowy Euro | z podłogą z płyty (krawędź: 10 mm) i narożnymi tulejkami



Symbol + /Kolor	Wymiary szer. x gł. x wys. (mm)	Waga kg	Pow. użytk. szer. x gł. (mm)	Nośność kg	Koła Ø (mm)
sw-410.001 / AG	675 x 415 x 205	10,5	605 x 410	250	125 x 30



Skrzynki z tworzywa sztucznego na stronie 48

### Wózek systemowy Euro | z podłogą z płyty i narożnymi tulejkami



Symbol + /Kolor	Wymiary szer. x gł. x wys. (mm)	Waga kg	Pow. użytk. szer. x gł. (mm)	Nośność kg	Koła Ø (mm)
sw-410.002 / AG	675 x 415 x 205	10,5	610 x 415	250	125 x 30



RAL 5010

RAL 7016

## KONSTRUKCJA

- konstrukcja spawana z kątowników stalowych

## WŁAŚCIWOŚCI

- powierzchnia użytkowa z lub bez płyty drewnopodobnej, okleina dekor bukowy lub okleina ciemnoszara
- powierzchnia użytkowa bez krawędzi lub z krawędzią o wysokości 10 mm
- przystosowane do skrzynek typu Euro o wymiarach 600 x 400 mm (szer. x gł.)
- 4 narożne tulejki

## WYPOSAŻENIE

- 4 koła obrotowe, w tym 2 koła z centralnym hamulcem **EasySTOP**
- bieżnik z szarej gumy termoplastycznej, niebrudzący, felga z tworzywa z precyzyjnym łożyskiem kulkowym, osłona stopy
- dostępne w dwóch kolorach: RAL 5010 (niebieski) lub RAL 7016 (szary antracytowy) malowanie proszkowe

powierzchnia użytkowa z lub bez płyty z krawędzią lub bez krawędzi przystosowane do skrzynek typu Euro

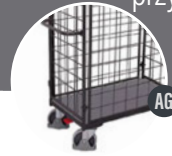

**EasySTOP**

Wózki systemowe

Skrzynki z tworzywa sztucznego na stronie 48

Wózek systemowy Euro z narożnymi tulejkami



Symbol + /Kolor	Wymiary szer. x gł. x wys. (mm)	Waga kg	Pow. użytk. szer. x gł. (mm)	Nośność kg	Koła Ø (mm)
sw-410.060 / AG	675 x 415 x 235	10,0	605 x 410	250	125 x 30

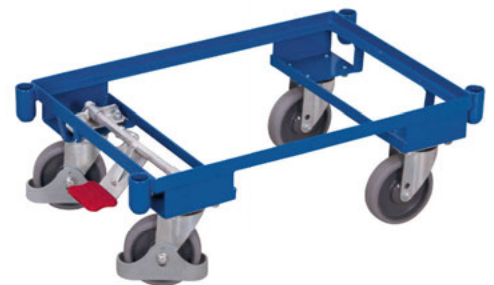

Skrzynki z tworzywa sztucznego na stronie 48

Wózek systemowy Euro z podłogą z płyty (krawędź: 10 mm) i narożnymi tulejkami



Symbol + /Kolor	Wymiary szer. x gł. x wys. (mm)	Waga kg	Pow. użytk. szer. x gł. (mm)	Nośność kg	Koła Ø (mm)
sw-410.061 / AG	675 x 415 x 235	11,5	605 x 410	250	125 x 30



Skrzynki z tworzywa sztucznego na stronie 48

Wózek systemowy Euro z podłogą z płyty i narożnymi tulejkami



Symbol + /Kolor	Wymiary szer. x gł. x wys. (mm)	Waga kg	Pow. użytk. szer. x gł. (mm)	Nośność kg	Koła Ø (mm)
sw-410.062 / AG	675 x 415 x 235	11,5	610 x 415	250	125 x 30



# 60 WÓZKI SYSTEMOWE EURO

RAL 5010 RAL 7016

powierzchnia użytkowa z krawędzią przystosowane do skrzynek typu Euro 4 narożne tulejki

Wózki systemowe



AG

## KONSTRUKCJA

- konstrukcja spawana z kątowników stalowych

## WŁAŚCIWOŚCI

- powierzchnia użytkowa z płyty drewnopodobnej, okleina dekor bukowy lub okleina ciemnoszara
- krawędź o wysokości 10 mm
- przystosowane do skrzynek typu Euro o wymiarach 600 x 400 mm (szer. x gł.)
- 4 narożne tulejki

## WYPOSAŻENIE

- 4 koła obrotowe, w tym 2 koła z hamulcem
- bieżnik z szarej gumy termoplastycznej, niebrudzący, felga z tworzywa z precyzyjnym łożyskiem kulkowym, ostona stopy
- dostępne w dwóch kolorach: RAL 5010 (niebieski) lub RAL 7016 (szary antracytowy) malowanie proszkowe



Skrzynki z tworzywa sztucznego na stronie 48

Wózek systemowy Euro | z podłogą z płyty (krawędź: 10 mm) i pałąkiem 

Symbol + /Kolor	Wymiary szer. x gł. x wys. (mm)	Waga kg	Pow. użytk. szer. x gł. (mm)	Nośność kg	Koła Ø (mm)
sw-410.011 / AG	740 x 415 x 970	13,5	605 x 410	250	125 x 30



Skrzynki z tworzywa sztucznego na stronie 48

Wózek systemowy Euro | z 2 powierzchniami użytkowymi (krawędź: 10 mm) 

Symbol + /Kolor	Wymiary szer. x gł. x wys. (mm)	Waga kg	Pow. użytk. szer. x gł. (mm)	Nośność kg	Koła Ø (mm)
sw-410.500 / AG	675 x 415 x 635	19,0	605 x 410	250	125 x 30

Dostępne także w wersji ESD na stronie 72

Nośność półki: 80 kg\*\*



**NOWOŚĆ**

Skrzynki z tworzywa sztucznego na stronie 48

Wózek systemowy Euro | z 2 powierzchniami użytkowymi (krawędź: 10 mm) i pałąkiem 

Symbol + /Kolor	Wymiary szer. x gł. x wys. (mm)	Waga kg	Pow. użytk. szer. x gł. (mm)	Nośność kg	Koła Ø (mm)
sw-410.526 / AG	770 x 415 x 950	20,0	605 x 410	250	125 x 30

Nośność półki: 80 kg\*\*

RAL 5010 RAL 7016

## KONSTRUKCJA

- konstrukcja spawana z kątowników stalowych

## WŁAŚCIWOŚCI

- powierzchnia użytkowa z płyty drewnopodobnej, okleina dekor bukowy lub okleina ciemnoszara
- bez krawędzi
- przystosowane do skrzynek typu Euro o wymiarach 600 x 400 mm (szer. x gł.)
- 4 narożne tulejki

## WYPOSAŻENIE

- 4 koła obrotowe, w tym 2 koła z hamulcem
- bieżnik z szarej gumy termoplastycznej, niebrudzący, felga z tworzywa z precyzyjnym łożyskiem kulkowym, osłona stopy
- dostępne w dwóch kolorach: RAL 5010 (niebieski) lub RAL 7016 (szary antracytowy) malowanie proszkowe

powierzchnia użytkowa bez krawędzi  
przystosowane do skrzynek typu Euro  
4 narożne tulejki

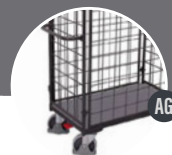

Wózki systemowe

Skrzynki z tworzywa sztucznego na stronie 48

Wózek systemowy Euro | z podłogą z płyty i pałąkiem



Symbol + /Kolor	Wymiary szer. x gł. x wys. (mm)	Waga kg	Pow. użytk. szer. x gł. (mm)	Nośność kg	Koła Ø (mm)
sw-410.039 / AG	740 x 415 x 970	14,0	610 x 415	250	125 x 30



Skrzynki z tworzywa sztucznego na stronie 48

Wózek systemowy Euro | z 2 powierzchniami użytkowymi



Symbol + /Kolor	Wymiary szer. x gł. x wys. (mm)	Waga kg	Pow. użytk. szer. x gł. (mm)	Nośność kg	Koła Ø (mm)
sw-410.501 / AG	675 x 415 x 635	19,0	610 x 415	250	125 x 30

Dostępne także w wersji ESD na stronie 72

Nośność półki: 80 kg\*\*



**NOWOŚĆ**

Skrzynki z tworzywa sztucznego na stronie 48

Wózek systemowy Euro | z 2 powierzchniami użytkowymi (krawędź: 10 mm) i pałąkiem



Symbol + /Kolor	Wymiary szer. x gł. x wys. (mm)	Waga kg	Pow. użytk. szer. x gł. (mm)	Nośność kg	Koła Ø (mm)
sw-410.551 / AG	770 x 415 x 950	20,0	610 x 415	250	125 x 30

Nośność półki: 80 kg\*\*



\*\* Obciążenie statyczne; całkowite obciążenie urządzenia transportowego nie może być przekroczone!

# 62 WÓZKI SYSTEMOWE EURO



RAL 5010

RAL 7016

powierzchnia użytkowa z krawędzią  
przystosowane do skrzynek typu Euro  
4 narożne tulejki  
**EasySTOP**

Wózki systemowe



## KONSTRUKCJA

- konstrukcja spawana z kątowników stalowych

## WŁAŚCIWOŚCI

- powierzchnia użytkowa z płyty drewnopodobnej, okleina dekor bukowy lub okleina ciemnoszara
- krawędź o wysokości 10 mm
- przystosowane do skrzynek typu Euro o wymiarach 600 x 400 mm (szer. x gł.)
- 4 narożne tulejki

## WYPOSAŻENIE

- 4 koła obrotowe, w tym 2 koła z centralnym hamulcem **EasySTOP**
- bieżnik z szarej gumy termoplastycznej, niebrudzący, felga z tworzywa z precyzyjnym łożyskiem kulkowym, ostona stopy
- dostępne w dwóch kolorach: RAL 5010 (niebieski) lub RAL 7016 (szary antracytowy) malowanie proszkowe



Skrzynki z tworzywa sztucznego na stronie 48



Wózek systemowy Euro | z podłogą z płyty (krawędź: 10 mm) i pałąkiem

Symbol + /Kolor	Wymiary szer. x gł. x wys. (mm)	Waga kg	Pow. użytk. szer. x gł. (mm)	Nośność kg	Koła Ø (mm)
sw-410.071 / AG	740 x 415 x 1000	14,5	605 x 410	250	125 x 30



Sprzedawane bez skrzynek (zdjęcie poglądowe)  
600 x 400 x 170 mm (szer. x gł. x wys.)  
Skrzynki z tworzywa sztucznego na stronie 48

Wózek systemowy Euro | z 2 powierzchniami użytkowymi (krawędź: 10 mm)

Symbol + /Kolor	Wymiary szer. x gł. x wys. (mm)	Waga kg	Pow. użytk. szer. x gł. (mm)	Nośność kg	Koła Ø (mm)
sw-410.540 / AG	675 x 415 x 665	20,0	605 x 410	250	125 x 30

Dostępne także w wersji ESD na stronie 72

Nośność półki: 80 kg\*\*



**NOWOŚĆ**

Skrzynki z tworzywa sztucznego na stronie 48

Wózek systemowy Euro | z 2 powierzchniami użytkowymi (krawędź: 10 mm) i pałąkiem

Symbol + /Kolor	Wymiary szer. x gł. x wys. (mm)	Waga kg	Pow. użytk. szer. x gł. (mm)	Nośność kg	Koła Ø (mm)
sw-410.552 / AG	770 x 415 x 990	21,0	605 x 410	250	125 x 30

Nośność półki: 80 kg\*\*



RAL 5010

RAL 7016

## KONSTRUKCJA

- konstrukcja spawana z kątowników stalowych

## WŁAŚCIWOŚCI

- powierzchnia użytkowa z płyty drewnopodobnej, okleina dekor bukowy lub okleina ciemnoszara
- bez krawędzi
- przystosowane do skrzynek typu Euro o wymiarach 600 x 400 mm (szer. x gł.)
- 4 narożne tulejki

## WYPOSAŻENIE

- 4 koła obrotowe, w tym 2 koła z centralnym hamulcem **EasySTOP**
- bieżnik z szarej gumy termoplastycznej, niebrudzący, felga z tworzywa z precyzyjnym łożyskiem kulkowym, osłona stopy
- dostępne w dwóch kolorach: RAL 5010 (niebieski) lub RAL 7016 (szary antracytowy) malowanie proszkowe

powierzchnia użytkowa bez krawędzi  
przystosowane do skrzynek typu Euro  
4 narożne tulejki  
**EasySTOP**



Wózki systemowe

Skrzynki z tworzywa sztucznego na stronie 48

### Wózek systemowy Euro | z podłogą z płyty i pałąkiem



Symbol + /Kolor	Wymiary szer. x gł. x wys. (mm)	Waga kg	Pow. użytk. szer. x gł. (mm)	Nośność kg	Koła Ø (mm)
sw-410.079 / AG	740 x 415 x 1000	14,5	610 x 415	250	125 x 30



Skrzynki z tworzywa sztucznego na stronie 48

### Wózek systemowy Euro | z 2 powierzchniami użytkowymi



Symbol + /Kolor	Wymiary szer. x gł. x wys. (mm)	Waga kg	Pow. użytk. szer. x gł. (mm)	Nośność kg	Koła Ø (mm)
sw-410.541 / AG	675 x 415 x 665	20,0	610 x 415	250	125 x 30

Dostępne także w wersji ESD na stronie 72

Nośność półki: 80 kg\*\*



**NOWOŚĆ**

Skrzynki z tworzywa sztucznego na stronie 48

### Wózek systemowy Euro | z 2 powierzchniami użytkowymi (krawędź: 10 mm) i pałąkiem



Symbol + /Kolor	Wymiary szer. x gł. x wys. (mm)	Waga kg	Pow. użytk. szer. x gł. (mm)	Nośność kg	Koła Ø (mm)
sw-410.553 / AG	770 x 415 x 990	21,0	610 x 415	250	125 x 30

Nośność półki: 80 kg\*\*



\*\* Obciążenie statyczne; całkowite obciążenie urządzenia transportowego nie może być przekroczone!

przykręcany uchwyt  
powierzchnia użytkowa otwarta lub z rur  
otwarta podłoga pasuje do skrzynek typu Euro

Wózki systemowe



## KONSTRUKCJA

- spawana konstrukcja stalowa

## WŁAŚCIWOŚCI

- powierzchnia użytkowa otwarta lub z rur
- otwarta podłoga pasuje do skrzynek typu Euro 600 x 400 mm (szer. x gł.)
- z przykręcanym uchwytem

## WYPOSAŻENIE

- jedno lub dwa koła obrotowe z hamulcem i dwa koła stałe
- bieżnik z szarej gumy termoplastycznej, niebrudzący, felga z tworzywa z precyzyjnym łożyskiem kulkowym, osłona stopy
- dostępne w dwóch kolorach: RAL 5010 (niebieski) lub RAL 7016 (szary antracytowy) malowanie proszkowe



Skrzynki z tworzywa sztucznego na stronie 48

### Wózek z uchwytem

Symbol + /Kolor	Wymiary szer. x gł. x wys. (mm)	Waga kg	Pow. użytk. szer. x gł. (mm)	Nośność kg	Koła Ø (mm)
sw-450.807 / AG	890 x 420 x 875	11,0	615 x 415	250	125 x 30



Zawiera skrzynkę euro  
600 x 400 x 220 mm (szer. x gł. x wys.)

### Wózek z uchwytem | ze skrzynką z tworzywa sztucznego

Symbol + /Kolor	Wymiary szer. x gł. x wys. (mm)	Waga kg	Pow. użytk. szer. x gł. (mm)	Nośność kg	Koła Ø (mm)
sw-450.806 / AG	890 x 420 x 875	13,0	615 x 415	250	125 x 30



### Wózek z uchwytem | powierzchnia użytkowa z rur stalowych

Symbol + /Kolor	Wymiary szer. x gł. x wys. (mm)	Waga kg	Pow. użytk. szer. x gł. (mm)	Nośność kg	Koła Ø (mm)
sw-450.805 / AG	785 x 450 x 875	8,5	565 x 450	150	125 x 30



### Wózek z uchwytem | powierzchnia użytkowa z rur stalowych

Symbol + /Kolor	Wymiary szer. x gł. x wys. (mm)	Waga kg	Pow. użytk. szer. x gł. (mm)	Nośność kg	Koła Ø (mm)
sw-500.801 / AG	880 x 500 x 880	9,5	605 x 500	250	125 x 30



RAL 5010 RAL 7016

## KONSTRUKCJA

- spawana konstrukcja stalowa

## WŁAŚCIWOŚCI

- powierzchnia użytkowa z płyty drewnopodobnej, okleina dekor bukowa lub okleina ciemnoszara
- bez krawędzi
- z przykręcanym uchwytem

## WYPOSAŻENIE

- jedno lub dwa koła obrotowe z hamulcem i dwa koła stałe
- bieżnik z szarej gumy termoplastycznej, niebrudzący, felga z tworzywa z precyzyjnym łożyskiem kulkowym, osłona stopy
- dostępne w dwóch kolorach: RAL 5010 (niebieski) lub RAL 7016 (szary antracytowy) malowanie proszkowe

powierzchnia użytkowa z płyty drewnopodobnej



Wózki systemowe

### Wózek z uchwytem | z podłogą z płyty



Symbol + /Kolor	Wymiary szer. x gł. x wys. (mm)	Waga kg	Pow. użytk. szer. x gł. (mm)	Nośność kg	Koła Ø (mm)
sw-450.804 / AG	785 x 450 x 875	9,5	565 x 450	150	125 x 30



### Wózek z uchwytem | z podłogą z płyty



Symbol + /Kolor	Wymiary szer. x gł. x wys. (mm)	Waga kg	Pow. użytk. szer. x gł. (mm)	Nośność kg	Koła Ø (mm)
sw-500.800 / AG	880 x 500 x 880	11,0	605 x 500	250	125 x 30



RAL 5010 RAL 7016

## WÓZKI Z UCHWYTEM Z 2 POWIERZCHNIAMI UŻYTKOWYMI

## WŁAŚCIWOŚCI

- dwie powierzchnie użytkowe z płyty drewnopodobnej, okleina dekor bukowa lub okleina ciemnoszara

## WYPOSAŻENIE

- 2 koła obrotowe z centralnym hamulcem **EasySTOP** i 2 koła stałe



### Wózek z uchwytem | z 2 powierzchniami użytkowymi



Symbol + /Kolor	Wymiary szer. x gł. x wys. (mm)	Waga kg	Pow. użytk. szer. x gł. (mm)	Nośność kg	Koła Ø (mm)
sw-450.800 / AG	940 x 455 x 910	16,0	610 x 455	250	125 x 30



Dostępne także w wersji ESD na stronie 70

Nośność półki: 100 kg\*\*

\*\* Obciążenie statyczne; całkowite obciążenie urządzenia transportowego nie może być przekroczone!



ESD

**PROBLEM**

Przejeżdżanie przez różnego rodzaju podłoga może prowadzić do naładowania elektrostatycznego użytkownika oraz urządzenia transportowego.

**NIEBEZPIECZEŃSTWO**

Delikatne towary oraz towary z segmentu elektroniki mogą zostać uszkodzone lub całkowicie zniszczone przez przepięcia.

**ROZWIĄZANIE**

Urządzenie transportowe **VARIOfit**® ESD, dzięki przewodzącej elektryczności konstrukcji, powierzchni użytkowej z przewodzącej ładunki elektryczne płyty w kolorze jasnoszarym oraz powłoce proszkowej ESD w kolorze grafitowym RAL 7024 zapewniają, że takie towary są chronione przed np. uszkodzeniami przepięciowymi zgodnie z EN 61340.



**VARIOfit**®

WÓZKI ESD PRZEWODZĄCE ŁADUNKI ELEKTRYCZNE



## KONSTRUKCJA

- konstrukcja stalowa, w całości spawana
- burty czołowe i boczne, dach oraz drzwi z siatki, oczko siatki 50 x 50 mm

## WŁAŚCIWOŚCI

- powierzchnie użytkowe z płyty wiórowej (jasnoszarej) przewodzącej ładunki elektryczne
- półki w ramie z kątownika stalowego, wysokość półek regulowana na siatce co 50 mm
- drzwi skrzydłowe z uchwytem obrotowym z zamkiem cylindrycznym
- zamek indywidualny z 2 kluczami

- pałak do pchania i ciągnięcia z miękką powłoką uchwytu

## WYPOSAŻENIE

- 2 koła obrotowe z centralnym hamulcem **EasySTOP** i 2 koła stałe
- koła z przewodzącej elektryczność pełnej szarej gumy termoplastycznej, niebrudzące, felga z tworzywa z precyzyjnym łożyskiem kulkowym, osłona stopy
- malowanie proszkowe farbą RAL 7024 (grafitowo-szary) z powłoką przewodzącą ładunki elektryczne

przewodzące ładunki elektryczne  
burty czołowe i boczne, dach oraz drzwi z siatki  
opcjonalne drzwi skrzydłowe z zamkiem cylindrycznym  
**EasySTOP**

## Wózek półkowy ESD | spawany w całości

Symbol	Wymiary szer. x gł. x wys. (mm)	Waga kg	Pow. użytk. szer. x gł. (mm)	Nośność kg	Koła Ø (mm)
sw-700.860	1115 x 730 x 1810	103,5	1045 x 685	500	200 x 40
sw-800.860	1315 x 830 x 1810	120,5	1245 x 785	500	200 x 40

Nośność półki: 80 kg\*\*



ESD



Mocowanie półki



Pałak do pchania/ciągnięcia

podczas pchania opiera się o rurę, dzięki czemu pchanie wózka jest wygodne i bezpieczne

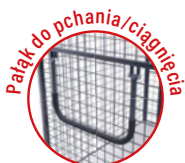

Pałak do pchania/ciągnięcia

złożony przylega do ramy wózka, nie wystaje poza jego obrys



Dwuskrzydłowe drzwi

otwierane pod kątem 270°. Całkowicie otwarte dobrze harmonizują z bokiem wózka

## Wózek półkowy ESD | spawany w całości

Symbol	Wymiary szer. x gł. x wys. (mm)	Waga kg	Pow. użytk. szer. x gł. (mm)	Nośność kg	Koła Ø (mm)
sw-700.867	1115 x 730 x 1810	117,5	1045 x 685	500	200 x 40
sw-800.867	1315 x 830 x 1810	140,0	1245 x 785	500	200 x 40

Nośność półki: 80 kg\*\*

## ARTYKUŁY DODATKOWE półka ESD do wózka półkowego

Symbol	Wymiary szer. x gł. x wys. (mm)	Waga kg	Dia pow. użytk. szer. x gł. (mm)	Nośność kg
zsw-700.421	1030 x 660	11,5	1045 x 685	80
zsw-800.421	1230 x 760	16,0	1245 x 785	80



\*\* Obciążenie statyczne; całkowite obciążenie urządzenia transportowego nie może być przekroczone!



przewodzące ładunki elektryczne  
burty czołowe i boczne, dach  
oraz drzwi z blachy ocynkowanej  
opcjonalnie dwuskrzydłowe drzwi  
z zamkiem cylindrycznym  
**EasySTOP**

ESD



## KONSTRUKCJA

- konstrukcja stalowa, w całości spawana
- burty czołowe i boczne, dach oraz drzwi z blachy ocynkowanej

## WŁAŚCIWOŚCI

- powierzchnie użytkowe z płyty wiórowej (jasnoszarej) przewodzącej ładunki elektryczne
- półki w ramie z kątownika stalowego, wysokość półek regulowana na drabince co 100 mm
- drzwi skrzydłowe z uchwytem obrotowym z zamkiem cylindrycznym

- zamek indywidualny z 2 kluczami
- pałak do pchania i ciągnięcia z miękką powłoką uchwyty

## WYPOSAŻENIE

- 2 koła obrotowe z centralnym hamulcem **EasySTOP** i 2 koła stałe
- koła z przewodzącej elektryczność pełnej szarej gumy termoplastycznej, niebrudzące, felga z tworzywa z precyzyjnym łożyskiem kulkowym, osłona stopy
- malowanie proszkowe farbą RAL 7024 (grafitowo-szary) z powłoką przewodzącą ładunki elektryczne

### Wózek półkowy ESD | spawany w całości

Symbol	Wymiary szer. x gł. x wys. (mm)	Waga kg	Pow. użytk. szer. x gł. (mm)	Nośność kg	Koła Ø (mm)
sw-700.872	1115 x 730 x 1810	123,0	1045 x 685	500	200 x 40
sw-800.872	1315 x 830 x 1810	153,0	1245 x 785	500	200 x 40

Nośność półki: 80 kg\*\*



Uchwyt obrotowy z zamkiem



Pałak do pchania/ciągnięcia



Dwuskrzydłowe drzwi

Można dopasować do wzrostu osoby obsługującej wózek. Złożony przylega do ramy wózka.

Otwierane pod kątem 270°. Całkowicie otwarte dobrze harmonizują z bokiem wózka.

### Wózek półkowy ESD | spawany w całości

Symbol	Wymiary szer. x gł. x wys. (mm)	Waga kg	Pow. użytk. szer. x gł. (mm)	Nośność kg	Koła Ø (mm)
sw-700.868	1115 x 730 x 1810	138,0	1045 x 685	500	200 x 40
sw-800.868	1315 x 830 x 1810	171,5	1245 x 785	500	200 x 40

Nośność półki: 80 kg\*\*

### ARTYKUŁY DODATKOWE półka do wózka półkowego ESD

Symbol	Wymiary szer. x gł. x wys. (mm)	Waga kg	Dla pow. użytk. szer. x gł. (mm)	Nośność kg
zsw-700.422	1000 x 660	11,5	1045 x 685	80
zsw-800.422	1200 x 760	16,0	1245 x 785	80



## KONSTRUKCJA

- budowa modułowa
- konstrukcja podłogi z innowacyjnego L- profilu

## WŁAŚCIWOŚCI

- powierzchnie użytkowe z płyty wiodrowej (jasnoszarej) przewodzącej ładunki elektryczne
- półki w ramie z kątownika stalowego
- półki zawieszane

## WYPOSAŻENIE

- 2 koła obrotowe z centralnym hamulcem **EasySTOP** i 2 koła stałe
- koła z przewodzącej elektryczność pełnej szarej gumy termoplastycznej, niebrudzące, felga z tworzywa z precyzyjnym łożyskiem kulkowym, osłona stopy
- malowanie proszkowe farbą RAL 7024 (grafitowo-szary) z powłoką przewodzącą ładunki elektryczne

przewodzące ładunki elektryczne  
półki w ramie z kątownika stalowego  
**EasySTOP**

### Niski wózek półkowy ESD



Symbol	Wymiary szer. x gł. x wys. (mm)	Waga kg	Pow. użytk. szer. x gł. (mm)	Nośność kg	Koła Ø (mm)
sw-500.257	910 x 500 x 990	41,5	850 x 500	250	160 x 40
sw-600.257	1060 x 600 x 990	52,0	1000 x 600	250	160 x 40
sw-700.257	1060 x 700 x 990	56,5	1000 x 700	250	160 x 40
sw-800.257	1260 x 800 x 990	62,5	1200 x 800	250	160 x 40

Nośność półki: 80 kg\*\*



### Wysoki wózek półkowy ESD



Symbol	Wymiary szer. x gł. x wys. (mm)	Waga kg	Pow. użytk. szer. x gł. (mm)	Nośność kg	Koła Ø (mm)
sw-500.258	910 x 500 x 1530	45,5	850 x 500	250	160 x 40
sw-600.258	1060 x 600 x 1530	56,0	1000 x 600	250	160 x 40
sw-700.258	1060 x 700 x 1530	61,5	1000 x 700	250	160 x 40
sw-800.258	1260 x 800 x 1530	67,0	1200 x 800	250	160 x 40

Nośność półki: 80 kg\*\*

### Wysoki wózek półkowy ESD



Symbol	Wymiary szer. x gł. x wys. (mm)	Waga kg	Pow. użytk. szer. x gł. (mm)	Nośność kg	Koła Ø (mm)
sw-500.259	910 x 500 x 1530	54,0	850 x 500	250	160 x 40
sw-600.259	1060 x 600 x 1530	72,5	1000 x 600	250	160 x 40
sw-700.259	1060 x 700 x 1530	81,0	1000 x 700	250	160 x 40
sw-800.259	1260 x 800 x 1530	107,0	1200 x 800	250	160 x 40

Nośność półki: 80 kg\*\*

### ARTYKUŁY DODATKOWE półka do wózka półkowego ESD

Symbol	Wymiary szer. x gł. x wys. (mm)	Waga kg	Dla pow. użytk. szer. x gł. (mm)	Nośność kg
zsw-500.557	845 x 485	5,5	850 x 500	80
zsw-600.557	995 x 585	7,5	1000 x 600	80
zsw-700.557	995 x 685	9,0	1000 x 700	80
zsw-800.557	1195 x 785	12,5	1200 x 800	80



ESD

\*\* Obciążenie statyczne; całkowite obciążenie urządzenia transportowego nie może być przekroczone!



RAL 7024

przewodzące ładunki elektryczne  
półki nachylane

ESD



## KONSTRUKCJA

- spawana konstrukcja stalowa
- skręcane półki

## WŁAŚCIWOŚCI

- półki nachylane pod kątem 17° lub 32° regulowane śrubami
- powierzchnie użytkowe z płyty wiórowej (jasnoszarej) przewodzącej ładunki elektryczne (krawędź o wysokości 15 mm)
- prześwit między poziomymi płaskownikami na bokach: 125 mm

- rozstaw otworów do przykręcenia półek: 150 mm
- pasujące do skrzynek Euro 600 x 400 mm (szer. x gł.)

## WYPOSAŻENIE

- 4 koła obrotowe, w tym 2 koła z hamulcem
- koła z przewodzącej elektryczność pełnej szarej gumy termoplastycznej, niebrudzące, felga z tworzywa z precyzyjnym łożyskiem kulkowym, osłona stopy
- malowanie proszkowe farbą RAL 7024 (grafitowo-szary) z powłoką przewodzącą ładunki elektryczne

Wózek ESD na Euro-skrzynki | z 5 półkami ESD

Symbol	Wymiary szer. x gł. x wys. (mm)	Waga kg	Pow. użytk. szer. x gł. (mm)	Nośność kg	Koła Ø (mm)
sw-610.315	1350 x 665 x 1700	103,0	1240 x 610	250	160 x 40

Nośność półki: 50 kg\*\*

## WÓZEK ESD NA SKRZYŃKI



RAL 7024



## WŁAŚCIWOŚCI

- powierzchnia użytkowa z krawędzią o wysokości 10 mm
- środkowe i górne półki nachylane pod kątem 15° lub 30°

## WYPOSAŻENIE

- 2 koła obrotowe z centralnym hamulcem **EasySTOP** i 2 koła stałe

Wózek ESD na skrzynki | z 3 nachylnymi półkami ESD

Symbol	Wymiary szer. x gł. x wys. (mm)	Waga kg	Pow. użytk. szer. x gł. (mm)	Nośność kg	Koła Ø (mm)
sw-400.844	815 x 455 x 1185	29,5	610 x 410	200	125 x 32

Nośność półki: 50 kg\*\*



## WÓZEK ESD Z UCHWYTEM



RAL 7024



## WŁAŚCIWOŚCI

- bez krawędzi
- z przykręcanym uchwytem

## WYPOSAŻENIE

- 2 koła obrotowe z centralnym hamulcem **EasySTOP** i 2 koła stałe

Wózek ESD z uchwytem | z 2 powierzchniami użytkowymi

Symbol	Wymiary szer. x gł. x wys. (mm)	Waga kg	Pow. użytk. szer. x gł. (mm)	Nośność kg	Koła Ø (mm)
sw-450.832	940 x 455 x 910	17,0	610 x 455	200	125 x 32

Nośność półki: 100 kg\*\*



RAL  
7024

## KONSTRUKCJA

- spawana konstrukcja stalowa

## WŁAŚCIWOŚCI

- powierzchnia użytkowa z krawędzią z jednej strony (22 mm) lub z krawędzią ze wszystkich stron (18 mm)
- regulowana wysokość w przedziałach co 25 mm
- powierzchnia użytkowa nachylana pod kątem 15° lub 30°, blokowanie przy pomocy rygła sprężynowego
- pasujące do skrzynek Euro 600 x 400 mm (szer. x gł.)

## WYPOSAŻENIE

- 4 koła obrotowe, w tym 2 koła z hamulcem
- koła z przewodzącej elektryczność pełnej szarej gumy termoplastycznej, niebrudzące, felga z tworzywa z precyzyjnym łożyskiem kulkowym, osłona stopy
- malowanie proszkowe farbą RAL 7024 (grafitowo-szary) z powłoką przewodzącą ładunki elektryczne

przewodzące ładunki elektryczne  
regulowana wysokość  
powierzchnia użytkowa stała lub  
jednostronnie nachylana

### Stojak materiałowy ESD

Symbol	Wymiary szer. x gł. x wys. (mm)	Waga kg	Pow. użytk. szer. x gł. (mm)	Nośność kg	Koła Ø (mm)
sw-405.040	610 x 410 x 770-1020	16,0	605 x 405	150	80 x 25



Wysokość regulowana co 25 mm

### Stojak materiałowy ESD

Symbol	Wymiary szer. x gł. x wys. (mm)	Waga kg	Pow. użytk. szer. x gł. (mm)	Nośność kg	Koła Ø (mm)
sw-405.041	610 x 410 x 535-810	14,5	605 x 405	150	80 x 25

### Stojak materiałowy ESD | jednostronnie nachylany

Symbol	Wymiary szer. x gł. x wys. (mm)	Waga kg	Pow. użytk. szer. x gł. (mm)	Nośność kg	Koła Ø (mm)
sw-405.042	600 x 410 x 715-1085	15,0	510 x 410	150	80 x 25



Nachylenie półki 15° i 30°

### Stojak materiałowy ESD | jednostronnie nachylany

Symbol	Wymiary szer. x gł. x wys. (mm)	Waga kg	Pow. użytk. szer. x gł. (mm)	Nośność kg	Koła Ø (mm)
sw-405.045	600 x 410 x 520-775	13,5	510 x 410	150	80 x 25



ESD

przewodzące ładunki elektryczne

EasySTOP

ESD



## KONSTRUKCJA

- budowa modułowa
- konstrukcja podłogi z innowacyjnego L- profilu

## WŁAŚCIWOŚCI

- powierzchnie użytkowe z płyty wiórowej (jasnoszarej) przewodzącej ładunki elektryczne

## WYPOSAŻENIE

- 2 koła obrotowe z centralnym hamulcem **EasySTOP** i 2 koła stałe
- koła z przewodzącej elektryczność pełnej szarej gumy termoplastycznej, niebrudzące, felga z tworzywa z precyzyjnym łożyskiem kulkowym, osłona stopy
- malowanie proszkowe farbą RAL 7024 (grafitowo-szary) z powłoką przewodzącą ładunki elektryczne

## Wózek systemowy ESD z pałąkiem



Symbol	Wymiary szer. x gł. x wys. (mm)	Waga kg	Pow. użytk. szer. x gł. (mm)	Nośność kg	Koła Ø (mm)
sw-500.141	975 x 500 x 975	25,0	880 x 500	400	160 x 40
sw-600.141	1125 x 600 x 1015	29,5	1030 x 600	500	200 x 40
sw-700.141	1125 x 700 x 1015	33,5	1030 x 700	500	200 x 40
sw-800.141	1325 x 800 x 1015	37,0	1230 x 800	500	200 x 40

## WÓZEK SYSTEMOWY EURO ESD



## KONSTRUKCJA

- budowa modułowa
- konstrukcja podłogi i półek z kątowników stalowych

## WŁAŚCIWOŚCI

- powierzchnie użytkowe z płyty wiórowej (jasnoszarej) przewodzącej ładunki elektryczne
- krawędź o wysokości 10 mm lub bez krawędzi
- przystosowane do skrzynek typu Euro o wymiarach 600 x 400 mm (szer. x gł.)
- 4 narożne tulejki

## WYPOSAŻENIE

- 4 koła obrotowe, w tym 2 koła z centralnym hamulcem **EasySTOP** lub 4 koła obrotowe, w tym 2 koła z hamulcem
- koła z przewodzącej elektryczność pełnej szarej gumy termoplastycznej, niebrudzące, felga z tworzywa z precyzyjnym łożyskiem kulkowym, osłona stopy
- malowanie proszkowe farbą RAL 7024 (grafitowo-szary) z powłoką przewodzącą ładunki elektryczne



410 mm



## Wózek systemowy Euro ESD z **EasySTOP** | z 2 powierzchniami użytkowymi (krawędź 10 mm)

Symbol	Wymiary szer. x gł. x wys. (mm)	Waga kg	Pow. użytk. szer. x gł. (mm)	Nośność kg	Koła Ø (mm)
sw-410.556	675 x 415 x 665	20,0	605 x 410	250	125 x 32

Nośność półki: 80 kg\*\*

## Wózek systemowy Euro ESD | z 2 powierzchniami użytkowymi (krawędź 10 mm)

Symbol	Wymiary szer. x gł. x wys. (mm)	Waga kg	Pow. użytk. szer. x gł. (mm)	Nośność kg	Koła Ø (mm)
sw-410.516	675 x 415 x 635	19,0	605 x 410	250	125 x 32

Nośność półki: 80 kg\*\*

## Wózek systemowy Euro ESD z **EasySTOP** | z 2 powierzchniami użytkowymi

Symbol	Wymiary szer. x gł. x wys. (mm)	Waga kg	Pow. użytk. szer. x gł. (mm)	Nośność kg	Koła Ø (mm)
sw-410.546	675 x 415 x 665	20,0	610 x 415	250	125 x 32

Nośność półki: 80 kg\*\*

## Wózek systemowy Euro ESD | z 2 powierzchniami użytkowymi

Symbol	Wymiary szer. x gł. x wys. (mm)	Waga kg	Pow. użytk. szer. x gł. (mm)	Nośność kg	Koła Ø (mm)
sw-410.536	675 x 415 x 635	19,0	610 x 415	250	125 x 32

Nośność półki: 80 kg\*\*





## KONSTRUKCJA

- budowa modułowa
- konstrukcja podłogi z innowacyjnego L- profilu
- półki z kątowników stalowych

## WŁAŚCIWOŚCI

- powierzchnie użytkowe z płyty wiórowej (jasnoszarej) przewodzącej ładunki elektryczne
- powierzchnia użytkowa z krawędzią o wysokości 15 mm
- opcjonalnie 2 zamykane szuflady wysuwane do 70%, szuflady na prowadnicach, z zamkiem cylindrycznym

## WYPOSAŻENIE

- 2 koła obrotowe z centralnym hamulcem **EasySTOP** i 2 koła stałe
- koła z przewodzącej elektryczność pełnej szarej gumy termoplastycznej, niebrudzące, felga z tworzywa z precyzyjnym łożyskiem kulkowym, osłona stopy
- malowanie proszkowe farbą RAL 7024 (grafitowo-szary) z powłoką przewodzącą ładunki elektryczne

przewodzące ładunki elektryczne  
2 lub 3 powierzchnie użytkowe z krawędzią  
opcjonalnie z szufladami  
**EasySTOP**

### Wózek stołowy ESD | z 2 powierzchniami użytkowymi

Symbol	Wymiary szer. x gł. x wys. (mm)	Waga kg	Pow. użytk. szer. x gł. (mm)	Nośność kg	Koła Ø (mm)
sw-500.557	975 x 525 x 1010	29,5	835 x 495	250	125 x 32
sw-600.557	1125 x 625 x 1010	35,0	985 x 595	250	125 x 32

Nośność półki: 80 kg\*\*



ESD

### Wózek stołowy ESD | z 3 powierzchniami użytkowymi

Symbol	Wymiary szer. x gł. x wys. (mm)	Waga kg	Pow. użytk. szer. x gł. (mm)	Nośność kg	Koła Ø (mm)
sw-500.657	975 x 525 x 1010	38,0	835 x 495	250	125 x 32
sw-600.657	1125 x 625 x 1010	46,0	985 x 595	250	125 x 32

Nośność półki: 80 kg\*\*



Wymiary wewnętrzne szuflad: 400 x 450 x 80 mm (2x)  
Nośność szuflady: 25 kg  
Zestaw do podziału szuflad na stronie 80

### Wózek stołowy ESD | z 2 powierzchniami użytkowymi i 2 szufladami

Symbol	Wymiary szer. x gł. x wys. (mm)	Waga kg	Pow. użytk. szer. x gł. (mm)	Nośność kg	Koła Ø (mm)
sw-600.939	1175 x 625 x 850	46,0	985 x 590	250	125 x 32

Nośność półki: 80 kg\*\*



Wymiary wewnętrzne szuflad: 400 x 450 x 80 mm (2x)  
Nośność szuflady: 25 kg  
Zestaw do podziału szuflad na stronie 80

### Wózek stołowy ESD | z 2 powierzchniami użytkowymi i 2 szufladami

Symbol	Wymiary szer. x gł. x wys. (mm)	Waga kg	Pow. użytk. szer. x gł. (mm)	Nośność kg	Koła Ø (mm)
sw-600.959	1125 x 625 x 1010	46,0	985 x 590	250	125 x 32

Nośność półki: 80 kg\*\*



\*\* Obciążenie statyczne; całkowite obciążenie urządzenia transportowego nie może być przekroczone!

# 74 WÓZKI STOŁOWE DO CIĘŻKICH MATERIAŁÓW ESD



przewodzące ładunki elektryczne  
powierzchnie użytkowe bez krawędzi  
**EasySTOP**

## KONSTRUKCJA

- budowa modułowa
- konstrukcja podłogi z innowacyjnego L- profilu

## WŁAŚCIWOŚCI

- powierzchnie użytkowe z płyty wiórowej (jasnoszarej) przewodzącej ładunki elektryczne
- powierzchnie użytkowe bez krawędzi

## WYPOSAŻENIE

- 2 koła obrotowe z centralnym hamulcem **EasySTOP** i 2 koła stałe
- koła z przewodzącej elektryczność pełnej szarej gumy termoplastycznej, niebrudzące, felga z tworzywa z precyzyjnym łożyskiem kulkowym, osłona stopy
- malowanie proszkowe farbą RAL 7024 (grafitowo-szary) z powłoką przewodzącą ładunki elektryczne

ESD



Wózek stołowy ESD do ciężkich materiałów | z 2 powierzchniami użytkowymi

Symbol	Wymiary szer. x gł. x wys. (mm)	Waga kg	Pow. użytk. szer. x gł. (mm)	Nośność kg	Koła Ø (mm)
sw-500.562	1040 x 500 x 880	33,5	850 x 500	400	160 x 40
sw-600.562	1190 x 600 x 920	41,0	1000 x 600	500	200 x 40
sw-700.562	1190 x 700 x 920	48,5	1000 x 700	500	200 x 40
sw-800.562	1390 x 800 x 920	54,5	1200 x 800	500	200 x 40

Nośność półki: 200 kg\*\*



Wózek stołowy ESD do ciężkich materiałów | z 3 powierzchniami użytkowymi

Symbol	Wymiary szer. x gł. x wys. (mm)	Waga kg	Pow. użytk. szer. x gł. (mm)	Nośność kg	Koła Ø (mm)
sw-500.662	1040 x 500 x 880	44,5	850 x 500	400	160 x 40
sw-600.662	1190 x 600 x 920	53,5	1000 x 600	500	200 x 40
sw-700.662	1190 x 700 x 920	59,0	1000 x 700	500	200 x 40
sw-800.662	1390 x 800 x 920	70,0	1200 x 800	500	200 x 40

Nośność półki: 200 kg\*\*

# WÓZKI WARSZTATOWE ESD 75



## KONSTRUKCJA

- spawana konstrukcja stalowa
- konstrukcja podłogi z innowacyjnego L- profilu
- półki z kątowników stalowych

## WŁAŚCIWOŚCI

- powierzchnie użytkowe z płyty wiórowej (jasnoszarej) przewodzącej ładunki elektryczne
- powierzchnia użytkowa z krawędzią o wysokości 15 mm
- szafka z drzwiami skrzydłowymi z jedną stałą i dwiema wyjmowanymi półkami
- szuflady na prowadnicach z zamkiem cylindrycznym

## WYPOSAŻENIE

- 2 koła obrotowe z centralnym hamulcem **EasySTOP** i 2 koła stałe
- koła z przewodzącej elektryczność pełnej szarej gumy termoplastycznej, niebrudzące, felga z tworzywa z precyzyjnym łożyskiem kulkowym, osłona stopy
- malowanie proszkowe farbą RAL 7024 (grafitowo-szary) z powłoką przewodzącą ładunki elektryczne

Wymiary wewnętrzne szafy: 470 x 575 x 575 mm (1x)  
2 wyjmowane półki  
Nośność każdej półki w szafie: 30 kg

### Wózek warsztatowy ESD | z 3 powierzchniami użytkowymi

Symbol	Wymiary szer. x gł. x wys. (mm)	Waga kg	Pow. użytk. szer. x gł. (mm)	Nośność kg	Koła Ø (mm)
sw-600.773	1125 x 625 x 1010	62,5	985 x 590	250	125 x 32

Nośność półki: 80 kg\*\*

Wymiary wewnętrzne szuflad: 390 x 535 x 95 mm (3x)  
390 x 535 x 155 mm (1x)  
Nośność każdej szuflady: 25 kg  
Zestaw do podziału szuflad na stronie 80

### Wózek warsztatowy ESD | z 3 powierzchniami użytkowymi

Symbol	Wymiary szer. x gł. x wys. (mm)	Waga kg	Pow. użytk. szer. x gł. (mm)	Nośność kg	Koła Ø (mm)
sw-600.775	1125 x 625 x 1010	80,5	985 x 590	250	125 x 32

Nośność półki: 80 kg\*\*

przewodzące ładunki elektryczne  
powierzchnie użytkowe z krawędzią  
drzwi skrzydłowe i szuflady  
z zamkiem cylindrycznym  
**EasySTOP**



ESD



## KONSTRUKCJA

- konstrukcja z blachy stalowej

## WŁAŚCIWOŚCI

- płyta robocza o grubości 18mm z płyty wiórowej (jasnoszarej) przewodzącej ładunki elektryczne
- szafka z drzwiami skrzydłowymi z jedną stałą i dwiema wyjmowanymi półkami
- szuflady na prowadnicach z zamkiem cylindrycznym



Półki zawieszane co 30 mm

## WYPOSAŻENIE

- 2 koła obrotowe z centralnym hamulcem **EasySTOP** i 2 koła stałe
- koła z przewodzącej elektryczność pełnej szarej gumy termoplastycznej, niebrudzące, felga z tworzywa z precyzyjnym łożyskiem kulkowym, osłona stopy
- malowanie proszkowe farbą RAL 7024 (grafitowo-szary) z powłoką przewodzącą ładunki elektryczne

Wymiary wewnętrzne szafy: 560 x 515 x 660 mm  
2 wyjmowane półki  
Nośność każdej półki w szafie: 30 kg  
Wymiary wewnętrzne szuflady: 290 x 475 x 95 mm (6x)  
Nośność każdej szuflady: 25 kg  
Zestaw do podziału szuflad na stronie 81

### Wózek warsztatowy ESD | z 6 szufladami

Symbol	Wymiary szer. x gł. x wys. (mm)	Waga kg	Pow. użytk. szer. x gł. (mm)	Nośność kg	Koła Ø (mm)
sw-985.021	1110 x 600 x 960	86,0	1000 x 600	400	160 x 40

Nośność półki: 120 kg\*\*

## WÓZKI WARSZTATOWE ESD

drzwi skrzydłowe i szuflady z zamkiem  
cylindrycznym  
zamykane 1 kluczem  
**EasySTOP**



\*\* Obciążenie statyczne; całkowite obciążenie urządzenia transportowego nie może być przekroczone!



RAL 5010

RAL 7016

powierzchnie użytkowe z krawędzią  
drzwi skrzydłowe z zamkiem cylindrycznym  
otwierane jednym kluczem

EasySTOP



Warsztat/Magazyn

280 mm

280 mm

## KONSTRUKCJA

- spawana konstrukcja stalowa
- konstrukcja podłogi z innowacyjnego L- profilu
- półki z kątowników stalowych

## WŁAŚCIWOŚCI

- powierzchnia użytkowa z płyty drewnopodobnej, okleina dekor bukowy lub okleina ciemnoszara
- powierzchnia użytkowa z krawędzią o wysokości 15 mm
- szafka z drzwiami skrzydłowymi z jedną stałą i jedną lub dwiema wyjmowanymi półkami

## WYPOSAŻENIE

- 2 koła obrotowe z centralnym hamulcem **EasySTOP** i 2 koła stałe
- bieżnik z szarej gumy termoplastycznej, niebrudzący, felga z tworzywa, z precyzyjnym łożyskiem kulkowym, ostona stopy
- przód wózka dostępny w dwóch kolorach: RAL 5010 (niebieski) lub RAL 7016 (szary antracytowy), korpus RAL 7035 (jasnoszary), malowanie proszkowe

Wymiary wewnętrzne szafy: 470 x 575 x 575 mm (1x)

2 wyjmowane półki

Nośność każdej półki w szafie: 30 kg

### Wózek warsztatowy | z 3 powierzchniami użytkowymi



Symbol + /Kolor	Wymiary szer. x gł. x wys. (mm)	Waga kg	Pow. użytk. szer. x gł. (mm)	Nośność kg	Koła Ø (mm)
sw-600.603 / AG	1125 x 625 x 1010	62,5	985 x 590	250	125 x 30

Dostępne także w wersji ESD na stronie 75

Nośność półki: 80 kg\*\*



Wymiary wewnętrzne szafy: 470 x 575 x 575 mm (2x)

2 wyjmowane półki

Nośność każdej półki w szafie: 30 kg

### Wózek warsztatowy | z 1 powierzchnią użytkową



Symbol + /Kolor	Wymiary szer. x gł. x wys. (mm)	Waga kg	Pow. użytk. szer. x gł. (mm)	Nośność kg	Koła Ø (mm)
sw-600.604 / AG	1125 x 625 x 1010	76,0	985 x 590	250	125 x 30

Nośność półki: 80 kg\*\*



Wymiary wewnętrzne szafy: 890 x 575 x 575 mm

1 wyjmowana półka

Nośność każdej półki w szafie: 30 kg

### Wózek warsztatowy | z 1 powierzchnią użytkową



Symbol + /Kolor	Wymiary szer. x gł. x wys. (mm)	Waga kg	Pow. użytk. szer. x gł. (mm)	Nośność kg	Koła Ø (mm)
sw-600.640 / AG	1125 x 625 x 1010	67,5	985 x 590	250	125 x 30

Nośność półki: 80 kg\*\*



RAL 5010 RAL 7016

## KONSTRUKCJA

- spawana konstrukcja stalowa
- konstrukcja podłogi z innowacyjnego L- profilu
- półki z kątowników stalowych

## WŁAŚCIWOŚCI

- powierzchnia użytkowa z płyty drewnopodobnej, okleina dekor bukowy lub okleina ciemnoszara
- powierzchnia użytkowa z krawędzią o wysokości 15 mm
- szafka z drzwiami skrzydłowymi z jedną stałą i dwiema wyjmowanymi półkami
- szuflady na prowadnicach z zamkiem cylindrycznym

## WYPOSAŻENIE

- 2 koła obrotowe z centralnym hamulcem **EasySTOP** i 2 koła stałe
- bieżnik z szarej gumy termoplastycznej, niebrudzący, felga z tworzywa, z precyzyjnym łożyskiem kulkowym, osłona stopy
- przód wózka dostępny w dwóch kolorach: RAL 5010 (niebieski) lub RAL 7016 (szary antracytowy), korpus RAL 7035 (jasnoszary), malowanie proszkowe

powierzchnie użytkowe z krawędzią drzwi skrzydłowe i szuflady z zamkiem cylindrycznym otwierane jednym kluczem **EasySTOP**



Wymiary wewnętrzne szuflad: 390 x 535 x 95 mm (3x)  
390 x 535 x 155 mm (1x)  
Nośność każdej szuflady: 25 kg  
Zestaw do podziału szuflad na stronie 80

Wózek warsztatowy | z 3 powierzchniami użytkowymi



Symbol + /Kolor	Wymiary szer. x gł. x wys. (mm)	Waga kg	Pow. użytk. szer. x gł. (mm)	Nośność kg	Koła Ø (mm)
sw-600.605 / AG	1125 x 625 x 1010	80,5	985 x 590	250	125 x 30

Dostępne także w wersji ESD na stronie 75

Nośność półki: 80 kg\*\*



Warsztat/Magazyn

Wymiary wewnętrzne szuflad: 390 x 535 x 95 mm (3x)  
390 x 535 x 155 mm (1x)  
Nośność każdej szuflady: 25 kg  
Zestaw do podziału szuflad na stronie 80  
Wymiary wewnętrzne szafy: 470 x 575 x 575 mm  
2 wyjmowane półki  
Nośność każdej półki w szafie: 30 kg

Wózek warsztatowy | z 1 powierzchnią użytkową



Symbol + /Kolor	Wymiary szer. x gł. x wys. (mm)	Waga kg	Pow. użytk. szer. x gł. (mm)	Nośność kg	Koła Ø (mm)
sw-600.606 / AG	1125 x 625 x 1010	94,5	985 x 590	250	125 x 30

Nośność półki: 80 kg\*\*



Wymiary wewnętrzne szuflad: 390 x 535 x 95 mm (6x)  
390 x 535 x 155 mm (2x)  
Nośność każdej szuflady: 25 kg  
Zestaw do podziału szuflad na stronie 80

Wózek warsztatowy | z 1 powierzchnią użytkową



Symbol + /Kolor	Wymiary szer. x gł. x wys. (mm)	Waga kg	Pow. użytk. szer. x gł. (mm)	Nośność kg	Koła Ø (mm)
sw-600.608 / AG	1125 x 625 x 1010	112,0	985 x 590	250	125 x 30

Nośność półki: 80 kg\*\*



\*\* Obciążenie statyczne; całkowite obciążenie urządzenia transportowego nie może być przekroczone!



plyta robocza obramowana z 3 stron  
drzwi skrzydłowe i szuflady z zamkiem  
cylindrycznym  
otwierane jednym kluczem  
**EasySTOP**



Warsztat/Magazyn



## KONSTRUKCJA

- spawana konstrukcja stalowa
- konstrukcja podłogi z innowacyjnego L- profilu
- półki z kątowników stalowych

## WŁAŚCIWOŚCI

- płyta robocza ze sklejki obramowanej z 3 stron na wysokość 80 mm
- powierzchnia użytkowa z płyty drewnopodobnej, okleina dekor bukowy lub okleina ciemnoszara
- powierzchnia użytkowa z krawędzią o wysokości 15 mm
- szafka z drzwiami skrzydłowymi z jedną stałą i dwiema wyjmowanymi półkami
- szuflady na prowadnicach z zamkiem cylindrycznym

## WYPOSAŻENIE

- 2 koła obrotowe z centralnym hamulcem **EasySTOP** i 2 koła stałe
- bieżnik z szarej gumy termoplastycznej, niebrudzący, felga z tworzywa, z precyzyjnym łożyskiem kulkowym, osłona stopy
- przód wózka dostępny w dwóch kolorach: RAL 5010 (niebieski) lub RAL 7016 (szary antracytowy), korpus RAL 7035 (jasnoszary), malowanie proszkowe

Wymiary wewnętrzne szafy: 470 x 575 x 575 mm  
2 wyjmowane półki  
Nośność każdej półki w szafie: 30 kg

### Wózek warsztatowy | z 3 powierzchniami użytkowymi



Symbol + /Kolor	Wymiary szer. x gł. x wys. (mm)	Waga kg	Pow. użytk. szer. x gł. (mm)	Nośność kg	Koła Ø (mm)
sw-600.610 / AG	1220 x 640 x 955	68,5	1125 x 630	400	160 x 40

Nośność półki: 80 kg\*\*

Wymiary wewnętrzne szuflady: 400 x 450 x 80 mm  
Nośność każdej szuflady: 25 kg  
Zestaw do podziału szuflad na stronie 80  
Wymiary wewnętrzne szafy: 470 x 575 x 575 mm  
2 wyjmowane półki  
Nośność każdej półki w szafie: 30 kg

### Wózek warsztatowy | z 2 powierzchniami użytkowymi



Symbol + /Kolor	Wymiary szer. x gł. x wys. (mm)	Waga kg	Pow. użytk. szer. x gł. (mm)	Nośność kg	Koła Ø (mm)
sw-600.611 / AG	1220 x 640 x 955	65,5	1125 x 630	400	160 x 40

Nośność półki: 80 kg\*\*

Wymiary wewnętrzne szuflad: 390 x 535 x 95 mm (3x)  
390 x 535 x 155 mm (1x)  
Nośność każdej szuflady: 25 kg  
Zestaw do podziału szuflad na stronie 80

### Wózek warsztatowy | z 3 powierzchniami użytkowymi



Symbol + /Kolor	Wymiary szer. x gł. x wys. (mm)	Waga kg	Pow. użytk. szer. x gł. (mm)	Nośność kg	Koła Ø (mm)
sw-600.612 / AG	1220 x 640 x 955	86,0	1125 x 630	400	160 x 40

Nośność półki: 80 kg\*\*

Wymiary wewnętrzne szuflad: 390 x 535 x 95 mm (3x)  
390 x 535 x 155 mm (1x)  
Nośność każdej szuflady: 25 kg  
Zestaw do podziału szuflad na stronie 80  
Wymiary wewnętrzne szafy: 470 x 575 x 575 mm  
2 wyjmowane półki  
Nośność każdej półki w szafie: 30 kg

### Wózek warsztatowy | z 1 powierzchnią użytkową



Symbol + /Kolor	Wymiary szer. x gł. x wys. (mm)	Waga kg	Pow. użytk. szer. x gł. (mm)	Nośność kg	Koła Ø (mm)
sw-600.613 / AG	1220 x 640 x 955	101,5	1125 x 630	400	160 x 40

Nośność półki: 80 kg\*\*



RAL 5010 RAL 7016

## KONSTRUKCJA

- spawana konstrukcja stalowa
- konstrukcja podłogi z innowacyjnego L- profilu

## WŁAŚCIWOŚCI

- powierzchnia użytkowa z płyty drewnopodobnej, okleina dekor bukowy lub okleina ciemnoszara
- bez krawędzi
- szafka z drzwiami skrzydłowymi z jedną stałą i dwiema wyjmowanymi półkami
- szuflady na prowadnicach z zamkiem cylindrycznym

## WYPOSAŻENIE

- 2 koła obrotowe z centralnym hamulcem **EasySTOP** i 2 koła stałe
- bieżnik z szarej gumy termoplastycznej, niebrudzący, felga z tworzywa, z precyzyjnym łożyskiem kulkowym, ostona stopy
- przód wózka dostępny w dwóch kolorach: RAL 5010 (niebieski) lub RAL 7016 (szary antracytowy), korpus RAL 7035 (jasnoszary), malowanie proszkowe

Wymiary wewnętrzne szuflad: 390 x 535 x 95 mm (3x)  
390 x 535 x 155 mm (1x)  
Nośność każdej szuflady: 25 kg  
Zestaw do podziału szuflad na stronie 80

Wózek warsztatowy | z 2 powierzchniami użytkowymi



Symbol + /Kolor	Wymiary szer. x gł. x wys. (mm)	Waga kg	Pow. użytk. szer. x gł. (mm)	Nośność kg	Koła Ø (mm)
sw-600.602 / AG	1190 x 600 x 930	82,5	1060 x 600	500	200 x 40

Nośność półki: 200 kg\*\*



600 mm

Warsztat/Magazyn

Wymiary wewnętrzne szafy: 470 x 575 x 575 mm  
2 wyjmowane półki  
Nośność każdej półki w szafie: 30 kg

Wózek warsztatowy | z 2 powierzchniami użytkowymi



Symbol + /Kolor	Wymiary szer. x gł. x wys. (mm)	Waga kg	Pow. użytk. szer. x gł. (mm)	Nośność kg	Koła Ø (mm)
sw-600.607 / AG	1190 x 600 x 930	64,0	1060 x 600	500	200 x 40

Nośność półki: 200 kg\*\*

600 mm



RAL 5010 RAL 7016

## KONSTRUKCJA

- stabilna spawana konstrukcja stalowa
- konstrukcja podłogi z innowacyjnego L- profilu

## WŁAŚCIWOŚCI

- powierzchnia użytkowa z wodoodpornej sklejki antypoślizgowej
- bez krawędzi
- szafka z drzwiami skrzydłowymi z jedną stałą i dwiema wyjmowanymi półkami

## WYPOSAŻENIE

- 2 koła obrotowe z centralnym hamulcem **EasySTOP** i 2 koła stałe
- bieżnik z pełnej gumy elastycznej czarnej, felga aluminiowa, piasta z precyzyjnym łożyskiem kulkowym, ostona stopy, koła dostępne także w kolorze szarym
- przód wózka dostępny w dwóch kolorach: RAL 5010 (niebieski) lub RAL 7016 (szary antracytowy), korpus RAL 7035 (jasnoszary), malowanie proszkowe

Wymiary wewnętrzne szafy: sw-700.620: 470 x 675 x 575 mm  
Wymiary wewnętrzne szafy: sw-800.620: 570 x 775 x 575 mm  
Nośność każdej półki w szafie: 30 kg

Wózek warsztatowy do ciężkich materiałów | z 2 powierzchniami użytkowymi

Symbol + /Kolor	Wymiary szer. x gł. x wys. (mm)	Waga kg	Pow. użytk. szer. x gł. (mm)	Nośność kg	Koła Ø (mm)
sw-700.620 / AG	1190 x 700 x 930	81,0	1060 x 700	1000	200 x 50
sw-800.620 / AG	1390 x 800 x 930	96,5	1260 x 800	1000	200 x 50

Nośność półki: 500 kg\*\*



605 mm



## WÓZEK WARSZTATOWY DO CIĘŻKICH MATERIAŁÓW

bez krawędzi  
wodoodporna sklejka antypoślizgowa  
drzwi skrzydłowe  
z zamkiem cylindrycznym  
**EasySTOP**

\*\* Obciążenie statyczne; całkowite obciążenie urządzenia transportowego nie może być przekroczone!



RAL 5010

RAL 7016

powierzchnie użytkowe bez krawędzi  
drzwi skrzydłowe i szuflady z zamkiem  
cylindrycznym  
otwierane jednym kluczem  
**EasySTOP**



Warsztat/Magazyn

## KONSTRUKCJA

- konstrukcja z blachy stalowej
- konstrukcja podłogi z innowacyjnego L- profilu

## WŁAŚCIWOŚCI

- powierzchnia użytkowa z płyty drewnopodobnej, okleina dekor bukowy albo okleina ciemnoszara
- bez krawędzi
- szafka z drzwiami skrzydłowymi z jedną stałą i dwiema wyjmowanymi półkami
- szuflady na prowadnicach z zamkiem cylindrycznym

## WYPOSAŻENIE

- 2 koła obrotowe z centralnym hamulcem **EasySTOP** i 2 koła stałe
- bieżnik z szarej gumy termoplastycznej, niebrudzący, felga z tworzywa, z precyzyjnym łożyskiem kulkowym, ostona stopy
- przód wózka dostępny w dwóch kolorach: RAL 5010 (niebieski) lub RAL 7016 (szary antracytowy), korpus RAL 7035 (jasnoszary), malowanie proszkowe

Wymiary wewnętrzne szuflad: 390 x 535 x 95 mm (3x)  
390 x 535 x 155 mm (1x)

Nośność każdej szuflady: 25 kg

Wymiary wewnętrzne szafy: 470 x 575 x 575 mm  
2 wyjmowane półki

Nośność każdej półki w szafie: 30 kg

## Wózek warsztatowy | z 1 powierzchnią użytkową



Symbol + /Kolor	Wymiary szer. x gł. x wys. (mm)	Waga kg	Pow. użytk. szer. x gł. (mm)	Nośność kg	Koła Ø (mm)
sw-600.698 / AG	1190 x 600 x 930	103,5	1060 x 600	500	200 x 40

Nośność półki: 200 kg\*\*



Wymiary wewnętrzne szuflad: 390 x 535 x 95 mm (6x)  
390 x 535 x 155 mm (2x)

Nośność każdej szuflady: 25 kg

## Wózek warsztatowy | z 1 powierzchnią użytkową



Symbol + /Kolor	Wymiary szer. x gł. x wys. (mm)	Waga kg	Pow. użytk. szer. x gł. (mm)	Nośność kg	Koła Ø (mm)
sw-600.619 / AG	1190 x 600 x 930	117,0	1060 x 600	500	200 x 40

Nośność półki: 200 kg\*\*



Z blachy ocynkowanej  
Możliwość regulacji  
4 długie przegrody, 12 blach rozdzielających  
Odpowiedni do produktów ze stron: 22, 23, 73, 75, 77-80

## ARTYKUŁY DODATKOWE zestaw do podziału szuflad

Symbol	Wymiary szer. x gł. x wys. (mm)	Waga kg
zsw-600.604	390 x 535 x 65	1,0

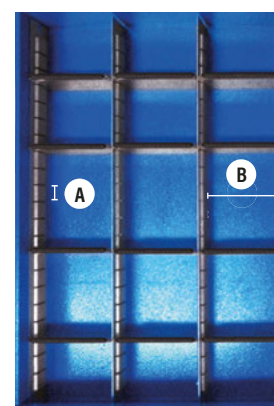

A: wysokość siatki podziału: 25 mm  
B: szerokość przegrody: 120 mm





RAL 5010

RAL 7016

## KONSTRUKCJA

- konstrukcja z blachy stalowej

## WŁAŚCIWOŚCI

- plyta robocza ze sklejki bez krawędzi
- szafka z drzwiami skrzydłowymi z jedną statą i dwiema wyjmowanymi półkami
- półki zawieszane co 30 mm
- szuflady na prowadnicach z zamkiem cylindrycznym

## WYPOSAŻENIE

- 2 koła obrotowe z centralnym hamulcem **EasySTOP** i 2 koła stałe
- bieżnik z szarej gumy termoplastycznej, niebrudzący, felga z tworzywa, z precyzyjnym łożyskiem kulkowym, ostona stopy
- przód wózka dostępny w dwóch kolorach: RAL 5010 (niebieski) lub RAL 7016 (szary antracytowy), korpus RAL 7035 (jasnoszary), malowanie proszkowe

plyta robocza bez krawędzi  
drzwi skrzydłowe i szuflady z zamkiem cylindrycznym  
otwierane jednym kluczem  
**EasySTOP**



Wymiary wewnętrzne szafy: 560 x 515 x 660 mm  
2 wyjmowane półki  
Nośność każdej półki w szafie: 30 kg  
Wymiary wewnętrzne szuflad: 290 x 475 x 95 mm (1x)  
290 x 475 x 155 mm (2x)  
290 x 475 x 130 mm (1x)  
Nośność każdej szuflady: 25 kg

### Wózek warsztatowy | z 4 szufladami



Symbol + /Kolor	Wymiary szer. x gł. x wys. (mm)	Waga kg	Pow. użytk. szer. x gł. (mm)	Nośność kg	Koła Ø (mm)
sw-985.000 / AG	1100 x 600 x 960	83,5	1000 x 600	400	160 x 40

Nośność półki: 120 kg\*\*



Warsztat/Magazyn



Półki zawieszane co 30 mm

Wymiary wewnętrzne szafy: 560 x 515 x 660 mm  
2 wyjmowane półki  
Nośność każdej półki w szafie: 30 kg  
Wymiary wewnętrzne szuflad: 290 x 475 x 95 mm (6x)  
Nośność każdej szuflady: 25 kg

### Wózek warsztatowy | z 6 szufladami



Symbol + /Kolor	Wymiary szer. x gł. x wys. (mm)	Waga kg	Pow. użytk. szer. x gł. (mm)	Nośność kg	Koła Ø (mm)
sw-985.001 / AG	1100 x 600 x 960	86,0	1000 x 600	400	160 x 40

Nośność półki: 120 kg\*\*



Dostępne także w wersji ESD na stronie 75

A: wysokość siatki podziału: 25 mm  
B: szerokość przegrody: 135 mm

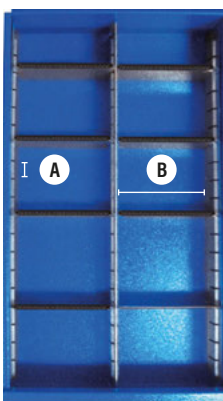

Z blachy ocynkowanej  
Możliwość regulacji  
3 długie przegrody, 8 blach rozdzielających  
Odpowiedni do produktów ze stron: 75, 81, 82

### ARTYKUŁY DODATKOWE zestaw do podziału szuflad

Symbol	Wymiary szer. x gł. x wys. (mm)	Waga kg
zsw-985.003	290 x 473 x 65	1,0



\*\* Obciążenie statyczne; całkowite obciążenie urządzenia transportowego nie może być przekroczone!



plyta robocza ze sklejki obramowanej z 3 stron  
drzwi skrzydłowe i szuflady z zamkiem  
cylindrycznym  
otwierane jednym kluczem  
**EasySTOP**



AG

## KONSTRUKCJA

- konstrukcja z blachy stalowej

## WŁAŚCIWOŚCI

- płyta robocza ze sklejki obramowanej z 3 stron na wysokość 80 mm
- szafka z drzwiami skrzydłowymi z jedną stałą i dwiema wyjmowanymi półkami
- półki zawieszane co 30 mm
- szuflady na prowadnicach z zamkiem cylindrycznym

## WYPOSAŻENIE

- 2 koła obrotowe z centralnym hamulcem **EasySTOP** i 2 koła stałe
- bieżnik z szarej gumy termoplastycznej, niebrudzący, felga z tworzywa, z precyzyjnym łożyskiem kulkowym, ostona stopy
- przód wózka dostępny w dwóch kolorach: RAL 5010 (niebieski) lub RAL 7016 (szary antracytowy), korpus RAL 7035 (jasnoszary), malowanie proszkowe

Wymiary wewnętrzne szafy: 560 x 515 x 660 mm  
2 wyjmowane półki  
Nośność każdej półki w szafie: 30 kg  
Wymiary wewnętrzne szuflad: 290 x 475 x 95 mm (1x)  
290 x 475 x 155 mm (2x)  
290 x 475 x 130 mm (1x)  
Nośność każdej szuflady: 25 kg  
Zestaw do podziału szuflad na stronie 80



### Wózek warsztatowy | z 4 szufladami i krawędzią



Symbol + /Kolor	Wymiary szer. x gł. x wys. (mm)	Waga kg	Pow. użytk. szer. x gł. (mm)	Nośność kg	Koła Ø (mm)
sw-985.002 / AG	1125 x 610 x 1040	85,0	1000 x 600	400	160 x 40

Nośność półki: 120 kg\*\*

Wymiary wewnętrzne szafy: 560 x 515 x 660 mm  
2 wyjmowane półki  
Nośność każdej półki w szafie: 30 kg  
Wymiary wewnętrzne szuflad: 290 x 475 x 95 mm (6x)  
Nośność każdej szuflady: 25 kg  
Zestaw do podziału szuflad na stronie 80

### Wózek warsztatowy | z 6 szufladami i krawędzią



Symbol + /Kolor	Wymiary szer. x gł. x wys. (mm)	Waga kg	Pow. użytk. szer. x gł. (mm)	Nośność kg	Koła Ø (mm)
sw-985.003 / AG	1125 x 610 x 1040	87,5	1000 x 600	400	160 x 40

Nośność półki: 120 kg\*\*

Wymiary wewnętrzne szafy: 470 x 575 x 575 mm  
2 wyjmowane półki  
Nośność każdej półki w szafie: 30 kg

### Szafa z drzwiami skrzydłowymi | z 1 powierzchnią użytkową



Symbol + /Kolor	Wymiary szer. x gł. x wys. (mm)	Waga kg	Pow. użytk. szer. x gł. (mm)	Nośność kg	Koła Ø (mm)
sw-500.014 / AG	575 x 660 x 905	39,0	550 x 650	150	125 x 30

Nośność półki: 120 kg\*\*

Wymiary wewnętrzne szuflad: 390 x 535 x 95 mm (3x)  
390 x 535 x 155 mm (1x)  
Nośność każdej szuflady: 25 kg  
Zestaw do podziału szuflad na stronie 80

### Szafa z 4 szufladami | z 1 powierzchnią użytkową



Symbol + /Kolor	Wymiary szer. x gł. x wys. (mm)	Waga kg	Pow. użytk. szer. x gł. (mm)	Nośność kg	Koła Ø (mm)
sw-500.015 / AG	575 x 660 x 905	54,0	550 x 650	150	125 x 30

Nośność półki: 120 kg\*\*





artykuły dodatkowe  
ścianka narzędziowa  
wyposażenie ścianki narzędziowej  
skrzynka materiałowa

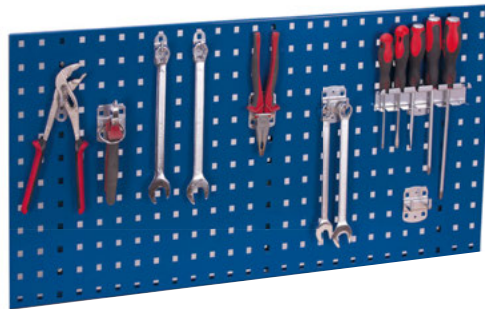

do wózka warsztatowego  
z powierzchnią użytkową z rantem

## ARTYKUŁY DODATKOWE ścianka narzędziowa

Symbol + /Kolor	Wymiary szer. x gł. x wys. (mm)	Waga kg
zsw-100.500 / AG	995 x 450	7,0

## ARTYKUŁY DODATKOWE wyposażenie ścianki narzędziowej

Symbol	28cz. 18cz.
zsw-280.000	28 części
zsw-180.000	18 części
	1 x 1 x uchwyt do wiertel
	6 x 3 x podwójny uchwyt narzędziowy
	1 x 0 x uchwyt maszynowy
	2 x 0 x uchwyt do pił
	1 x 1 x uchwyt do śrubokrętów
	1 x 1 x uchwyt do kluczy płaskich
	6 x 5 x uchwyt narzędziowy z ukośnym zakończeniem
	8 x 2 x uchwyt narzędziowy z pionowym zakończeniem
	0 x 3 x zacisk do narzędzi
	2 x 2 x uchwyt do obcęgow

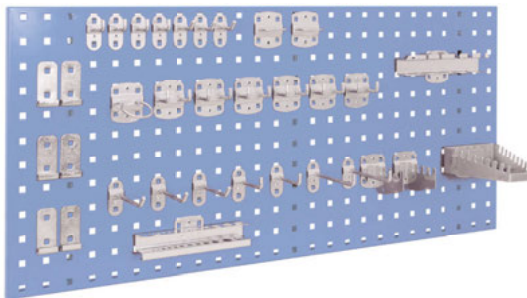

## ARTYKUŁY DODATKOWE skrzynka materiałowa

Symbol + /Kolor	Wymiary szer. x gł. x wys. (mm)	Waga kg
fk-105.002 zielona	105 x 85 x 45	0,1

## ARTYKUŁY DODATKOWE skrzynka materiałowa

Symbol + /Kolor	Wymiary szer. x gł. x wys. (mm)	Waga kg
fk-140.002 czerwona	140 x 230 x 130	0,3

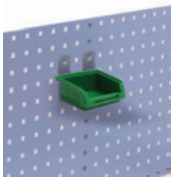

## ARTYKUŁY DODATKOWE skrzynka materiałowa

Symbol + /Kolor	Wymiary szer. x gł. x wys. (mm)	Waga kg
fk-105.003 żółta	105 x 160 x 75	0,2

## ARTYKUŁY DODATKOWE skrzynka materiałowa

Symbol + /Kolor	Wymiary szer. x gł. x wys. (mm)	Waga kg
fk-140.003 niebieska	140 x 290 x 130	0,4





RAL 5010

RAL 7016

2 pionowe pałki do pchania  
pochylenie siatki 8%  
opcjonalnie dodatkowa półka  
**EasySTOP**



## KONSTRUKCJA

- budowa modułowa
- konstrukcja podłogi z innowacyjnego L- profilu
- skręcana konstrukcja nadbudowy z kątowników stalowych, wspawana druciana siatka 75 x 75 mm

## WŁAŚCIWOŚCI

- powierzchnia użytkowa lub dodatkowa półka z płyty drewnopodobnej, okleina dekor bukowy lub okleina ciemnoszara
- półka dodatkowa z krawędzią (15 mm) i powierzchnią użytkową (1185 x 265 mm (szer. x gł.))
- 2 przyspawane, pionowe pałki do pchania
- wysokość nadbudowy 1260 mm, pochylenie siatki 8%

## WYPOSAŻENIE

- 2 koła obrotowe z centralnym hamulcem **EasySTOP** i 2 koła stałe
- bieżnik z szarej gumy termoplastycznej, niebrudzący, felga z tworzywa z precyzyjnym łożyskiem kulkowym, ostona stopy
- dostępne w dwóch kolorach: RAL 5010 (niebieski) lub RAL 7016 (szary antracytowy) malowanie proszkowe

Warsztat/Magazyn



## Wózek do półwyrobów



Symbol + /Kolor	Wymiary szer. x gł. x wys. (mm)	Waga kg	Pow. użytk. szer. x gł. (mm)	Nośność kg	Koła Ø (mm)
sw-800.800 / AG	1370 x 800 x 1560	89,5	1260 x 2x245	500	200 x 40



## Wózek do półwyrobów | z półką



Symbol + /Kolor	Wymiary szer. x gł. x wys. (mm)	Waga kg	Pow. użytk. szer. x gł. (mm)	Nośność kg	Koła Ø (mm)
sw-800.801 / AG	1370 x 800 x 1585	97,5	1260 x 2x245	500	200 x 40

Nośność półki: 50 kg\*\*



## ARTYKUŁY DODATKOWE pałką zapobiegający zsuwaniu się towaru

Symbol + /Kolor	Wymiary szer. x gł. x wys. (mm)	Waga kg	Sztuka
gsw-800.203.1 / AG	1260 x 100	3,5	2

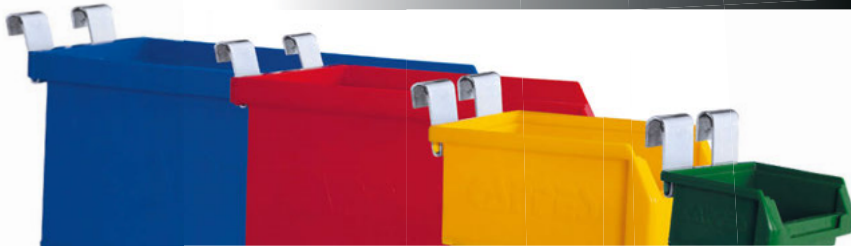

artykuły dodatkowe  
wsporniki - różne rodzaje  
skrzynki materiałowe

## ARTYKUŁY DODATKOWE wspornik trzpieniowy

Symbol	Wymiary mm	Waga kg	Pow. użytk. kg
zsw-800.800	Ø 10 x 210	0,3	10
zsw-800.801	Ø 10 x 310	0,4	10



## ARTYKUŁY DODATKOWE wspornik rurowy

Symbol	Wymiary mm	Waga kg	Pow. użytk. kg
zsw-800.802	Ø 16 x 305	0,4	15
zsw-800.803	Ø 22 x 305	0,5	25
zsw-800.804	Ø 27 x 305	0,6	25



## ARTYKUŁY DODATKOWE wspornik falisty

Symbol	Wymiary mm	Waga kg	Pow. użytk. kg
zsw-800.805	320	0,8	25



## ARTYKUŁY DODATKOWE wspornik widełkowy

Symbol	Wymiary mm	Waga kg	Pow. użytk. kg
zsw-800.806	50 x 295	0,8	25



## ARTYKUŁY DODATKOWE skrzynka materiałowa

Symbol	Wymiary szer. x gł. x wys. (mm)	Waga kg	Pow. użytk. kg
zsw-800.807	265 x 150 x 110	1,5	25
zsw-800.808	1200 x 265 x 110	4,5	50



## ARTYKUŁY DODATKOWE skrzynka materiałowa

Symbol + /Kolor	Wymiary szer. x gł. x wys. (mm)	Waga kg
fk-105.000 zielona	105 x 85 x 45	0,1

## ARTYKUŁY DODATKOWE skrzynka materiałowa

Symbol + /Kolor	Wymiary szer. x gł. x wys. (mm)	Waga kg
fk-140.000 czerwona	140 x 230 x 130	0,3



## ARTYKUŁY DODATKOWE skrzynka materiałowa

Symbol + /Kolor	Wymiary szer. x gł. x wys. (mm)	Waga kg
fk-105.001 żółta	105 x 160 x 75	0,2

## ARTYKUŁY DODATKOWE skrzynka materiałowa

Symbol + /Kolor	Wymiary szer. x gł. x wys. (mm)	Waga kg
fk-140.001 niebieska	140 x 290 x 130	0,4



jednostronny  
wysokość ramion nośnych regulowana  
bezstopniowo  
4 ramiona nośne na każdym słupie  
bezstopniowa regulacja szerokości wózka



Warsztat/Magazyn



## KONSTRUKCJA

- spawana konstrukcja stalowa

## WŁAŚCIWOŚCI

- 4 ramiona nośne na każdym słupie
- długość ramienia nośnego: 595 mm, wysokość ramion nośnych regulowana bezstopniowo, możliwość regulacji za pomocą skali
- nośność ramienia: 20 kg
- możliwość bezstopniowej regulacji szerokości wózka

## WYPOSAŻENIE

- 4 koła obrotowe (1 obrotowe, 2 z hamulcem i 1 z blokadą kierunku)
- bieżnik z szarej gumy termoplastycznej, niebrudzący, felga z tworzywa z precyzyjnym łożyskiem kulkowym, ostona stopy
- dostępne w dwóch kolorach: RAL 5010 (niebieski) lub RAL 7016 (szary antracytowy) malowanie proszkowe



### Wózek z ramionami nośnymi | jednostronny

Symbol + /Kolor	Wymiary szer. x gł. x wys. (mm)	Waga kg	Nośność kg	Koła Ø (mm)
sw-130.006 / AG	540-1400 x 800 x 1800	49,0	400	160 x 40
sw-160.006 / AG	540-1700 x 800 x 1800	50,5	400	160 x 40

Nośność ramienia: 20 kg\*\*



### Wózek z ramionami nośnymi | jednostronny

Symbol + /Kolor	Wymiary szer. x gł. x wys. (mm)	Waga kg	Nośność kg	Koła Ø (mm)
sw-210.006 / AG	840-2200 x 800 x 1800	72,5	400	160 x 40
sw-310.006 / AG	840-3200 x 800 x 1800	76,5	400	160 x 40

Nośność ramienia: 20 kg\*\*



### ARTYKUŁY DODATKOWE ramiona nośne i ograniczniki

Symbol + /Kolor	Wymiary	Waga kg	Wariant produktu
zsw-596.000 / AG	595 mm x 3/4"	20,0	Ramię nośne
zsw-596.001 / AG	595 mm x 3/4"	20,0	Ramię nośne z węzłem ochronnym
zsw-596.002	1 mm	-	Wąż ochronny*
zsw-596.003 / AG	595 mm x 3/4"	20,0	Ramię nośne z ogranicznikiem
zsw-070.000	Ø 70 mm	-	Ogranicznik*
zsw-596.004 / AG	595 mm x 3/4"	20,0	Ramię nośne z węzłem ochronnym i ogranicznikiem

\*montowany tylko fabrycznie

\*\* Całkowite obciążenie urządzenia transportowego nie może być przekroczono!



RAL 5010 RAL 7016

## KONSTRUKCJA

- spawana konstrukcja stalowa

## WŁAŚCIWOŚCI

- 8 ramion nośnych na każdym słupie
- długość ramienia nośnego: 375 mm, wysokość ramion nośnych regulowana bezstopniowo, możliwość regulacji za pomocą skali
- nośność ramienia: 20 kg
- możliwość bezstopniowej regulacji szerokości wózka

## WYPOSAŻENIE

- 4 koła obrotowe (1 obrotowe, 2 z hamulcem i 1 z blokadą kierunku)
- bieżnik z szarej gumy termoplastycznej, niebrudzący, felga z tworzywa z precyzyjnym łożyskiem kulkowym, osłona stopy
- dostępne w dwóch kolorach: RAL 5010 (niebieski) lub RAL 7016 (szary antracytowy) malowanie proszkowe

dwustronny  
wysokość ramion nośnych regulowana bezstopniowo  
8 ramion nośnych na każdym słupie  
beźstopniowa regulacja szerokości wózka



## Wózek z ramionami nośnymi | dwustronny

Symbol + /Kolor	Wymiary szer. x gł. x wys. (mm)	Waga kg	Nośność kg	Koła Ø (mm)
sw-130.007 / AG	540-1400 x 830 x 1800	57,0	400	160 x 40
sw-160.007 / AG	540-1700 x 830 x 1800	59,0	400	160 x 40

Nośność ramienia: 20 kg\*\*



montowany tylko fabrycznie



Warsztat/Magazyn

## Wózek z ramionami nośnymi | dwustronny

Symbol + /Kolor	Wymiary szer. x gł. x wys. (mm)	Waga kg	Nośność kg	Koła Ø (mm)
sw-210.007 / AG	840-2200 x 830 x 1800	80,0	400	160 x 40
sw-310.007 / AG	840-3200 x 830 x 1800	84,0	400	160 x 40

Nośność ramienia: 20 kg\*\*



## ARTYKUŁY DODATKOWE ramiona nośne i ograniczniki

Symbol + /Kolor	Wymiary	Waga kg	Wariant produktu
zsw-376.000 / AG	375 mm x 3/4"	20,0	Ramię nośne
zsw-376.001 / AG	375 mm x 3/4"	20,0	Ramię nośne z węzłem ochronnym
zsw-376.002	1 mm	-	Wąż ochronny*
zsw-376.003 / AG	375 mm x 3/4"	20,0	Ramię nośne z ogranicznikiem
zsw-070.000	Ø 70 mm	-	Ogranicznik*
zsw-376.004 / AG	375 mm x 3/4"	20,0	Ramię nośne z węzłem ochronnym i ogranicznikiem

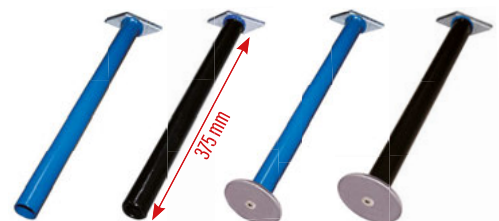

\*montowany tylko fabrycznie

\*\* Całkowite obciążenie urządzenia transportowego nie może być przekroczone!



RAL 5010

RAL 7016

jednostronna powierzchnia użytkowa ze sklejki  
nachylenie 5°

Warsztat/Magazyn



AG



EasySTOP na długim i krótkim boku wózka

## NOWOŚĆ

### KONSTRUKCJA

- spawana konstrukcja stalowa

### WŁAŚCIWOŚCI

- jednostronna powierzchnia użytkowa ze sklejki, nachylenie 5°
- wysokość pałąków bocznych: 915 mm

### WYPOSAŻENIE

- 2 koła obrotowe z centralnym hamulcem **EasySTOP** i 2 koła stałe (**EasySTOP** na długim i krótkim boku wózka) lub 2 koła obrotowe z hamulcem i 2 koła stałe, układ rombowy
- bieżnik z szarej gumy termoplastycznej, niebrudzący, felga z tworzywa z precyzyjnym łożyskiem kulkowym, ostona stopy
- dostępne w dwóch kolorach: RAL 5010 (niebieski) lub RAL 7016 (szary antracytowy) malowanie proszkowe

### Wózek do płyt

Symbol + /Kolor	Wymiary szer. x gł. x wys. (mm)	Waga kg	Pow. użytk. szer. x gł. (mm)	Nośność kg	Koła Ø (mm)
pl-150.010 / AG	1500 x 680 x 1200	47,5	1500 x 370	500	200 x 40

### Wózek do płyt | koła w układzie rombowym

Symbol + /Kolor	Wymiary szer. x gł. x wys. (mm)	Waga kg	Pow. użytk. szer. x gł. (mm)	Nośność kg	Koła Ø (mm)
pl-150.011 / AG	1500 x 680 x 1200	47,5	1500 x 370	500	200 x 40

Koła w układzie rombowym, więcej informacji na stronie 166

## WÓZEK DO PŁYT MODEL JEDNOSTRONNY / DWUSTRONNY



RAL 5010

RAL 7016



EasySTOP na długim i krótkim boku wózka

## NOWOŚĆ

### KONSTRUKCJA

- spawana konstrukcja stalowa

### WŁAŚCIWOŚCI

- powierzchnia użytkowa jedno lub dwustronna
- nachylenie 5°, miejsca załadunku obudowane profilami gumowymi
- szerokość użytkowa w wózku jednostronnym: 430 mm, w wózku dwustronnym: 2 x 270 mm

### WYPOSAŻENIE

- 2 koła obrotowe z centralnym hamulcem **EasySTOP** i 2 koła stałe (**EasySTOP** na długim i krótkim boku wózka)
- bieżnik z pełnej gumy elastycznej czarnej, felga aluminiowa, piasta z precyzyjnym łożyskiem kulkowym, ostona stopy, koła dostępne także w kolorze szarym
- dostępne w dwóch kolorach: RAL 5010 (niebieski) lub RAL 7016 (szary antracytowy) malowanie proszkowe

### Wózek do płyt | model jednostronny

Symbol + /Kolor	Wymiary szer. x gł. x wys. (mm)	Waga kg	Pow. użytk. szer. x gł. (mm)	Nośność kg	Koła Ø (mm)
sw-1305 / AG	1380 x 880 x 1700	53,5	1380 x 430	1200	200 x 50
sw-1605 / AG	1680 x 880 x 1700	64,0	1680 x 430	1200	200 x 50
sw-2005 / AG	2080 x 880 x 1700	81,5	2080 x 430	1200	200 x 50

### Wózek do płyt | model dwustronny

Symbol + /Kolor	Wymiary szer. x gł. x wys. (mm)	Waga kg	Pow. użytk. szer. x gł. (mm)	Nośność kg	Koła Ø (mm)
sw-1306 / AG	1380 x 880 x 1705	59,0	1380 x 2x270	1200	200 x 50
sw-1606 / AG	1680 x 880 x 1705	70,0	1680 x 2x270	1200	200 x 50
sw-2006 / AG	2080 x 880 x 1705	87,0	2080 x 2x270	1200	200 x 50



RAL 5010 RAL 7016

## KONSTRUKCJA

- spawana konstrukcja stalowa

## WŁAŚCIWOŚCI

- skośna powierzchnia użytkowa z blachy stalowej, nachylenie 22°
- dostępna także z przestawnym zabezpieczeniem, max. przyzma płyt 200 x 1500 mm (gł. x wys.)

## WYPOSAŻENIE

- koła pneumatyczne na feldze stalowej lub koła z pełnej gumy na specjalnej feldze z tworzywa, z precyzyjnym łożyskiem kulkowym i kołpakiem z tworzywa, dodatkowo 2 koła podporowe
- dostępne w dwóch kolorach: RAL 5010 (niebieski) lub RAL 7016 (szary antracytowy) malowanie proszkowe

do transportu płyt o dużej powierzchni  
skośna powierzchnia użytkowa z blachy  
stalowej



### Taczka do płyt

Symbol + /Kolor	Wymiary szer. x gł. x wys. (mm)	Waga kg	Łopata szer. x gł. (mm)	Nośność kg	Koła Ø (mm)
sk-710.035 / AG	KP 1260 x 680 x 1425	18,5	500 x 200	250	260 x 85
sk-710.036 / AG	PG 1260 x 680 x 1425	20,0	500 x 200	250	260 x 65

KP = koła pneumatyczne, PG = pełna guma

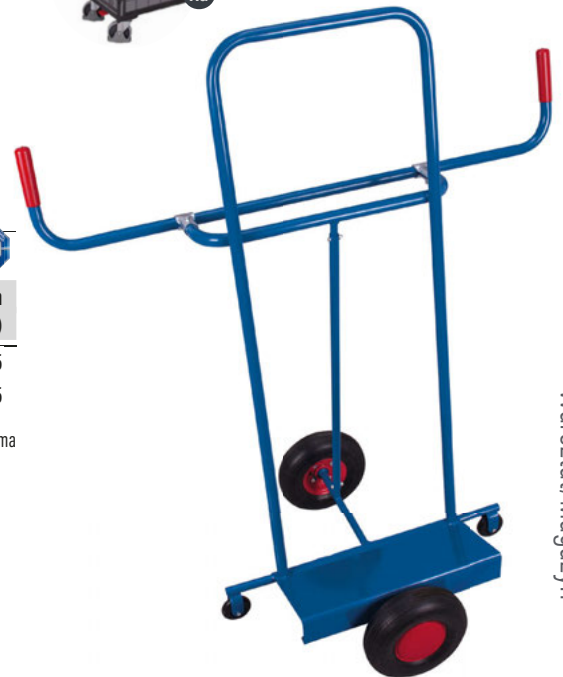

Warsztat/Magazyn



### Taczka do płyt | z przestawnym zabezpieczeniem

Symbol + /Kolor	Wymiary szer. x gł. x wys. (mm)	Waga kg	Łopata szer. x gł. (mm)	Nośność kg	Koła Ø (mm)
sk-710.045 / AG	KP 1260 x 680 x 1440	20,0	500 x 200	250	260 x 85
sk-710.046 / AG	PG 1260 x 680 x 1440	21,5	500 x 200	250	260 x 65

KP = koła pneumatyczne, PG = pełna guma

ergonomiczne podnoszenie i przewożenie ładunków



## KONSTRUKCJA

- spawana konstrukcja stalowa

## WŁAŚCIWOŚCI

- zakres podnoszenia od 55 - 1300 mm, regulowany bezstopniowo przy pomocy ręcznej korbki
- środek ciężkości: 230 mm od masztu
- korbka z samoblokującym gwintem
- drążek hamulca na ergonomicznej wysokości, hamulec działa na koła z pełnej gumy / koła termoplastyczne
- duży pałąk dla lekkiego i łatwego manewrowania
- pałąk z miękką powłoką uchwytu

## WYPOSAŻENIE

- koła z pełnej gumy na specjalnej feldze z tworzywa, z precyzyjnym łożyskiem kulkowym i kołpakiem z tworzywa, z przodu 2 koła obrotowe z poliuretanu
- lub 2 koła obrotowe, bieżnik z szarej gumy termoplastycznej, niebrudzący, felga z tworzywa z precyzyjnym łożyskiem kulkowym, ostona stopy, z przodu 2 koła stałe z poliuretanu
- dostępne w dwóch kolorach: RAL 5010 (niebieski) lub RAL 7016 (szary antracytowy) malowanie proszkowe

**NOWOŚĆ**

Podnośnik materiałowy | z widłami

Symbol + /Kolor	Wymiary szer. x gł. x wys. (mm)	Widły szer. (mw)* x gł. (mm)	Waga kg	Zakres podnoszenia mm	Nośność kg	Koła Ø (mm)
sg-154.008 / AG	PG 575 x 845 x 1545	300 x 450	56,0	55-1300	250	260 x 65
sg-154.009 / AG	KT 620 x 730 x 1545	300 x 450	51,5	55-1300	250	160 x 40

\*mw = miara wewnętrzna

PG = Pełna guma, KT = Koła termoplastyczne

Warsztat/Magazyn



Do zamontowania na ramie z widłami

## ARTYKUŁY DODATKOWE platforma ryflowana

Symbol	Wymiary szer. x gł. (mm)	Waga kg	Pasuje do	Nośność
zsg-154.000	500 x 460	8,5	sg-154.008/09	zależna od użytego wózka



Platforma jest przykręcana do belki przesuwnej i leży na widłach



Nośność, wymiary i artykuły dodatkowe mogą być dopasowane indywidualnie na zapytanie

RAL 5010 RAL 7016

## KONSTRUKCJA

- spawana konstrukcja stalowa

## WŁAŚCIWOŚCI

- zakres podnoszenia od 55 - 1300 mm, regulowany bezstopniowo przy pomocy ręcznej korbki
- korbka z samoblokującym gwintem
- drążek hamulca na ergonomicznej wysokości, hamulec działa na koła z pełnej gumy / koła termoplastyczne
- duży pałąk dla lekkiego i łatwego manewrowania
- pałąk z miękką powłoką uchwytu

## WYPOSAŻENIE

- koła z pełnej gumy na specjalnej feldzie z tworzywa, z precyzyjnym łożyskiem kulkowym i kotakiem z tworzywa, z przodu 2 koła obrotowe z poliuretanu
- lub 2 koła obrotowe, bieżnik z szarej gumy termoplastycznej, niebrudzący, felga z tworzywa z precyzyjnym łożyskiem kulkowym, osłona stopy, z przodu 2 koła stałe z poliuretanu
- dostępne w dwóch kolorach: RAL 5010 (niebieski) lub RAL 7016 (szary antracytowy) malowanie proszkowe

różne konfiguracje

łatwa wymiana artykułów dodatkowych



Warsztat/Magazyn

## Podnośnik materiałowy

**NOWOŚĆ**

Symbol + /Kolor	Wymiary szer. x gł. x wys. (mm)	Waga kg	Zakres podnoszenia mm	Nośność kg	Koła Ø (mm)
sg-154.018* / AG	PG 575 x 845 x 1545	48,5	55-1300	250	260 x 65
sg-154.019* / AG	KT 620 x 730 x 1545	44,0	55-1300	250	160 x 40

\*Może być używany tylko w połączeniu z poniższymi artykułami dodatkowymi

PG = Pełna guma, KT = Koła termoplastyczne

## ARTYKUŁY DODATKOWE widły do podnośnika materiałowego

Symbol	Wymiary szer. (mw)* x gł. (mm)	Waga kg	Pasuje do	Nośność
zsg-154.001	300 x 450	7,5	sg-154.008/09 sg-154.018/19	zależna od użytego wózka

\* mw = miara wewnętrzna



## ARTYKUŁY DODATKOWE widły do podnośnika materiałowego regulowane

Symbol	Wymiary szer. (mw)* x gł. (mm)	Waga kg	Pasuje do	Nośność
zsg-154.002	60-390 x 450	10,5	sg-154.008/09 sg-154.018/19	zależna od użytego wózka

\* mw = miara wewnętrzna



regulowane  
widły

## ARTYKUŁY DODATKOWE trzpień do podnośnika materiałowego

Symbol	Wymiary Ø x gł. (mm)	Waga kg	Pasuje do	Nośność
zsg-154.003	20-50 x 450	6,5	sg-154.008/09 sg-154.018/19	zależna od użytego wózka



Średnica trzpienia od 20-50 mm dopasowana indywidualnie według potrzeb klienta

## ARTYKUŁY DODATKOWE platforma ryflowana

Symbol	Wymiary szer. x gł. (mm)	Waga kg	Pasuje do	Nośność
zsg-154.000	500 x 460	8,5	sg-154.008/09	zależna od użytego wózka



Dostępna tylko razem z widłami (zsg-154.001)



nasze  
specjalne  
konstrukcje  
porównanie

### UNIKALNE

- Dostosowane do potrzeb klienta

### MAŁE SERIE

- Realizacja zamówień już od 1 szt. wraz z rysunkiem poglądowym
- Konkurencyjne ceny przy małych seriach

### NASTAWIENIE NA KLIENTA

- W ścisłej współpracy z naszymi klientami analizujemy parametry, zastosowanie wózka oraz jego zakres pracy

### NA MIARĘ

- Produkty w różnym wymiarze, kolorze lub kompletnie nowej konstrukcji

# Podnośnik do palet

prosta, solidna technologia,  
niska waga

Obsługa hamulca:

za pomocą drążka przy pałku

Szybkie podnoszenie:

bez hydrauliki, za pomocą pedału

do przewożenia palet wystawowych

600 x 400 mm

RAL 5010 RAL 7016

## KONSTRUKCJA

- spawana konstrukcja stalowa
- konstrukcja podłogi z innowacyjnego L- profilu
- półki z kątowników stalowych

## WŁAŚCIWOŚCI

- powierzchnia użytkowa z płyty drewnopodobnej, okleina dekor bukowy lub okleina ciemnoszara
- powierzchnia użytkowa z krawędzią o wysokości 15 mm
- stopnie z wodoodpornej, sklejki antypoślizgowej
- siłowniki podnoszące schody w nieobciążonym stanie do góry

## WYPOSAŻENIE

- 2 koła obrotowe z hamulcem i 2 koła stałe
- bieżnik z szarej gumy termoplastycznej, niebrudzący, felga z tworzywa z precyzyjnym łożyskiem kulkowym, osłona stopy
- dostępne w dwóch kolorach: RAL 5010 (niebieski) lub RAL 7016 (szary antracytowy) malowanie proszkowe

siłowniki podnoszące schody w nieobciążonym stanie do góry stopnie ze sklejki antypoślizgowej

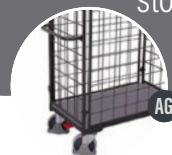

Wys. półek 185 / 805 mm  
Wys. schodków 500 mm  
Odstęp między stopniami 230 mm

### Wózek magazynowy do kompletacji | z 2 półkami, niski

Symbol + /Kolor	Wymiary szer. x gł. x wys. (mm)	Waga kg	Pow. użytk. szer. x gł. (mm)	Nośność kg	Koła Ø (mm)
sw-600.614 / AG	1455 x 625 x 1320	40,0	985 x 590	250	125 x 30

Nośność półki: 80 kg\*\*



Wys. półek 185 / 490 / 805 mm  
Wys. schodków 500 mm  
Odstęp między stopniami 230 mm

### Wózek magazynowy do kompletacji | z 3 półkami, niski

Symbol + /Kolor	Wymiary szer. x gł. x wys. (mm)	Waga kg	Pow. użytk. szer. x gł. (mm)	Nośność kg	Koła Ø (mm)
sw-600.615 / AG	1455 x 625 x 1320	50,0	985 x 590	250	125 x 30

Nośność półki: 80 kg\*\*



Wys. półek 225 / 845 / 1465 mm  
Wys. schodków 980 mm  
Odstęp między stopniami 230 mm

### Wózek magazynowy do kompletacji | z 3 półkami, wysoki

Symbol + /Kolor	Wymiary szer. x gł. x wys. (mm)	Waga kg	Pow. użytk. szer. x gł. (mm)	Nośność kg	Koła Ø (mm)
sw-600.616 / AG	1695 x 625 x 1900	64,5	985 x 590	250	160 x 40

Nośność półki: 80 kg\*\*



Wys. półek 225 / 695 / 1170 / 1645 mm  
Wys. schodków 980 mm  
Odstęp między stopniami 230 mm

### Wózek magazynowy do kompletacji | z 4 półkami, wysoki

Symbol + /Kolor	Wymiary szer. x gł. x wys. (mm)	Waga kg	Pow. użytk. szer. x gł. (mm)	Nośność kg	Koła Ø (mm)
sw-600.617 / AG	1695 x 625 x 1900	77,0	985 x 590	250	160 x 40

Nośność półki: 80 kg\*\*



Warsztat/Magazyn

\*\* Obciążenie statyczne; całkowite obciążenie urządzenia transportowego nie może być przekroczone!

ocynkowane  
różne konfiguracje



Warsztat/Magazyn



## KONSTRUKCJA

- spawana konstrukcja stalowa

## WŁAŚCIWOŚCI

- ściany, podłoga i dach z siatki, oczko siatki 50 x 100 mm lub 100 x 50 mm
- 1 poziomy lub 2 pionowe pałaki, powlekane pomarańczowym węzłem termokurczliwym RAL 2008 (jasnoczerwony pomarańcz)
- z poziomą kieszenią na dokumenty A4
- opcjonalnie 2 tabliczki do naklejek

## WYPOSAŻENIE

- 2 koła obrotowe z hamulcem, 2 koła stałe
- bieżnik z szarej gumy termoplastycznej, niebrudzący, felga z tworzywa z precyzyjnym łożyskiem kulkowym, ostona stopy
- ocynkowane galwanicznie

### Wózek do komisjonowania | ocynkowany

Symbol	Wymiary szer. x gł. x wys. (mm)	Waga kg	Pow. użytk. szer. x gł. (mm)	Nośność kg	Koła Ø (mm)
sw-520.200	1860 x 650 x 1850	86,5	1675 x 615	300	125 x 30

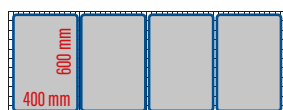

Powierzchnia użytkowa do skrzynek typu Euro



### Wózek do komisjonowania | ocynkowany

Symbol	Wymiary szer. x gł. x wys. (mm)	Waga kg	Pow. użytk. szer. x gł. (mm)	Nośność kg	Koła Ø (mm)
sw-490.100	1435 x 490 x 1820	43,5	1250 x 460	300	125 x 30

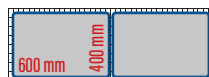

Powierzchnia użytkowa do skrzynek typu Euro

## ARTYKUŁY DODATKOWE



### ARTYKUŁY DODATKOWE

centralny hamulec **EasySTOP**

Symbol

rsa-125.500

montowany tylko fabrycznie

### ARTYKUŁY DODATKOWE

centralny hamulec **EasySTOP**  
obsługiwany z 2 stron

Symbol

rsa-000.050

2 koła zahamowane

rsa-000.051

4 koła zahamowane

montowany tylko fabrycznie



artykuły dodatkowe dla wózka  
do komisjonowania

## DOPASOWANE

- dopasujecie wasz wózek zależnie od procesów pracy

## KONFIGURACJA

- konfigurujecie zależnie od życzeń i wymagań



## ARTYKUŁY DODATKOWE

Symbol	Waga kg
--------	------------

### DYSZEL I ZACZEP DYSZLA

rsa-000.060

montowany tylko fabrycznie



### KOŁO ŚRODKOWE (umożliwia obrót w miejscu)

rsa-125.600

1,5

montowany tylko fabrycznie



### SCHODY Z 3 STOPNIAMI

zsw-200.000

8,5

montowany tylko fabrycznie



### PAŁĄK DO PCHANIA/CIĄGNIĘCIA

zsw-100.004

1,2

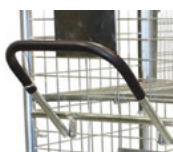

### UCHWYT DO BUTELKI

zsw-100.001

0,3



### PRZEGRODA Z TWORZYWA

zsw-490.103

1,4

zsw-520.203

1,7



## ARTYKUŁY DODATKOWE

Symbol	Waga kg
--------	------------

### PÓŁKA ZAWIESZANA z siatki

zsw-490.100

4,5

zsw-520.200

5,5



### PÓŁKA ZAWIESZANA z blachy stalowej

zsw-490.102

5,5

zsw-520.202

6,5



### PÓŁKA ZAWIESZANA z płyty sklejki antypoślizg/film

zsw-490.106

10,0

zsw-520.206

11,0



### PÓŁKA ZAWIESZANA z siatki z listwą do kodów

zsw-490.101

6,5

zsw-520.201

8,0



### WIESZAK NA UBRANIA

zsw-490.104

1,5

zsw-520.204

1,5



### ŚCIANA PRZEDNIA

zsw-490.105

7,5

zsw-520.205

8,5



Warsztat/Magazyn

cechy charakterystyczne naszych taczek

## CHARAKTERYSTYCZNE CECHY ■ KOŁA

- uchwyty ochronne
- precyzyjne łożyska kulkowe
- mocowanie kół
- płozy z tworzywa sztucznego
- bezawaryjne koła

- koła z pełnej gumy
- koła z pełnej gumy piankowej
- koła pneumatyczne



### 1 Uchwyty ochronne

Wykonane z materiałów o podwyższonej jakości. Dzięki swojej elastyczności zmniejszają niebezpieczeństwo pęknięcia i umożliwiają w ten sposób optymalne bezpieczeństwo chwytu.

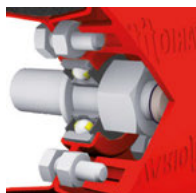

### 2 Precyzyjne łożyska kulkowe

Uszczelnione i bezobstugowe precyzyjne łożyska kulkowe. Gwarantowany lekki bieg kół przy załadowanym urządzeniu również na pochylonych i nierównych powierzchniach.



### 3 Mocowanie kół

Koła taczek **VARIOfit**® (pneumatyczne, z gumy pełnej oraz bezawaryjne) przymocowane są za pomocą nakrętki do osi. Poluzowanie kół podczas używania taczki jest więc niemożliwe.



### 4 Płozy z tworzywa sztucznego

Zostały zaprojektowane specjalnie dla **VARIOfit**®, oferują optymalną ochronę. Poprowadzone wzdłuż zgięcia rury.



### 5 Bezawaryjne koła

Tak samo dobra płynność ruchu jak w kołach pompowanych, wypełnienie z pianki poliuretanowej, pochłaniają wstrząsy, absorbują wibracje oraz są stabilne kierunkowo, odporne np. na gwoździe, krawężniki, albo inne warunki fizyczne. Optymalne opony do dużych obciążeń i codziennego użytku, na feldzie stalowej, z precyzyjnym łożyskiem kulkowym i kapslem z tworzywa.

KOŁA Z PEŁNEJ GUMY  
z profilem rowkowym



KOŁA Z PEŁNEJ GUMY PIANKOWEJ  
z profilem rowkowym



KOŁA PNEUMATYCZNE  
z profilem rowkowym





RAL 5010 RAL 7016

## KONSTRUKCJA

- spawana konstrukcja stalowa
- łopata z blachy stalowej

## WŁAŚCIWOŚCI

- uchwyty ochronne z tworzywa
- zagięte poziome poprzeczki
- dodatkowe uchwyty dźwigające na stronie 111

## WYPOSAŻENIE

- koła pneumatyczne na feldze stalowej lub koła z pełnej gumy na specjalnej feldze z tworzywa, z precyzyjnym łożyskiem kulkowym i kołpakiem z tworzywa
- 2 koła podporowe, obrotowe, bieżnik z termoplastycznej gumy, niebrudzący, na feldze z tworzywa, szary, ze sprężyną gazową oraz antypoślizgowym pedałem na osi
- dostępne w dwóch kolorach: RAL 5010 (niebieski) lub RAL 7016 (szary antracytowy) malowanie proszkowe

BEST-SELLER



### Taczka stalowa

Symbol + /Kolor	Wymiary szer. x gł. x wys. (mm)	Waga kg	Łopata szer. x gł. (mm)	Nośność kg	Koła Ø (mm)
sk-710.015 / AG	KP 570 x 530 x 1105	12,5	320 x 250	200	260 x 85
sk-710.016 / AG	PG 570 x 530 x 1105	14,5	320 x 250	200	260 x 65

KP = koła pneumatyczne, PG = pełna guma

### Taczka stalowa



Symbol + /Kolor	Wymiary szer. x gł. x wys. (mm)	Waga kg	Łopata szer. x gł. (mm)	Nośność kg	Koła Ø (mm)
sk-710.010 / AG	KP 570 x 585 x 1310	17,0	320 x 250	250	260 x 85
sk-710.011 / AG	PG 570 x 585 x 1310	19,0	320 x 250	250	260 x 65

KP = koła pneumatyczne, PG = pełna guma

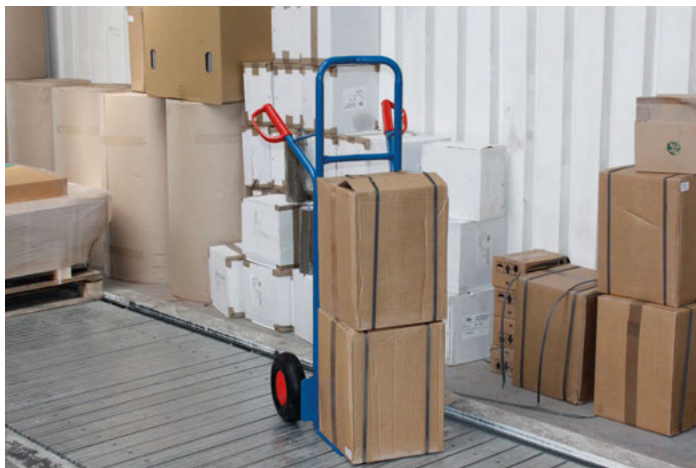

### Taczka stalowa z kołami podporowymi

Symbol + /Kolor	Wymiary szer. x gł. x wys. (mm)	Waga kg	Łopata szer. x gł. (mm)	Nośność kg	Koła Ø (mm)
sk-710.055 / AG	KP 575 x 585 x 1305	21,5	320 x 250	250	260 x 85
sk-710.065 / AG	PG 575 x 585 x 1305	23,5	320 x 250	250	260 x 65

KP = koła pneumatyczne, PG = pełna guma

uchwyty ochronne  
opcjonalnie koła podporowe



uchwyty ochronne  
łopata z blachy stalowej



## KONSTRUKCJA

- spawana konstrukcja stalowa
- łopata z blachy stalowej

## WŁAŚCIWOŚCI

- uchwyty ochronne z tworzywa
- zagięte poziome poprzeczki lub pionowe rury
- dodatkowe uchwyty dźwigające na stronie 111

## WYPOSAŻENIE

- koła pneumatyczne na feldze stalowej lub koła z pełnej gumy na specjalnej feldze z tworzywa, z precyzyjnym łożyskiem kulkowym i kotłakiem z tworzywa
- dostępne w dwóch kolorach: RAL 5010 (niebieski) lub RAL 7016 (szary antracytowy) malowanie proszkowe

### Taczka stalowa



Symbol + /Kolor	Wymiary szer. x gł. x wys. (mm)	Waga kg	Łopata szer. x gł. (mm)	Nośność kg	Koła Ø (mm)
sk-710.020 / AG	KP 620 x 460 x 1110	13,5	400 x 150	250	260 x 85
sk-710.021 / AG	PG 620 x 460 x 1110	15,5	400 x 150	250	260 x 65

KP = koła pneumatyczne, PG = pełna guma

Taczki



### Taczka stalowa | duża łopata



Symbol + /Kolor	Wymiary szer. x gł. x wys. (mm)	Waga kg	Łopata szer. x gł. (mm)	Nośność kg	Koła Ø (mm)
sk-710.213 / AG	KP 570 x 585 x 1310	21,0	480 x 300	250	260 x 85
sk-710.214 / AG	PG 570 x 585 x 1310	23,0	480 x 300	250	260 x 65

KP = koła pneumatyczne, PG = pełna guma



### Taczka stalowa



Symbol + /Kolor	Wymiary szer. x gł. x wys. (mm)	Waga kg	Łopata szer. x gł. (mm)	Nośność kg	Koła Ø (mm)
sk-710.030 / AG	KP 550 x 740 x 1600	20,0	300 x 260	250	260 x 85
sk-710.031 / AG	PG 550 x 740 x 1600	22,0	300 x 260	250	260 x 65

KP = koła pneumatyczne, PG = pełna guma

RAL 5010 RAL 7016

## KONSTRUKCJA

- spawana konstrukcja stalowa
- łopata z blachy stalowej

## WŁAŚCIWOŚCI

- uchwyty ochronne z tworzywa
- zagięte lub proste poziome poprzeczki
- wymienne płozy poprowadzone wzdłuż zgięcia rury
- dodatkowe uchwyty dźwigające na stronie III

## WYPOSAŻENIE

- koła pneumatyczne na feldze stalowej lub koła z pełnej gumy na specjalnej feldze z tworzywa, z precyzyjnym łożyskiem kulkowym i kołpakiem z tworzywa
- opcjonalnie z bezawaryjnymi kołami
- dostępne w dwóch kolorach: RAL 5010 (niebieski) lub RAL 7016 (szary antracytowy) malowanie proszkowe

uchwyty ochronne płozy z tworzywa



Taczki

BEST-SELLER



### Taczka stalowa

Symbol + /Kolor	Wymiary szer. x gł. x wys. (mm)	Waga kg	Łopata szer. x gł. (mm)	Nośność kg	Koła Ø (mm)
sk-710.005 / AG	KP 550 x 615 x 1305	18,0	320 x 250	250	260 x 85
sk-710.006 / AG	PG 550 x 615 x 1305	19,5	320 x 250	250	260 x 65

KP = koła pneumatyczne, PG = pełna guma

### Taczka stalowa z bezawaryjnymi kołami

Symbol + /Kolor	Wymiary szer. x gł. x wys. (mm)	Waga kg	Łopata szer. x gł. (mm)	Nośność kg	Koła Ø (mm)
sk-710.014 / AG	550 x 615 x 1305	18,5	320 x 250	250	260 x 85

BEST-SELLER



### Taczka stalowa duża łopata

Symbol + /Kolor	Wymiary szer. x gł. x wys. (mm)	Waga kg	Łopata szer. x gł. (mm)	Nośność kg	Koła Ø (mm)
sk-710.201 / AG	KP 570 x 655 x 1315	20,0	480 x 300	250	260 x 85
sk-710.202 / AG	PG 570 x 655 x 1315	22,0	480 x 300	250	260 x 65

KP = koła pneumatyczne, PG = pełna guma



uchwyty ochronne  
opcjonalnie składana łopata

## KONSTRUKCJA

- spawana konstrukcja stalowa
- łopata z blachy stalowej (opcjonalnie składana)

## WŁAŚCIWOŚCI

- uchwyty ochronne z tworzywa
- zagięte poziome poprzeczki
- wymiennie płozy poprowadzone wzdłuż zgięcia rury
- dodatkowe uchwyty dźwigające na stronie 111

## WYPOSAŻENIE

- koła pneumatyczne na feldze stalowej lub koła z pełnej gumy na specjalnej feldze z tworzywa, z precyzyjnym łożyskiem kulkowym i kołpakiem z tworzywa
- dostępne w dwóch kolorach: RAL 5010 (niebieski) lub RAL 7016 (szary antracytowy) malowanie proszkowe



Składana łopata



### Taczka stalowa | ze składaną łopatą

Symbol + /Kolor	Wymiary szer. x gł. x wys. (mm)	Waga kg	Łopata szer. x gł. (mm)	Nośność kg	Koła Ø (mm)
sk-710.217 / AG	KP 570 x 610 x 1300	21,0	320 x 255	200	260 x 85
sk-710.218 / AG	PG 570 x 610 x 1300	23,0	320 x 255	200	260 x 65

KP = koła pneumatyczne, PG = pełna guma

Taczki

Składanie łopaty



### Taczka stalowa | ze składaną łopatą

Symbol + /Kolor	Wymiary szer. x gł. x wys. (mm)	Waga kg	Łopata szer. x gł. (mm)	Nośność kg	Koła Ø (mm)
sk-710.215 / AG	KP 570 x 545 x 1300	18,5	320 x 255	250	260 x 85
sk-710.216 / AG	PG 570 x 545 x 1300	20,0	320 x 255	250	260 x 65

KP = koła pneumatyczne, PG = pełna guma

### Taczka stalowa | duża łopata

Symbol + /Kolor	Wymiary szer. x gł. x wys. (mm)	Waga kg	Łopata szer. x gł. (mm)	Nośność kg	Koła Ø (mm)
sk-710.203 / AG	KP 570 x 650 x 1305	19,5	480 x 300	250	260 x 85
sk-710.204 / AG	PG 570 x 650 x 1305	21,0	480 x 300	250	260 x 65

KP = koła pneumatyczne, PG = pełna guma

RAL 5010 RAL 7016

## KONSTRUKCJA

- spawana konstrukcja stalowa
- łopata z blachy stalowej

## WŁAŚCIWOŚCI

- uchwyty ochronne z tworzywa
- zagięte poziome poprzeczki lub pionowe rury
- opcjonalnie z 2 pałkami do ustawienia taczki w pozycji poziomej
- dodatkowe uchwyty dźwigające na stronie 111

## WYPOSAŻENIE

- koła pneumatyczne na feldze stalowej lub koła z pełnej gumy na specjalnej feldze z tworzywa, z precyzyjnym łożyskiem kulkowym i kołpakiem z tworzywa
- dostępne w dwóch kolorach: RAL 5010 (niebieski) lub RAL 7016 (szary antracytowy) malowanie proszkowe

uchwyty ochronne  
duża łopata

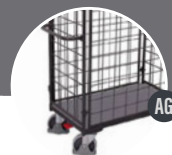

### Taczka stalowa | duża łopata



Symbol + /Kolor	Wymiary szer. x gł. x wys. (mm)	Waga kg	Łopata szer. x gł. (mm)	Nośność kg	Koła Ø (mm)
sk-710.205 / AG	KP 690 x 600 x 1110	18,0	480 x 300	250	260 x 85
sk-710.206 / AG	PG 690 x 600 x 1110	20,0	480 x 300	250	260 x 65

KP = koła pneumatyczne, PG = pełna guma

### Taczka stalowa | duża łopata



Symbol + /Kolor	Wymiary szer. x gł. x wys. (mm)	Waga kg	Łopata szer. x gł. (mm)	Nośność kg	Koła Ø (mm)
sk-710.207 / AG	KP 690 x 710 x 1200	22,5	480 x 300	250	260 x 85
sk-710.208 / AG	PG 690 x 710 x 1200	24,0	480 x 300	250	260 x 65

KP = koła pneumatyczne, PG = pełna guma



Taczki

### Taczka stalowa



Symbol + /Kolor	Wymiary szer. x gł. x wys. (mm)	Waga kg	Łopata szer. x gł. (mm)	Nośność kg	Koła Ø (mm)
sk-710.117 / AG	KP 690 x 550 x 1200	20,0	480 x 140	250	260 x 85
sk-710.118 / AG	PG 690 x 550 x 1200	21,5	480 x 140	250	260 x 65

KP = koła pneumatyczne, PG = pełna guma



uchwyty ochronne  
opcjonalnie z 2 pałkami do ustawienia  
taczki w pozycji poziomej



## KONSTRUKCJA

- spawana konstrukcja stalowa
- łopata z blachy stalowej

## WŁAŚCIWOŚCI

- uchwyty ochronne z tworzywa
- zagięte poziome poprzeczki lub pionowe rury
- opcjonalnie z 2 pałkami do ustawienia taczki w pozycji poziomej
- dodatkowe uchwyty dźwigające na stronie 111

## WYPOSAŻENIE

- koła pneumatyczne na feldze stalowej lub koła z pełnej gumy na specjalnej feldze z tworzywa, z precyzyjnym łożyskiem kulkowym i kotłakiem z tworzywa
- dostępne w dwóch kolorach: RAL 5010 (niebieski) lub RAL 7016 (szary antracytowy) malowanie proszkowe

### Taczka stalowa



Symbol + /Kolor	Wymiary szer. x gł. x wys. (mm)	Waga kg	Łopata szer. x gł. (mm)	Nośność kg	Koła Ø (mm)
sk-1151 / AG	KP 550 x 430 x 1100	14,5	400 x 110	200	260 x 85
sk-1150 / AG	PG 550 x 430 x 1100	16,5	400 x 110	200	260 x 85

KP = koła pneumatyczne, PG = pełna guma

### Taczka stalowa



Symbol + /Kolor	Wymiary szer. x gł. x wys. (mm)	Waga kg	Łopata szer. x gł. (mm)	Nośność kg	Koła Ø (mm)
sk-1153 / AG	KP 620 x 440 x 1110	15,5	450 x 120	250	260 x 85
sk-1152 / AG	PG 620 x 440 x 1110	17,0	450 x 120	250	260 x 85

KP = koła pneumatyczne, PG = pełna guma

### Taczka stalowa



Symbol + /Kolor	Wymiary szer. x gł. x wys. (mm)	Waga kg	Łopata szer. x gł. (mm)	Nośność kg	Koła Ø (mm)
sk-1155 / AG	KP 620 x 470 x 1110	16,5	450 x 120	250	260 x 85
sk-1154 / AG	PG 620 x 470 x 1110	18,0	450 x 120	250	260 x 85

KP = koła pneumatyczne, PG = pełna guma

### Taczka stalowa



Symbol + /Kolor	Wymiary szer. x gł. x wys. (mm)	Waga kg	Łopata szer. x gł. (mm)	Nośność kg	Koła Ø (mm)
sk-1251 / AG	KP 620 x 500 x 1220	19,5	450 x 150	250	260 x 85
sk-1250 / AG	PG 620 x 500 x 1220	21,0	450 x 150	250	260 x 85

KP = koła pneumatyczne, PG = pełna guma

Alumi-  
nium

## KONSTRUKCJA

- spawana konstrukcja z aluminium

## WŁAŚCIWOŚCI

- bardzo lekkie i poręczne
- uchwyty ochronne z tworzywa
- zagięte poziome poprzeczki
- wymienne płozy poprowadzone wzdłuż zgięcia rury

## WYPOSAŻENIE

- koła pneumatyczne na feldze stalowej lub koła z pełnej gumy na specjalnej feldze z tworzywa, z precyzyjnym łożyskiem kulkowym i kołpakiem z tworzywa

uchwyty ochronne  
opcjonalnie z płozami z tworzywa

### Taczka aluminiowa



Symbol		Wymiary szer. x gł. x wys. (mm)	Waga kg	Łopata szer. x gł. (mm)	Nośność kg	Koła Ø (mm)
ap-710.015	KP	570 x 530 x 1075	9,5	320 x 250	150	260 x 85
ap-710.016	PG	570 x 530 x 1075	11,0	320 x 250	150	260 x 65

KP = koła pneumatyczne, PG = pełna guma



### Taczka aluminiowa



Symbol		Wymiary szer. x gł. x wys. (mm)	Waga kg	Łopata szer. x gł. (mm)	Nośność kg	Koła Ø (mm)
ap-710.010	KP	570 x 610 x 1305	11,0	320 x 250	200	260 x 85
ap-710.011	PG	570 x 610 x 1305	13,0	320 x 250	200	260 x 65

KP = koła pneumatyczne, PG = pełna guma



KP  
PG

**BEST-  
SELLER**

### Taczka aluminiowa



Symbol		Wymiary szer. x gł. x wys. (mm)	Waga kg	Łopata szer. x gł. (mm)	Nośność kg	Koła Ø (mm)
ap-710.005	KP	570 x 615 x 1300	12,5	320 x 250	200	260 x 85
ap-710.006	PG	570 x 615 x 1300	13,5	320 x 250	200	260 x 65

KP = koła pneumatyczne, PG = pełna guma



Taczki

uchwyty ochronne  
płyzy z tworzywa  
opcjonalnie ze składaną łopatą

## KONSTRUKCJA

- spawana konstrukcja z aluminium

## WŁAŚCIWOŚCI

- bardzo lekkie i poręczne
- uchwyty ochronne z tworzywa
- zagięte poziome poprzeczki
- opcjonalnie ze składaną łopatą
- wymienne płyzy poprowadzone wzdłuż zgięcia rury

## WYPOSAŻENIE

- koła pneumatyczne na feldze stalowej lub koła z pełnej gumy na specjalnej feldze z tworzywa, z precyzyjnym łożyskiem kulkowym i kotpakiem z tworzywa
- opcjonalnie z bezawaryjnymi kołami



BEST-  
SELLER

Taczka aluminiowa | z bezawaryjnymi kołami

Symbol	Wymiary szer. x gł. x wys. (mm)	Waga kg	Łopata szer. x gł. (mm)	Nośność kg	Koła Ø (mm)
ap-710.214	570 x 615 x 1300	13,0	320 x 250	200	260 x 85

Taczki



Taczka aluminiowa | duża łopata



Symbol		Wymiary szer. x gł. x wys. (mm)	Waga kg	Łopata szer. x gł. (mm)	Nośność kg	Koła Ø (mm)
ap-710.107	KP	605 x 660 x 1305	14,0	480 x 300	200	260 x 85
ap-710.204	PG	605 x 660 x 1305	15,0	480 x 300	200	260 x 85

KP = koła pneumatyczne, PG = pełna guma



Taczka aluminiowa | ze składaną łopatą



Symbol		Wymiary szer. x gł. x wys. (mm)	Waga kg	Łopata szer. x gł. (mm)	Nośność kg	Koła Ø (mm)
ap-710.211	KP	550 x 640 x 1300	13,0	380 x 280	200	260 x 85
ap-710.212	PG	550 x 640 x 1300	16,0	380 x 280	200	260 x 85

KP = koła pneumatyczne, PG = pełna guma



Alumi-  
nium

## KONSTRUKCJA

- spawana konstrukcja z aluminium

## WŁAŚCIWOŚCI

- bardzo lekkie i poręczne
- uchwyty ochronne z tworzywa
- zagięte poziome poprzeczki lub pionowe rury

## WYPOSAŻENIE

- koła pneumatyczne na feldze stalowej lub koła z pełnej gumy na specjalnej feldze z tworzywa, z precyzyjnym łożyskiem kulkowym i kołpakiem z tworzywa

uchwyty ochronne  
duża łopata

Taczka aluminiowa | duża łopata



Symbol		Wymiary szer. x gł. x wys. (mm)	Waga kg	Łopata szer. x gł. (mm)	Nośność kg	Koła Ø (mm)
ap-710.103	KP	570 x 635 x 1310	12,0	480 x 300	200	260 x 85
ap-710.202	PG	570 x 635 x 1310	13,5	480 x 300	200	260 x 65

KP = koła pneumatyczne, PG = pełna guma



Taczka aluminiowa | duża łopata



Symbol		Wymiary szer. x gł. x wys. (mm)	Waga kg	Łopata szer. x gł. (mm)	Nośność kg	Koła Ø (mm)
ap-710.205	KP	690 x 600 x 1110	11,5	480 x 300	200	260 x 85
ap-710.206	PG	690 x 600 x 1110	13,5	480 x 300	200	260 x 65

KP = koła pneumatyczne, PG = pełna guma



Taczki

KOŁA Z PEŁNEJ GUMY  
z profilem rowkowym



KOŁA Z PEŁNEJ GUMY PIAKOWEJ  
z profilem rowkowym



KOŁA PNEUMATYCZNE  
z profilem rowkowym



uchwyty ochronne  
trzyramienne gwiazdy z  
przykręconymi kołami



AG

## KONSTRUKCJA

- spawana konstrukcja stalowa
- łopata z blachy stalowej

## WŁAŚCIWOŚCI

- uchwyty ochronne z tworzywa
- zagięte poziome poprzeczki
- trzyramienne gwiazdy z przykręconymi kołami
- dodatkowe uchwyty dźwigające na stronie 111

## WYPOSAŻENIE

- bieżnik kół gwiazdy z szarej gumy termoplastycznej, niebrudzący, felga z tworzywa z precyzyjnym łożyskiem kulkowym
- dostępne w dwóch kolorach: RAL 5010 (niebieski) lub RAL 7016 (szary antracytowy) malowanie proszkowe

z blokadą gwiazdy

Taczka do transportu po schodach | dwa 3-ramienne wieńce kół

Symbol + /Kolor	Wymiary szer. x gł. x wys. (mm)	Waga kg	Łopata szer. x gł. (mm)	Nośność kg	Koła Ø (mm)
sk-1300 / AG	GT 610 x 630 x 1310	23,5	300 x 255	200	160 x 40

GT = guma termoplastyczna



Blokada gwiazdy

Taczki

Taczka do transportu po schodach | dwa 3-ramienne wieńce kół

Symbol + /Kolor	Wymiary szer. x gł. x wys. (mm)	Waga kg	Łopata szer. x gł. (mm)	Nośność kg	Koła Ø (mm)
sk-710.212 / AG	GT 620 x 625 x 1310	22,0	320 x 245	200	160 x 40

GT = guma termoplastyczna

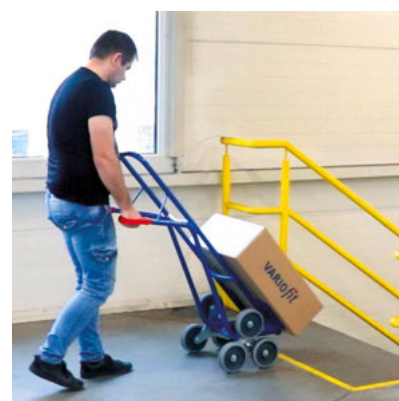

Taczka do transportu po schodach | dwa 3-ramienne wieńce kół

Symbol + /Kolor	Wymiary szer. x gł. x wys. (mm)	Waga kg	Łopata szer. x gł. (mm)	Nośność kg	Koła Ø (mm)
sk-710.210 / AG	GT 620 x 675 x 1310	24,0	480 x 295	200	160 x 40

GT = guma termoplastyczna

RAL 5010 RAL 7016

## KONSTRUKCJA

- spawana konstrukcja stalowa
- łopata z blachy stalowej

## WŁAŚCIWOŚCI

- uchwyty ochronne z tworzywa
- zagięte poziome poprzeczki
- pięcioramienne gwiazdy z przykręconymi kołami
- dodatkowe uchwyty dźwigające na stronie III

## WYPOSAŻENIE

- bieżnik kół gwiazdy z szarej gumy termoplastycznej, niebrudzący, felga z tworzywa z precyzyjnym łożyskiem kulkowym
- koła pneumatyczne na feldze stalowej lub koła z pełnej gumy na specjalnej feldze z tworzywa, z precyzyjnym łożyskiem kulkowym i kotpakiem z tworzywa
- dostępne w dwóch kolorach: RAL 5010 (niebieski) lub RAL 7016 (szary antracytowy) malowanie proszkowe

uchwyty ochronne  
pięcioramienne gwiazdy z  
przykręconymi kołami



Taczka do transportu po schodach | dwa 5-ramienne wieńce kół

Symbol + /Kolor	Wymiary szer. x gł. x wys. (mm)	Waga kg	Łopata szer. x gł. (mm)	Nośność kg	Koła Ø (mm)
sk-1301 / AG	KP 610 x 705 x 1310	25,5	300 x 285	200	260 x 85
sk-1303 / AG	PG 610 x 705 x 1310	27,5	300 x 285	200	260 x 65

KP = koła pneumatyczne, PG = pełna guma

Taczka do transportu po schodach | dwa 5-ramienne wieńce kół

Symbol + /Kolor	Wymiary szer. x gł. x wys. (mm)	Waga kg	Łopata szer. x gł. (mm)	Nośność kg	Koła Ø (mm)
sk-710.211 / AG	KP 610 x 675 x 1310	24,5	300 x 250	200	260 x 85
sk-710.222 / AG	PG 610 x 675 x 1310	26,5	300 x 250	200	260 x 65

KP = koła pneumatyczne, PG = pełna guma



Taczka do transportu po schodach | dwa 5-ramienne wieńce kół

Symbol + /Kolor	Wymiary szer. x gł. x wys. (mm)	Waga kg	Łopata szer. x gł. (mm)	Nośność kg	Koła Ø (mm)
sk-710.209 / AG	KP 610 x 725 x 1310	27,5	480 x 300	200	260 x 85
sk-710.236 / AG	PG 610 x 725 x 1310	29,5	480 x 300	200	260 x 65

KP = koła pneumatyczne, PG = pełna guma



uchwyty ochronne  
bardzo lekkie i poręczne  
trzyramienne gwiazdy z  
przykręconymi kołami

## KONSTRUKCJA

- spawana konstrukcja z aluminium

## WŁAŚCIWOŚCI

- bardzo lekkie i poręczne
- uchwyty ochronne z tworzywa
- zagięte poziome poprzeczki
- trzyramienne gwiazdy z przykręconymi kołami

## WYPOSAŻENIE

- bieżnik kół gwiazdy z szarej gumy termoplastycznej, niebrudzący, felga z tworzywa z precyzyjnym łożyskiem kulkowym



z blokadą gwiazdy

Taczka aluminiowa do transportu po schodach | dwa 3-ramienne wieńce kół

Symbol		Wymiary szer. x gł. x wys. (mm)	Waga kg	Łopata szer. x gł. (mm)	Nośność kg	Koła Ø (mm)
ap-1300	GT	610 x 630 x 1310	16,0	300 x 255	200	160 x 40

GT = guma termoplastyczna



Taczki



Taczka aluminiowa do transportu po schodach | dwa 3-ramienne wieńce kół

Symbol		Wymiary szer. x gł. x wys. (mm)	Waga kg	Łopata szer. x gł. (mm)	Nośność kg	Koła Ø (mm)
ap-710.208	GT	620 x 625 x 1310	15,0	320 x 245	200	160 x 40

GT = guma termoplastyczna

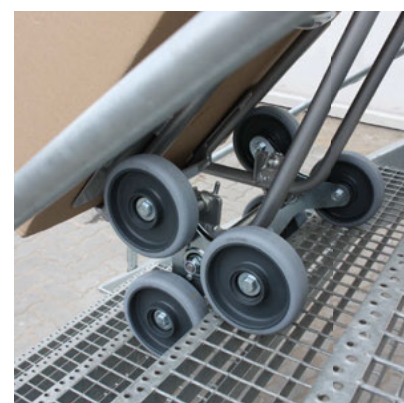

Taczka aluminiowa do transportu po schodach | dwa 3-ramienne wieńce kół

Symbol		Wymiary szer. x gł. x wys. (mm)	Waga kg	Łopata szer. x gł. (mm)	Nośność kg	Koła Ø (mm)
ap-710.210	GT	620 x 675 x 1310	16,0	480 x 295	200	160 x 40

GT = guma termoplastyczna

Alumi-  
nium

## KONSTRUKCJA

- spawana konstrukcja z aluminium

## WŁAŚCIWOŚCI

- bardzo lekkie i poręczne
- uchwyty ochronne z tworzywa
- zagięte poziome poprzeczki
- pięcioramienne gwiazdy z przykręconymi kołami

## WYPOSAŻENIE

- bieżnik kół gwiazdy z szarej gumy termoplastycznej, niebrudzący, felga z tworzywa z precyzyjnym łożyskiem kulkowym
- koła pneumatyczne na feldze stalowej lub koła z pełnej gumy na specjalnej feldze z tworzywa, z precyzyjnym łożyskiem kulkowym i kotłakiem z tworzywa

uchwyty ochronne  
bardzo lekkie i poręczne  
pięcioramienne gwiazdy z  
przykręconymi kołami

Taczka aluminiowa do transportu po schodach | dwa 5-ramienne wieńce kół

Symbol		Wymiary szer. x gł. x wys. (mm)	Waga kg	Łopata szer. x gł. (mm)	Nośność kg	Koła Ø (mm)
ap-1301	KP	610 x 705 x 1310	18,5	300 x 285	200	260 x 85
ap-1302	PG	610 x 705 x 1310	20,5	300 x 285	200	260 x 65

KP = koła pneumatyczne, PG = pełna guma

Taczka aluminiowa do transportu po schodach | dwa 5-ramienne wieńce kół

Symbol		Wymiary szer. x gł. x wys. (mm)	Waga kg	Łopata szer. x gł. (mm)	Nośność kg	Koła Ø (mm)
ap-710.207	KP	610 x 675 x 1310	18,0	300 x 250	200	260 x 85
ap-710.228	PG	610 x 675 x 1310	20,0	300 x 250	200	260 x 65

KP = koła pneumatyczne, PG = pełna guma



Taczka aluminiowa do transportu po schodach | dwa 5-ramienne wieńce kół

Symbol		Wymiary szer. x gł. x wys. (mm)	Waga kg	Łopata szer. x gł. (mm)	Nośność kg	Koła Ø (mm)
ap-710.209	KP	610 x 725 x 1310	19,5	480 x 300	200	260 x 85
ap-710.298	PG	610 x 725 x 1310	21,5	480 x 300	200	260 x 65

KP = koła pneumatyczne, PG = pełna guma



Taczki

uchwyty ochronne  
powierzchnia oparcia krzesel z  
bezstopniową regulacją  
z powłoką antypoślizgową



AG

## KONSTRUKCJA

- spawana konstrukcja stalowa lub z aluminium

## WŁAŚCIWOŚCI

- uchwyty ochronne z tworzywa
- zagięte poziome poprzeczki
- powierzchnia oparcia krzesel z powłoką antypoślizgową, demontowana, możliwość bezstopniowej regulacji, długość 505 mm
- taczki do mebli z przezroczystą miękką powłoką, łopata z matą antypoślizgową
- dodatkowe uchwyty dźwigające na stronie 111

## WYPOSAŻENIE

- koła pneumatyczne na feldze stalowej lub koła z pełnej gumy na specjalnej feldze z tworzywa, z precyzyjnym łożyskiem kulkowym i kotłakiem z tworzywa
- taczki do mebli lub krzesel dostępne w dwóch kolorach: RAL 5010 (niebieski) lub RAL 7016 (szary antracytowy) malowanie proszkowe



## Taczka do krzesel i mebli



Symbol + /Kolor		Wymiary szer. x gł. x wys. (mm)	Waga kg	Łopata szer. x gł. (mm)	Nośność kg	Koła Ø (mm)
sk-710.028 / AG	KP	570 x 795 x 1305	20,0	320 x 250	250	260 x 85
sk-710.029 / AG	PG	570 x 795 x 1305	22,0	320 x 250	250	260 x 65

KP = koła pneumatyczne, PG = pełna guma

Taczki



## Taczka do krzesel aluminiowa



Symbol		Wymiary szer. x gł. x wys. (mm)	Waga kg	Łopata szer. x gł. (mm)	Nośność kg	Koła Ø (mm)
ap-710.058	KP	570 x 795 x 1305	12,0	320 x 250	250	260 x 85
ap-710.059	PG	570 x 795 x 1305	13,5	320 x 250	250	260 x 65

KP = koła pneumatyczne, PG = pełna guma



Miękka powłoka uchwytu:  
chroni towar przed  
uszkodzeniami

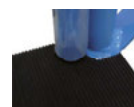

Powłoka antypoślizgową:  
zapobiega zsuwaniu się  
załadowanego towaru  
z łopaty



## Taczka meblowa



Symbol + /Kolor		Wymiary szer. x gł. x wys. (mm)	Waga kg	Łopata szer. x gł. (mm)	Nośność kg	Koła Ø (mm)
sk-710.230 / AG	KP	620 x 635 x 1400	17,5	360 x 335	250	260 x 85
sk-710.231 / AG	PG	620 x 635 x 1400	19,5	360 x 335	250	260 x 65

KP = koła pneumatyczne, PG = pełna guma



## Taczka meblowa aluminiowa



Symbol		Wymiary szer. x gł. x wys. (mm)	Waga kg	Łopata szer. x gł. (mm)	Nośność kg	Koła Ø (mm)
ap-710.200	KP	640 x 625 x 1410	12,5	360 x 320	200	260 x 85
ap-710.201	PG	640 x 625 x 1410	14,5	360 x 320	200	260 x 65

KP = koła pneumatyczne, PG = pełna guma

RAL 5010 RAL 7016

## KONSTRUKCJA

- spawana konstrukcja stalowa
- łopata z blachy stalowej

## WŁAŚCIWOŚCI

- bezpieczne uchwyty z tworzywa
- zagięte poziome poprzeczki
- opcjonalnie z 2 pałkami do ustawienia taczki w pozycji poziomej
- opcjonalnie łopata i miejsca oparcia z gumowej maty antypoślizgowej
- opcjonalnie dwie trzyramienne gwiazdy z przykręconymi kołami z blokadą

## WYPOSAŻENIE

- bieżnik kół gwiazdy z szarej gumy termoplastycznej, niebrudzący, felga z tworzywa z precyzyjnym łożyskiem kulkowym
- koła pneumatyczne na feldze stalowej lub koła z pełnej gumy na specjalnej feldze z tworzywa, z precyzyjnym łożyskiem kulkowym i kołpakiem z tworzywa
- dostępne w dwóch kolorach: RAL 5010 (niebieski) lub RAL 7016 (szary antracytowy) malowanie proszkowe

uchwyty ochronne  
opcjonalnie z 2 pałkami do ustawienia taczki  
w pozycji poziomej  
opcjonalnie dwie trzyramienne  
gwiazdy



### Taczka sprzętowa



Symbol + /Kolor	Wymiary szer. x gł. x wys. (mm)	Waga kg	Łopata szer. x gł. (mm)	Nośność kg	Koła Ø (mm)
sk-1399 / AG	KP 705 x 575 x 1455	25,0	450 x 120	250	260 x 85
sk-1400 / AG	PG 705 x 575 x 1455	27,0	450 x 120	250	260 x 65

KP = koła pneumatyczne, PG = pełna guma

### Taczka sprzętowa | dwa 3-ramienne wieńce kół



Symbol + /Kolor	Wymiary szer. x gł. x wys. (mm)	Waga kg	Łopata szer. x gł. (mm)	Nośność kg	Koła Ø (mm)
sk-1157 / AG	GT 640 x 525 x 1155	21,5	450 x 150	250	160 x 40

GT = guma termoplastyczna



### Taczka sprzętowa



Symbol + /Kolor	Wymiary szer. x gł. x wys. (mm)	Waga kg	Łopata szer. x gł. (mm)	Nośność kg	Koła Ø (mm)
sk-1156 / AG	KP 640 x 425 x 1145	17,5	450 x 150	250	260 x 85
sk-1163 / AG	PG 640 x 425 x 1145	19,5	450 x 150	250	260 x 65

KP = koła pneumatyczne, PG = pełna guma

Dodatkowy uchwyt dźwigający do wszystkich taczek ze stron:  
97-102, 106-107, 110-111

■ **ARTYKUŁY DODATKOWE** uchwyt dźwigający  
do taczki do transportu po schodach (1 para)

Symbol + /Kolor	Długość (mm)	Waga kg
gsk-1156 / AG	855	3,0

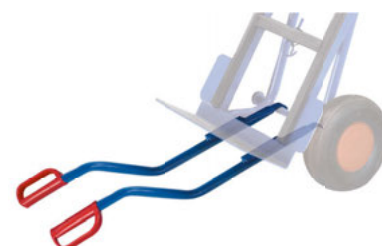

przeznaczona dla towarów przestrzennych  
element podporowy regulowany 3-stopniowo  
3-stopniowo  
drążek hamujący



## KONSTRUKCJA

- spawana konstrukcja stalowa

## WŁAŚCIWOŚCI

- rozkładane koła podporowe o regulowanej wysokości
- element podporowy regulowany 3-stopniowo za pomocą tylko 1 uchwyty
- uchwyt z rury okrągłej z miękką, czarną powłoką z tworzywa
- ramiona pionowe z szarym profilem gumowym
- topata z wulkanizowaną gumą
- 4 oczka, na wysokości 600 i 1600 mm do zabezpieczenia towaru na środku za pomocą zintegrowanych pasów spinających

- dwa zintegrowane haczyki na każdej poziomej poprzeczce do przymocowania nieużywanych pasów
- drążek hamujący działający na koła z poliuretanu

## WYPOSAŻENIE

- koła z poliuretanu, 92° Shore A, felga aluminiowa, precyzyjne łożysko kulkowe
- bieżnik kół podporowych z szarej gumy termoplastycznej, niebrudzący, felga z tworzywa z precyzyjnym łożyskiem kulkowym
- dostępne w dwóch kolorach: RAL 5010 (niebieski) lub RAL 7016 (szary antracytowy) malowanie proszkowe

Taczki



Koła podporowe  
Element podporowy regulowany 3-stopniowo za pomocą tylko 1 uchwyty



Rozkładane, regulowane koła podporowe, umożliwiają obniżenie wysokości taczki z towarem w celu przejazdu przez np. drzwi

ZOPTYMALIZOWANA

Taczka na ładunki przestrzenne | z kołami podporowymi

Symbol + /Kolor	Wymiary szer.x gł.x wys. (mm)	Waga kg	Łopata szer.x gł. (mm)	Nośność kg	Koła Ø (mm)
sk-710.093 / AG	PU 600 x 400 x 1700	43,5	600 x 150	550	250 x 50

PU = koła poliuretanowe



1 Wymiary (gł. x wys.)  
400 x 1700 mm



2 Wymiary (gł. x wys.)  
1410 x 1370 mm



3 Wymiary (gł. x wys.)  
1575 x 1160 mm



4 Wymiary (gł. x wys.)  
1685 x 920 mm



RAL 5010 RAL 7016

## KONSTRUKCJA

- spawana konstrukcja stalowa

## WŁAŚCIWOŚCI

- składany na 2 części w celu ułatwienia transportu
- uchwyt z miękkim tworzywem sztucznym
- łatwe odblokowywanie i unieruchamianie przy pomocy linki



Złożone 420 x 322 x 645 mm (szer. x gł. x wys.)

## Lekki wózek do paczek, składany

Symbol + /Kolor	Wymiary szer. x gł. x wys. (mm)	Waga kg	Łopata szer. x gł. (mm)	Nośność kg	Koła Ø (mm)
sk-710.420 / AG	KP 430 x 715 x 1165	9,5	375 x 450	80	230 x 55

KP = koła pneumatyczne

## WYPOSAŻENIE

- koła pneumatyczne na feldze stalowej z precyzyjnym łożyskiem kulkowym i kołpakiem z tworzywa
- dostępne w dwóch kolorach: RAL 5010 (niebieski) lub RAL 7016 (szary antracytowy) malowanie proszkowe

łatwe odblokowywanie i unieruchamianie przy pomocy linki składany na 2 części



Taczki

RAL 5010 RAL 7016

## WÓZKI DO PACZEK

## WŁAŚCIWOŚCI

- składana tylko łopata lub wózek składany na 2 części w celu ułatwienia transportu

## WYPOSAŻENIE

- koła pneumatyczne na feldze stalowej lub bieżnik z szarej gumy termoplastycznej, niebrudzący, felga z tworzywa z precyzyjnym łożyskiem kulkowym

## Wózek do paczek

Symbol + /Kolor	Wymiary szer. x gł. x wys. (mm)	Waga kg	Łopata szer. x gł. (mm)	Nośność kg	Koła Ø (mm)
pr-4001 / AG	KP 490 x 635 x 1025	14,0	295 x 390	150	220 x 70
pr-4000 / AG	GT 475 x 625 x 1025	11,0	295 x 390	150	200 x 40

KP = koła pneumatyczne, GT = guma termoplastyczna



## Wózek do paczek | podwójnie składany

Symbol + /Kolor	Wymiary szer. x gł. x wys. (mm)	Waga kg	Łopata szer. x gł. (mm)	Nośność kg	Koła Ø (mm)
pr-4003 / AG	KP 490 x 635 x 1025	15,5	295 x 390	100	220 x 70
pr-4002 / AG	GT 475 x 625 x 1025	12,0	295 x 390	100	200 x 40

KP = koła pneumatyczne, GT = guma termoplastyczna



transport całych kompletów kół o średnicy 540 - 820 mm system dźwigni na sprężynach gazowych



## KONSTRUKCJA

- spawana konstrukcja stalowa

## WŁAŚCIWOŚCI

- do opon (kół) o średnicy 540 - 820 mm
- blacha osłaniająca koła
- łatwe podnoszenie, transportowanie i odkładanie całych kompletów kół
- duży pałąk z miękką powłoką z tworzywa sztucznego
- system dźwigni na sprężynach gazowych
- taczka do opon z 4-stopniową, teleskopową regulacją wysokości
- opcjonalnie z rozkładanymi kołami podporowymi lub pedałem osi i kół podporowych

## WYPOSAŻENIE

- koła pneumatyczne na feldze stalowej lub koła z pełnej gumy na specjalnej feldze z tworzywa, z precyzyjnym łożyskiem kulkowym i kotłakiem z tworzywa
- bieżnik kół podporowych z szarej gumy termoplastycznej, niebrudzący, felga z tworzywa z precyzyjnym łożyskiem kulkowym
- dostępne w dwóch kolorach: RAL 5010 (niebieski) lub RAL 7016 (szary antracytowy), ruchome części malowane proszkowo farbą RAL 3000 (czerwony)



Przechowywanie, transport opon



2 dodatkowe nakładki na rurę w celu łatwiejszego użytkowania taczki (tylko przy taczkach z kołami podporowymi)



Taczka do opon z teleskopową regulacją wysokości, całkowicie rozłożona oraz załadowana 2 kompletami opon



## Taczka do opon | niska

Symbol + /Kolor	Wymiary szer. x gł. x wys. (mm)	Waga kg	Nośność kg	Koła Ø (mm)
sk-710.302 / AG	KP 705 x 660 x 1165	19,0	200	260 x 85
sk-710.303 / AG	PG 705 x 660 x 1165	21,0	200	260 x 85

KP = koła pneumatyczne, PG = pełna guma

## Taczka do opon | wysoka

Symbol + /Kolor	Wymiary szer. x gł. x wys. (mm)	Waga kg	Nośność kg	Koła Ø (mm)
sk-710.300 / AG	KP 705 x 740 x 1600	22,0	200	260 x 85
sk-710.301 / AG	PG 705 x 740 x 1600	23,0	200	260 x 85

KP = koła pneumatyczne, PG = pełna guma

## Taczka do opon | z 2 kołami podporowymi

Symbol + /Kolor	Wymiary szer. x gł. x wys. (mm)	Waga kg	Nośność kg	Koła Ø (mm)
sk-710.304 / AG	KP 705 x 740 x 1600	26,0	200	260 x 85
sk-710.305 / AG	PG 705 x 740 x 1600	28,0	200	260 x 85

KP = koła pneumatyczne, PG = pełna guma



## Taczka teleskopowa

Symbol + /Kolor	Wymiary szer. x gł. x wys. (mm)	Waga kg	Nośność kg	Koła Ø (mm)
sk-710.306 / AG	KP 705 x 740 x 1275-1905	27,0	200	260 x 85
sk-710.307 / AG	PG 705 x 740 x 1275-1905	29,5	200	260 x 85

KP = koła pneumatyczne, PG = pełna guma

Ocynkowane

## KONSTRUKCJA

- spawana konstrukcja stalowa

## WŁAŚCIWOŚCI

- do opon (kół) o średnicy 540 - 820 mm
- blacha osłaniająca koła
- łatwe podnoszenie, transportowanie i odkładanie całych kompletów kół
- duży pałąk z miękką powłoką z tworzywa sztucznego
- system dźwigni na sprężynach gazowych

## WYPOSAŻENIE

- koła pneumatyczne na feldze stalowej lub koła z pełnej gumy na specjalnej feldze z tworzywa, z precyzyjnym łożyskiem kulkowym i kołpakiem z tworzywa
- ocynkowane galwanicznie

transport całych kompletów kół o średnicy 540 - 820 mm system dźwigni na sprężynach gazowych

Taczka do opon | niska | ocynkowana

Symbol		Wymiary szer. x gł. x wys. (mm)	Waga kg	Nośność kg	Koła Ø (mm)
sk-710.312	KP	705 x 660 x 1165	19,0	200	260 x 85
sk-710.313	PG	705 x 660 x 1165	21,0	200	260 x 65

KP = koła pneumatyczne, PG = pełna guma

Taczka do opon | wysoka | ocynkowana

Symbol		Wymiary szer. x gł. x wys. (mm)	Waga kg	Nośność kg	Koła Ø (mm)
sk-710.310	KP	705 x 740 x 1600	22,0	200	260 x 85
sk-710.311	PG	705 x 740 x 1600	23,0	200	260 x 65

KP = koła pneumatyczne, PG = pełna guma



RAL 5010 RAL 7016

## REGAŁ I WÓZEK DO OPON

## KONSTRUKCJA

- spawana konstrukcja stalowa

## WŁAŚCIWOŚCI

- z kieszenią do dokumentów DIN A4
- ocynkowane rury spinające z połączeniami śrubowymi, umożliwiają dopasowanie długości wózka do każdej sytuacji magazynowej
- do opon (kół) o średnicy 540 - 820 mm

## WYPOSAŻENIE

- 2 koła obrotowe z hamulcem i 2 koła stałe
- bieżnik z szarej gumy termoplastycznej, niebrudzący, felga z tworzywa z precyzyjnym łożyskiem kulkowym, osłona stopy
- opcjonalnie 4 stopy z tworzywa
- dostępne w dwóch kolorach: RAL 5010 (niebieski) lub RAL 7016 (szary antracytowy) malowanie proszkowe

Regał do opon | z 2 półkami

Symbol + /Kolor	Wymiary szer. x gł. x wys. (mm)	Waga kg	Pow. użytk. szer. x gł. (mm)	Nośność kg
sw-646.004 / AG	1205 x 750 x 1325	23,0	1140 x 395	300

Nośność piętra: 150 kg\*\*

Wózek do opon | z 2 półkami

Symbol + /Kolor	Wymiary szer. x gł. x wys. (mm)	Waga kg	Pow. użytk. szer. x gł. (mm)	Nośność kg	Koła Ø (mm)
sw-646.003 / AG	1205 x 780 x 1430	27,0	1140 x 395	300	125 x 30

Nośność piętra: 150 kg\*\*



Przechowywanie, transport opon

## ARTYKUŁY DODATKOWE rura połączeniowa ocynkowana do regału/wózka do opon

Symbol	Dla długości użytkowej mm	Ilość kół na każdy poziom Ø do 225 mm
zsw-646.104	940	4 x
zsw-646.103	1800	8 x

Magazynowanie kół w pomieszczeniu 9 x 12 m (48 wózków)

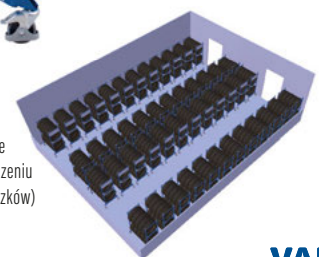

\*\* Całkowite obciążenie urządzenia transportowego nie może być przekroczone!

piętra  
elementy dystansowe  
rurki ochronne



AG



## KONSTRUKCJA

- spawana konstrukcja stalowa

## WŁAŚCIWOŚCI

- ocynkowana rura połączeniowa ze śrubami
- odpowiednia do kół/opon o średnicy 540 - 820 mm
- przez dodanie dodatkowego piętra, środkowy poziom może być używany tylko do opon o średnicy 540-650 mm

## WYPOSAŻENIE

- dostępne w dwóch kolorach: RAL 5010 (niebieski) lub RAL 7016 (szary antracytowy) malowanie proszkowe

### ARTYKUŁY DODATKOWE piętro do regału i wózka do opon

Symbol + /Kolor	Wymiary szer. x gł. x wys. (mm)	Waga kg	Pow. użytk. szer. x gł. (mm)	Nośność kg
gsw-646.003 / AG	1205 x 605 x 750	11,0	1140 x 395	150



Poprzez wstawienie ocynkowanego elementu dystansowego w "rurę" wózka/regażu, można magazynować opony do średnicy 820 mm zamiast tylko do 650 mm.

### ARTYKUŁY DODATKOWE elementy dystansowe

Symbol	Sztuka	Wymiary szer. (mm)	Waga kg
zsw-646.009	4	160	0,4

Przechowywanie,  
transport opon



<sup>1</sup> dolne rurki ochronne o dł. 670 mm

<sup>2</sup> górne, prawe rurki ochronne o dł. 300 mm

<sup>3</sup> górne, lewe rurki ochronne o dł. 270 mm

### ARTYKUŁY DODATKOWE rurki ochronne z tworzywa do regału do opon i wózka do opon

Symbol	Sztuka	Wymiary Ø / szer. (mm)	Waga kg
zsw-646.005	4	33,7 / 670 <sup>1</sup>	0,8
komplet = 8 szt.	2	33,7 / 300 <sup>2</sup>	
	2	33,7 / 270 <sup>3</sup>	

<sup>1</sup> górne rurki ochronne o dł. 275 mm

<sup>2</sup> dolne rurki ochronne o dł. 260 mm

### ARTYKUŁY DODATKOWE rurki ochronne z tworzywa do piętra regału do opon i wózka do opon

Symbol	Sztuka	Wymiary Ø / szer. (mm)	Waga kg
zsw-646.006	4	33,7 / 275 <sup>1</sup>	0,4
komplet = 8 szt.	4	33,7 / 260 <sup>2</sup>	

RAL 5010 RAL 7016



stopy z tworzywa  
rury połączeniowe  
pałk ruchomy do pchania  
lub ciągnięcia

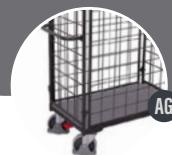

## ARTYKUŁY DODATKOWE stopy z tworzywa do regału do opon

Symbol	Sztuka	Wymiary (mm)	Waga kg	Nośność kg
zsw-646.007	4	70	0,8	300



## ARTYKUŁY DODATKOWE rury połączeniowe do regału i wózka do opon

Symbol	Sztuka	Wymiary Ø / SZER. / szer. (mm)	Waga kg	Nośność kg
zsw-646.008	2	26,9 / 1220 / 1130	2,0	150



z miękką powłoką z tworzywa sztucznego

## ARTYKUŁY DODATKOWE pałk ruchomy do pchania i ciągnięcia do wózka do opon

Symbol + /Kolor	Wymiary szer. (mm)	Waga kg
zsw-646.004 / AG	370	1,3



bezpieczeństwo  
informacje

## PRAWIDŁOWE USTAWIENIE W CELU ZWIĘKSZENIA BEZPIECZEŃSTWA.

Punkt styku stalowej butli ze ścianą tylną taczki znajduje się powyżej tańcuszka zabezpieczającego, w ten sposób zapewnione jest bezpieczne ustawienie butli stalowej, a jej zsunięcie się z łopaty stalowej jest wykluczone.

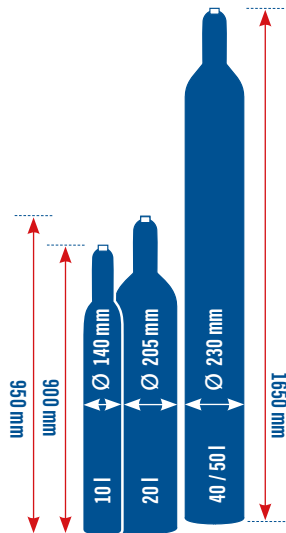
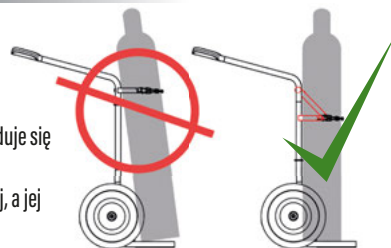

1 Butle gazowe

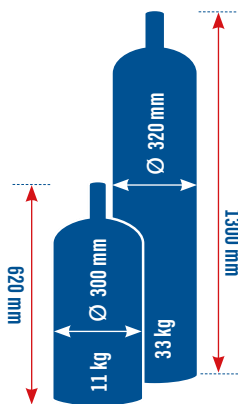

2 Butle propan-butan



Transport beczek  
i butli stalowych

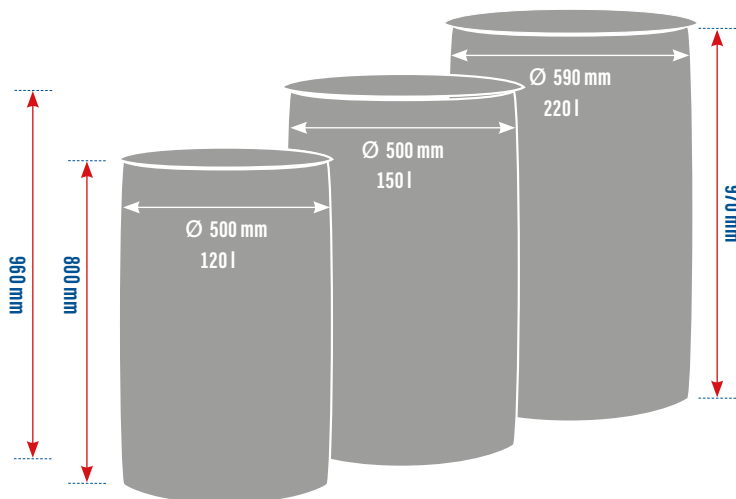

3 Beczki z tworzywa

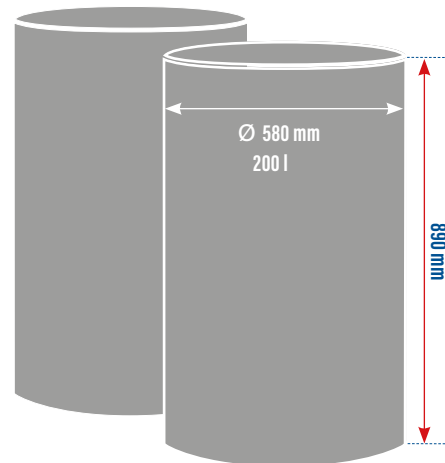

4 Beczki stalowe

RAL 5010 RAL 7016

## KONSTRUKCJA

- spawana konstrukcja stalowa
- łopata z blachy stalowej z krawędzią z 3 stron

## WŁAŚCIWOŚCI

- uchwyty ochronne z tworzywa
- do łatwego transportu butli stalowych o pojemności 20, 40 lub 50 l, średnica butli Ø 210-250 mm
- mocowanie butli zabezpieczone łańcuszkiem

## WYPOSAŻENIE

- koła pneumatyczne na feldze stalowej lub koła z pełnej gumy na specjalnej feldze z tworzywa, z precyzyjnym łożyskiem kulkowym i kołpakiem z tworzywa
- dostępne w dwóch kolorach: RAL 5010 (niebieski) lub RAL 7016 (szary antracytowy) malowanie proszkowe

uchwyty ochronne  
mocowanie butli zabezpieczone łańcuszkiem  
łopata z blachy stalowej z krawędzią z 3 stron



Taczka do transportu | 1 butli stalowej o pojemności 40 - 50 l



Symbol + /Kolor	Wymiary szer. x gł. x wys. (mm)	Waga kg	Łopata szer. x gł. (mm)	Nośność kg	Koła Ø (mm)
fk-1201 / AG	KP 465 x 445 x 1185	9,5	255 x 260	100	260 x 85
fk-1200 / AG	PG 465 x 445 x 1185	11,0	255 x 260	100	260 x 65

KP = koła pneumatyczne, PG = pełna guma

Taczka do transportu | 1 butli stalowej o pojemności 20, 40 - 50 l

Symbol + /Kolor	Wymiary szer. x gł. x wys. (mm)	Waga kg	Łopata szer. x gł. (mm)	Nośność kg	Koła Ø (mm)
fk-1201.001 / AG	KP 465 x 445 x 1185	9,5	255 x 260	100	260 x 85
fk-1200.001 / AG	PG 465 x 445 x 1185	11,0	255 x 260	100	260 x 65

KP = koła pneumatyczne, PG = pełna guma

Taczka do transportu | 1 butli stalowej 11 kg (butle propan- butan)

Symbol + /Kolor	Wymiary szer. x gł. x wys. (mm)	Waga kg	Łopata szer. x gł. (mm)	Nośność kg	Koła Ø (mm)
fk-1206/11 / AG	KP 570 x 555 x 1250	11,5	360 x 365	100	260 x 85
fk-1204/11 / AG	PG 570 x 555 x 1250	13,0	360 x 365	100	260 x 65

KP = koła pneumatyczne, PG = pełna guma

Taczka do transportu | 1 butli stalowej 11 kg (butle propan- butan)

Symbol + /Kolor	Wymiary szer. x gł. x wys. (mm)	Waga kg	Łopata szer. x gł. (mm)	Nośność kg	Koła Ø (mm)
fk-1206/33 / AG	KP 570 x 555 x 1250	11,5	360 x 365	100	260 x 85
fk-1204/33 / AG	PG 570 x 555 x 1250	13,0	360 x 365	100	260 x 65

KP = koła pneumatyczne, PG = pełna guma

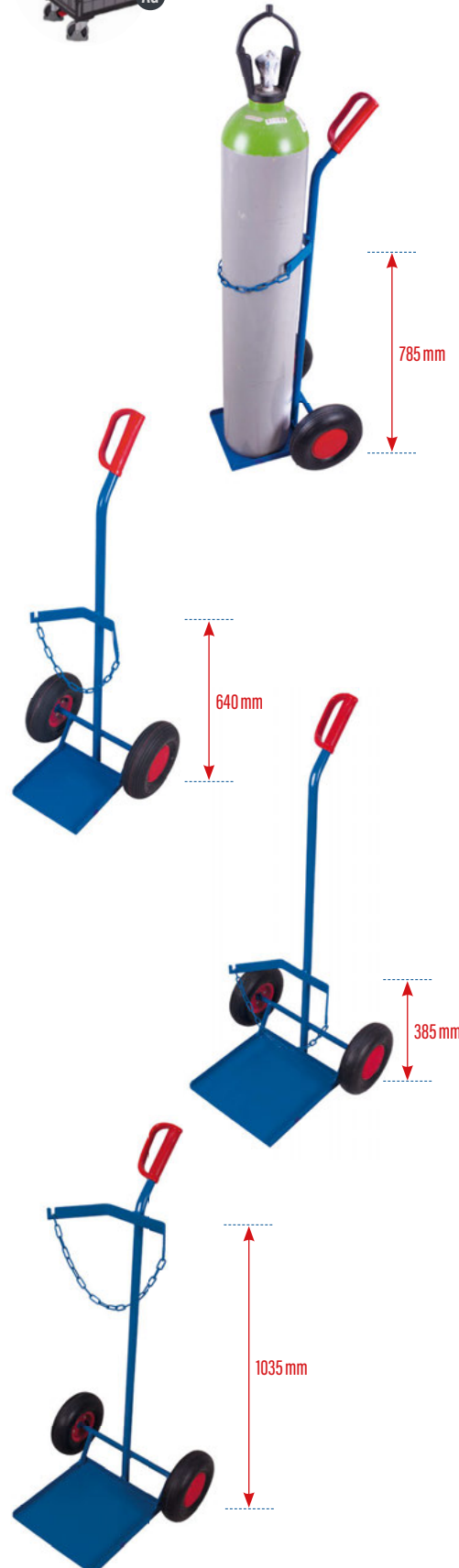

uchwyty ochronne  
mocowanie butli zabezpieczone łańcuszkiem  
łopata z blachy stalowej z  
krawędzią z 3 stron



## KONSTRUKCJA

- spawana konstrukcja stalowa
- łopata z blachy stalowej z krawędzią z 3 stron

## WŁAŚCIWOŚCI

- uchwyty ochronne z tworzywa
- do łatwego transportu butli stalowych o pojemności 20, 40 lub 50 l, średnica butli Ø 210-250 mm
- mocowanie butli zabezpieczone łańcuszkiem
- opcjonalnie z kołem podporowym przyspawanym, nieskładanym

## WYPOSAŻENIE

- koła pneumatyczne lub z gumy pełnej na feldze stalowej (koła z gumy pełnej Ø 260 x 65 mm na specjalnej feldze z tworzywa), z precyzyjnym łożyskiem kulkowym i kotłakiem z tworzywa
- bieżnik koła obrotowego, podporowego z szarej gumy termoplastycznej, niebrudzący, felga z tworzywa z precyzyjnym łożyskiem kulkowym
- dostępne w dwóch kolorach: RAL 5010 (niebieski) lub RAL 7016 (szary antracytowy) malowanie proszkowe

Taczka do transportu | 2 butli stalowych o pojemności 20 l



Symbol + /Kolor	Wymiary szer. x gł. x wys. (mm)	Waga kg	Łopata szer. x gł. (mm)	Nośność kg	Koła Ø (mm)
fk-1101 / AG	KP 710 x 570 x 1110	15,0	470 x 210	100	260 x 85
fk-1100 / AG	PG 710 x 570 x 1110	17,0	470 x 210	100	260 x 65

KP = koła pneumatyczne, PG = pełna guma

Taczka do transportu | 2 butli stalowych o pojemności 40 - 50 l



Symbol + /Kolor	Wymiary szer. x gł. x wys. (mm)	Waga kg	Łopata szer. x gł. (mm)	Nośność kg	Koła Ø (mm)
fk-1301 / AG	KP 855 x 975 x 1240	24,5	515 x 250	200	400 x 100
fk-1300 / AG	PG 855 x 975 x 1240	37,5	515 x 250	200	400 x 80

KP = koła pneumatyczne, PG = pełna guma

Taczka do transportu | 2 butli stalowych o pojemności 40 - 50 l



Symbol + /Kolor	Wymiary szer. x gł. x wys. (mm)	Waga kg	Łopata szer. x gł. (mm)	Nośność kg	Koła Ø (mm)
fk-1303 / AG	KP 855 x 975 x 1240	29,0	515 x 250	200	400 x 100
fk-1302 / AG	PG 855 x 975 x 1240	42,0	515 x 250	200	400 x 80

KP = koła pneumatyczne, PG = pełna guma

ARTYKUŁY DODATKOWE skrzynka na narzędzia do taczki do transportu butli stalowych

Symbol + /Kolor	Wymiary szer. x gł. x wys. (mm)	Waga kg	dla artykułu
zfk-460.000 / AG	460 x 210 x 155	5,0	fk-1300/1301
zfk-460.001 / AG	460 x 210 x 155	5,0	fk-1000
zfk-460.002 / AG	460 x 210 x 155	5,0	fk-1100/1101
zfk-460.003 / AG	460 x 210 x 155	5,0	fk-1302/1303





RAL 5010 RAL 7016

## KONSTRUKCJA

- spawana konstrukcja stalowa
- opcjonalnie pałąk z mechanizmem sterowania hamulcem postojowym, dodatkowy uchwyt pod pałąkiem

## WŁAŚCIWOŚCI

- pionowy lub poziomy pałąk
- 2 poziomy z otworami Ø 160 mm lub Ø 170 mm
- powierzchnia użytkowa z wodoodpornej, antypoślizgowej sklejki
- do transportu 24 lub 18 butli

## WYPOSAŻENIE

- 2 koła obrotowe z centralnym hamulcem **EasySTOP** i 2 koła stałe lub 2 koła obrotowe z hamulcem postojowym i 2 koła stałe
- bieżnik z szarej gumy termoplastycznej, niebrudzący, felga z tworzywa z precyzyjnym łożyskiem kulkowym, osłona stopy
- dostępne w dwóch kolorach: RAL 5010 (niebieski) lub RAL 7016 (szary antracytowy) malowanie proszkowe

do transportu 24 butli z otworem Ø 160 mm

### Wózek do transportu butli stalowych z hamulcem postojowym

Symbol + /Kolor	Wymiary szer. x gł. x wys. (mm)	Waga kg	Pow. użytk. szer. x gł. (mm)	Nośność kg	Koła Ø (mm)
sw-700.287 / AG	1280 x 775 x 1095	63,5	1120 x 760	500	200 x 40

do transportu 24 butli z otworem Ø 160 mm

### Wózek do transportu butli stalowych

Symbol + /Kolor	Wymiary szer. x gł. x wys. (mm)	Waga kg	Pow. użytk. szer. x gł. (mm)	Nośność kg	Koła Ø (mm)
sw-700.295 / AG	1265 x 775 x 1000	60,0	1120 x 760	500	200 x 40

do transportu 18 butli z otworem Ø 170 mm

### Wózek do transportu butli stalowych



Symbol + /Kolor	Wymiary szer. x gł. x wys. (mm)	Waga kg	Pow. użytk. szer. x gł. (mm)	Nośność kg	Koła Ø (mm)
sw-700.337 / AG	1265 x 775 x 1000	60,0	1120 x 760	500	200 x 40

2 poziomy z otworami  
powierzchnia użytkowa z wodoodpornej,  
antypoślizgowej sklejki  
**EasySTOP**  
lub hamulec postojowy



kola zahamowane  
kola odbezpieczone



Transport butli stalowych

RAL 5010 RAL 7016

## TACZKA DO BUTLI

## KONSTRUKCJA

- spawana konstrukcja stalowa
- łopata z blachy stalowej z krawędzią z 3 stron

## WŁAŚCIWOŚCI

- taczka do transportu butli stalowych o pojemności 10l, Ø 140 mm
- stojak na butle stalowe o pojemności 45 - 50l, Ø 210 - 250 mm
- stojak na butle stalowe z otworem do umocowania przy ścianie

## WYPOSAŻENIE

- mocowanie butli zabezpieczone łańcuszkiem
- bieżnik z szarej gumy termoplastycznej, niebrudzący, felga z tworzywa z precyzyjnym łożyskiem kulkowym, osłona stopy
- dostępne w dwóch kolorach: RAL 5010 (niebieski) lub RAL 7016 (szary antracytowy) malowanie proszkowe

### Wózek do transportu 2 butli stalowych o pojemności 10 l

Symbol + /Kolor	Wymiary szer. x gł. x wys. (mm)	Waga kg	Łopata szer. x gł. (mm)	Nośność kg	Koła Ø (mm)
fk-1000 / AG	GT 565 x 370 x 1045	11,5	410 x 210	50	200 x 40

GT = guma termoplastyczna

### Stojak na 2 butle stalowe o pojemności 40 - 50 l

Symbol + /Kolor	Wymiary szer. x gł. x wys. (mm)	Waga kg	Łopata szer. x gł. (mm)	Nośność kg
fk-1001 / AG	570 x 285 x 1100	13,0	555 x 275	200

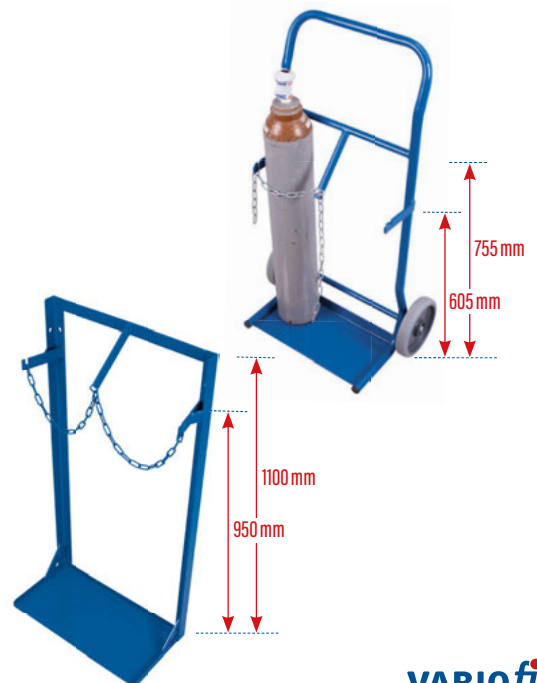

dostępne w dwóch kolorach pałąk i tekstylna taśma napinająca



## KONSTRUKCJA

- spawana konstrukcja stalowa

## WŁAŚCIWOŚCI

- wysokość krawędzi: 40 mm
- do łatwego transportowania beczek o pojemności 200 l
- opcjonalnie z pałąkiem do pchania i tekstylną taśmą napinającą służącą do umocowania ładunku

## WYPOSAŻENIE

- 4 koła obrotowe w tym 2 z hamulcem
- bieżnik z szarej gumy termoplastycznej, niebrudzący, felga z tworzywa z precyzyjnym łożyskiem kulkowym, ostona stopy
- dostępne w dwóch kolorach: RAL 5010 (niebieski) lub RAL 7016 (szary antracytowy) malowanie proszkowe



BEST-SELLER

## Wózek do transportu beczek



Symbol + /Kolor	Wymiary szer.x gł. Ø x wys. (mm)	Waga kg	Pow. użytk. do beczki	Nośność kg	Koła Ø (mm)
sw-610.000 / AG	GT 715 x 610 x 160	9,5	200 l	250	80 x 30

GT = guma termoplastyczna



W zestawie napinająca taśma tekstylna

## Wózek do transportu beczek z uchwytem

Symbol + /Kolor	Wymiary szer.x gł. Ø x wys. (mm)	Waga kg	Pow. użytk. do beczki	Nośność kg	Koła Ø (mm)
sw-610.010 / AG	GT 715 x 610 x 930	13,5	200 l	250	80 x 30

GT = guma termoplastyczna

Transport beczek

## TACZKA DO BECZEK Z TWORZYWA SZTUCZNEGO

przystosowana do transportu beczek z tworzywa sztucznego o pojemności 120 - 220 l, płozy z tworzywa, taśma napinająca

## KONSTRUKCJA

- spawana konstrukcja stalowa
- łopata z blachy stalowej

## WŁAŚCIWOŚCI

- uchwyty ochronne z tworzywa
- zagięte poziome poprzeczki
- wymienne płozy poprowadzone wzdłuż zgięcia rury
- taśma napinająca do umocowania ładunku

- przystosowana do transportu beczek z tworzywa sztucznego o pojemności 120 - 220 l
- możliwość spuszczenia płynów w położeniu poziomym

## WYPOSAŻENIE

- koła pneumatyczne na feldze stalowej lub koła z pełnej gumy na specjalnej feldze z tworzywa, z precyzyjnym łożyskiem kulkowym i kotłakiem z tworzywa
- dostępne w dwóch kolorach: RAL 5010 (niebieski) lub RAL 7016 (szary antracytowy) malowanie proszkowe



W zestawie napinająca taśma tekstylna  
Możliwość spuszczenia płynów w położeniu poziomym

## Taczka do beczek z tworzywa sztucznego

Symbol + /Kolor	Wymiary szer.x gł. x wys. (mm)	Waga kg	Łopata szer.x gł. (mm)	Nośność kg	Koła Ø (mm)
fk-1110 / AG	KP 660 x 470 x 1190	18,0	470 x 160	250	260 x 85
fk-1109 / AG	PG 660 x 470 x 1190	20,0	470 x 160	250	260 x 65

KP = koła pneumatyczne, PG = pełna guma

RAL 5010 RAL 7016

## KONSTRUKCJA

- spawana, składana konstrukcja z profili stalowych
- składany pałąk do pchania z mechanizmem hamulca postojowego

## WŁAŚCIWOŚCI

- pałąk pokryty czarnym wężem ochronnym
- stabilne i pewne działanie nowo opracowanego, szczególnie mocnego hamulca postojowego, nawet przy nachyleniu nawierzchni pod kątem do 25°
- zakładanie beczki w pozycji stojącej
- 4 przyspawane oczka zabezpieczające do zamocowania wózka za pomocą pasów spinających
- 2 oczka do zabezpieczenia beczki na środku za pomocą zintegrowanego pasa spinającego
- przystosowany do transportu beczek stalowych z rantem, o pojemności od 60-200 l
- 2 koła podporowe

## WYPOSAŻENIE

- koła z pełnej gumy na specjalnej feldzie z tworzywa, z precyzyjnym łożyskiem kulkowym i kółkiem z tworzywa
- bieżnik kół podporowych z szarej gumy termoplastycznej, niebrudzący, felga z tworzywa z precyzyjnym łożyskiem kulkowym
- dostępne w dwóch kolorach: RAL 5010 (niebieski) lub RAL 7016 (szary antracytowy) malowanie proszkowe



zakładanie beczki w pozycji stojącej  
składany pałąk  
z hamulcem postojowym



koła odbezpieczone  
koła zahamowane



do zamocowania wózka za pomocą pasów spinających

Transport beczek



## Wózek do beczek z 2 kołami podporowymi



Symbol + /Kolor	Wymiary szer.x gł.x wys. (mm)	Waga kg	Pow. użytk. do beczki	Nośność kg	Koła Ø (mm)
zu-3344 / AG	PG 655 x 1390 x 1040	38,0	200 l	250	260 x 65 / 125 x 30

PG = pełna guma



do transportu beczek stalowych o pojemności 200 l  
uchwyty ochronne



## KONSTRUKCJA

- spawana konstrukcja stalowa

## WŁAŚCIWOŚCI

- uchwyty ochronne z tworzywa
- do transportu beczek stalowych o pojemności 200 l z rantem
- nieodpowiednie do transportu beczek z tworzyw sztucznych (w tym celu zastosowanie mają taczki ze strony 122)
- opcjonalnie z kołem z hamulcem (podporowym) lub 2 kołami podporowymi na osi

## WYPOSAŻENIE

- koła pneumatyczne na feldze stalowej lub koła z pełnej gumy na specjalnej feldze z tworzywa, z precyzyjnym łożyskiem kulkowym i kotłakiem z tworzywa
- bieżnik kół podporowych z szarej gumy termoplastycznej, niebrudzący, felga z tworzywa z precyzyjnym łożyskiem kulkowym
- dostępne w dwóch kolorach: RAL 5010 (niebieski) lub RAL 7016 (szary antracytowy) malowanie proszkowe



Transport beczek



## Taczka do beczek



Symbol + /Kolor	Wymiary szer. x gł. x wys. (mm)	Waga kg	Pow. użytk. do beczki	Nośność kg	Koła Ø (mm)
fk-1103 / AG	KP 735 x 1600 x 410	14,0	200 l	250	260 x 85
fk-1102 / AG	PG 735 x 1600 x 410	16,0	200 l	250	260 x 65

KP = koła pneumatyczne, PG = pełna guma

## Taczka do beczek | z obrotowym kołem podporowym



Symbol + /Kolor	Wymiary szer. x gł. x wys. (mm)	Waga kg	Pow. użytk. do beczki	Nośność kg	Koła Ø (mm)
fk-1105 / AG	KP 735 x 1445 x 870	18,0	200 l	250	260 x 85
fk-1104 / AG	PG 735 x 1445 x 870	20,0	200 l	250	260 x 65

KP = koła pneumatyczne, PG = pełna guma



## Taczka do beczek | 2 koła podporowe



Symbol + /Kolor	Wymiary szer. x gł. x wys. (mm)	Waga kg	Pow. użytk. do beczki	Nośność kg	Koła Ø (mm)
zu-3342 / AG	KP 735 x 1430 x 870	19,5	200 l	250	260 x 85
zu-3341 / AG	PG 735 x 1430 x 870	21,5	200 l	250	260 x 65

KP = koła pneumatyczne, PG = pełna guma

RAL 5010 RAL 7016

## KONSTRUKCJA

- spawana konstrukcja stalowa

## WŁAŚCIWOŚCI

- do pchania, załadunku czy opróżniania 200 l beczek stalowych
- z drążkiem dźwigowym z uchwytem ochronnym z tworzywa
- beczka spoczywa na 4 rolkach z tworzywa sztucznego lub w przypadku beczek o cienkich ścianach na 2 stalowych wałkach

## WYPOSAŻENIE

- 2 koła obrotowe z hamulcem i 2 koła poliamidowe montowane na osi
- koła białe z precyzyjnym łożyskiem kulkowym
- dostępne w dwóch kolorach: RAL 5010 (niebieski) lub RAL 7016 (szary antracytowy) malowanie proszkowe

do 200 l beczek stalowych z drążkiem dźwigowym z uchwytem ochronnym



### Wózek przechylny do beczek | z 4 rolkami z tworzywa sztucznego

Symbol + /Kolor	Wymiary szer. x gł. x wys. (mm)	Waga kg	Pow. użytk. do beczki	Nośność kg	Koła Ø (mm)
zu-3201 / AG	KP 895 x 715 x 690	17,5	200 l	250	125 x 40

KP= koła poliamidowe

2 stalowe wałki: Ø 60 mm  
długość 500 mm  
przeznaczony do beczek cienkościennych

### Wózek przechylny do beczek | 2 stalowe wałki

Symbol + /Kolor	Wymiary szer. x gł. x wys. (mm)	Waga kg	Pow. użytk. do beczki	Nośność kg	Koła Ø (mm)
zu-3202 / AG	KP 895 x 715 x 670	24,0	200 l	250	125 x 40

KP= koła poliamidowe

na kołach Ø 125 mm  
wymiar wanny 1450 x 480 x 300 mm (szer. x gł. x wys.)

### Wózek przechylny do beczek | z wanną spustową o pojemności 203 l

Symbol + /Kolor	Wymiary szer. x gł. x wys. (mm)	Waga kg	Pow. użytk. do beczki	Nośność kg	Koła Ø (mm)
zu-3203 / AG	KP 1505 x 715 x 670	68,5	200 l	250	125 x 40

KP= koła poliamidowe

## ARTYKUŁY DODATKOWE korytko pochłaniające

Symbol	Wymiary szer. x gł. x wys. (mm)	Waga kg	Objętość l
zu-3150	460 x 350 x 150	2,5	10,0



Transport beczek



RAL 5010

RAL 7016

ocynkowana krata  
olejoszczelne  
opcjonalnie z  
kurkiem spustowym



## KONSTRUKCJA

- spawana konstrukcja z blachy stalowej z olejoszczelną wanną

## WŁAŚCIWOŚCI

- powierzchnia użytkowa z ocynkowanej kraty, oczka kraty: 30 x 30 mm
- pojemność wanny: 42,5 l

## WYPOSAŻENIE

- 2 koła obrotowe z centralnym hamulcem **EasySTOP** i koła stałe
- bieżnik z szarej gumy termoplastycznej, niebrudzący, felga z tworzywa z precyzyjnym łożyskiem kulkowym, osłona stopy
- dostępne w dwóch kolorach: RAL 5010 (niebieski) lub RAL 7016 (szary antracytowy) malowanie proszkowe

### Wózek z wanną spustową i pałąkiem

Symbol + /Kolor	Wymiary szer. x gt. x wys. (mm)	Waga kg	Pow. użytk. szer. x gt. (mm)	Nośność kg	Koła Ø (mm)
sw-600.121 / AG	1100 x 600 x 1010	37,0	990 x 590	250	125 x 30

## WANNY SPUSTOWE

RAL 5010

RAL 7016

## KONSTRUKCJA

- przeznaczona do 2 lub 4 beczek o pojemności 200 l
- opcjonalnie z kurkiem spustowym, prześwit dolny 100 mm

## WYPOSAŻENIE

- 4 albo 6 stalowych stóp



### Wanna spustowa z kratą do 2 beczek 200 l

Symbol + /Kolor	Wymiary szer. x gt. x wys. (mm)	Waga kg	Pow. użytk. szer. x gt. (mm)	Nośność kg
aw-800.000 / AG	1200 x 800 x 360	69,0	1190 x 790	500

dla artykułów z wanną z blachy stalowej i kontenerów przechylnych



### ARTYKUŁY DODATKOWE Kurk spustowy

Symbol

zsw-000.500

montowany tylko fabrycznie

Transport beczek



### Wanna spustowa z kratą do 4 beczek 200 l

Symbol + /Kolor	Wymiary szer. x gt. x wys. (mm)	Waga kg	Pow. użytk. szer. x gt. (mm)	Nośność kg
aw-120.000 / AG	1200 x 1200 x 285	84,5	1190 x 1190	1000

Kurk spustowy jako opcja dodatkowa



### Wanna spustowa z kratą do 4 beczek 200 l

Symbol + /Kolor	Wymiary szer. x gt. x wys. (mm)	Waga kg	Pow. użytk. szer. x gt. (mm)	Nośność kg
aw-800.002 / AG	2390 x 800 x 250	109,5	2380 x 790	1000

## UNIKALNE

- Dostosowane do potrzeb klienta

## MAŁE SERIE

- Realizacja zamówień już od 1 szt. wraz z rysunkiem poglądowym
- Konkurencyjne ceny przy małych seriach

## NASTAWIENIE NA KLIENTA

- W ścisłej współpracy z naszymi klientami analizujemy parametry, zastosowanie wózka oraz jego zakres pracy

## NA MIARĘ

- Produkty w różnym wymiarze, kolorze lub kompletnie nowej konstrukcji

nasze  
specjalne  
konstrukcje  
porównanie



# Wykonają każde zadanie

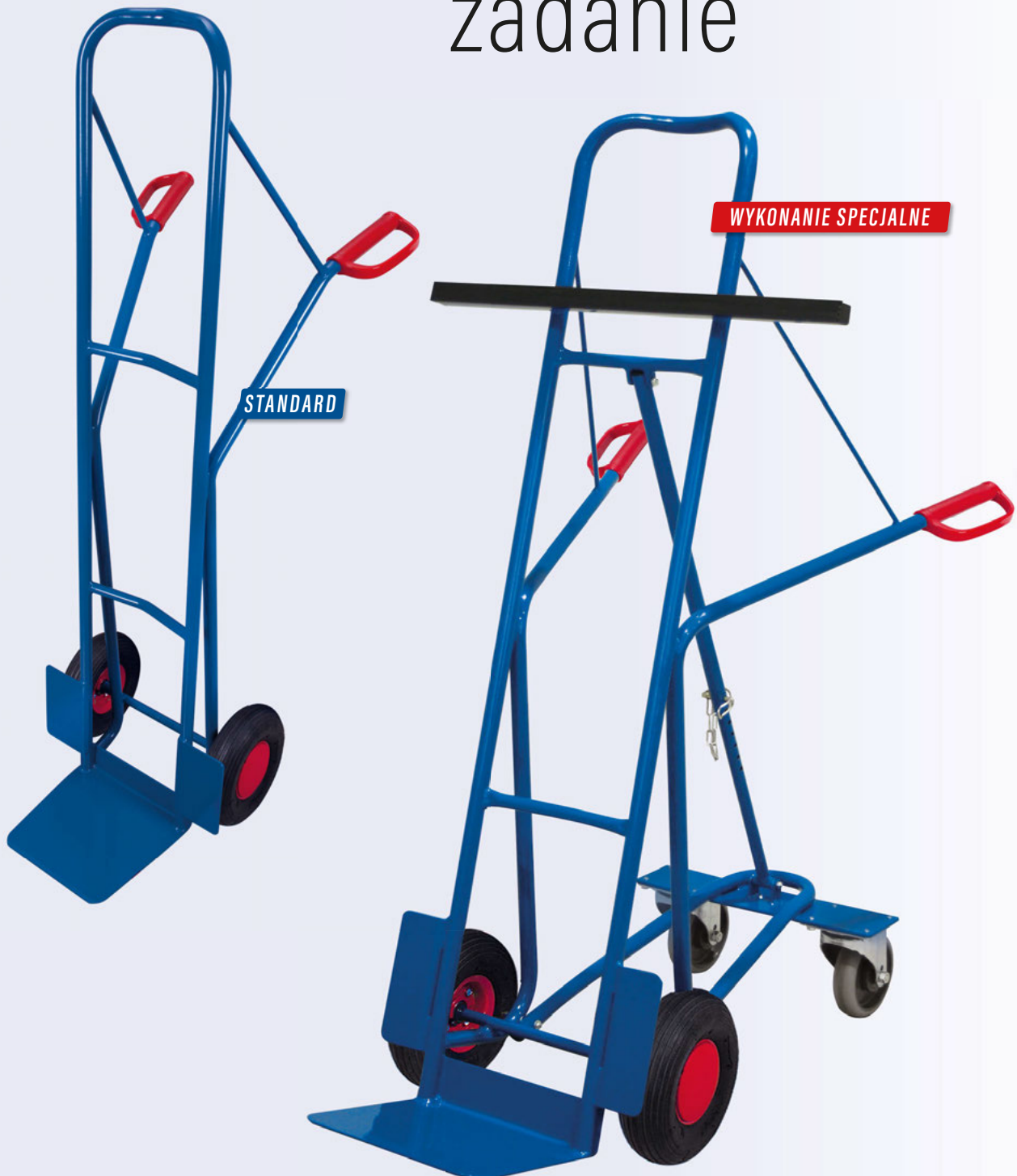

Wykonanie specjalne



do palet lub skrzyń  
wyposażone w narożne uchwyty dźwigowe i  
narożniki do piętrowania  
**EasySTOP**



AG

## KONSTRUKCJA

- spawana konstrukcja stalowa

## WŁAŚCIWOŚCI

- do palet lub skrzyń
- wyposażona w narożne uchwyty dźwigowe i narożniki do piętrowania

## WYPOSAŻENIE

- 2 koła obrotowe z centralnym hamulcem **EasySTOP** i 2 koła stałe
- bieżnik z szarej gumy termoplastycznej, niebrudzący, felga z tworzywa z precyzyjnym łożyskiem kulkowym lub koła poliamidowe lub bieżnik z czarnej pełnej gumy elastycznej, felga aluminiowa, piasta z precyzyjnym łożyskiem kulkowym, koła dostępne także w kolorze szarym lub koła poliuretanowe 92° Shore A na feldze aluminiowej z precyzyjnym łożyskiem kulkowym, osłona stopy
- dostępne w RAL 5010 (niebieski) lub RAL 7016 (szary antracytowy)



## Wózek pod paletę



Symbol + /Kolor		Wymiary szer. x gł. x wys. (mm)	Waga kg	Pow. użytk. szer. x gł. (mm)	Nośność kg	Koła Ø (mm)
sw-870.041 / AG	GT	870 x 670 x 350	25,0	810 x 610	500	200 x 40
sw-870.015 / AG	GT	1070 x 870 x 350	28,0	1010 x 810	500	200 x 40
sw-870.000 / AG	GT	1270 x 870 x 350	32,0	1210 x 810	500	200 x 40
sw-870.020 / AG	GT	1270 x 1070 x 350	32,5	1210 x 1010	500	200 x 40

GT = guma termoplastyczna



## Wózek pod paletę

Symbol + /Kolor		Wymiary szer. x gł. x wys. (mm)	Waga kg	Pow. użytk. szer. x gł. (mm)	Nośność kg	Koła Ø (mm)
sw-870.441 / AG	KP	870 x 670 x 350	25,0	810 x 610	1050	200 x 50
sw-870.415 / AG	KP	1070 x 870 x 350	27,5	1010 x 810	1050	200 x 50
sw-870.400 / AG	KP	1270 x 870 x 350	31,5	1210 x 810	1050	200 x 50
sw-870.420 / AG	KP	1270 x 1070 x 350	32,5	1210 x 1010	1050	200 x 50

KP = koła poliamidowe

Wózki pod paletę



**BEST-SELLER**



## Wózek pod paletę

Symbol + /Kolor		Wymiary szer. x gł. x wys. (mm)	Waga kg	Pow. użytk. szer. x gł. (mm)	Nośność kg	Koła Ø (mm)
sw-870.042 / AG	KE	870 x 670 x 350	29,5	810 x 610	1200	200 x 50
sw-870.036 / AG	KE	1070 x 870 x 350	32,5	1010 x 810	1200	200 x 50
sw-870.001 / AG	KE	1270 x 870 x 350	35,5	1210 x 810	1200	200 x 50
sw-870.501 / AG	KE	1270 x 1070 x 350	37,5	1210 x 1010	1200	200 x 50

KE = koła elastyczne



## Wózek pod paletę

Symbol + /Kolor		Wymiary szer. x gł. x wys. (mm)	Waga kg	Pow. użytk. szer. x gł. (mm)	Nośność kg	Koła Ø (mm)
sw-870.341 / AG	PU	870 x 670 x 350	39,0	810 x 610	1800	200 x 50
sw-870.315 / AG	PU	1070 x 870 x 350	44,0	1010 x 810	1800	200 x 50
sw-870.300 / AG	PU	1270 x 870 x 350	47,5	1210 x 810	1800	200 x 50
sw-870.514 / AG	PU	1270 x 1070 x 350	49,5	1210 x 1010	1800	200 x 50

PU = koła poliuretanowe





RAL 5010 RAL 7016

## KONSTRUKCJA

- spawana konstrukcja stalowa

## WŁAŚCIWOŚCI

- do palet lub skrzyń
- wyposażona w narożne uchwyty dźwigowe i narożniki do piętrowania
- 4 ocynkowane rury połączeniowe do zamontowania w tulejkach
- rama z kątowników montowana na rurach połączeniowych
- płynnie zdejmowana

## WYPOSAŻENIE

- 2 koła obrotowe z centralnym hamulcem **EasySTOP** i 2 koła stałe
- bieżnik z szarej gumy termoplastycznej, niebrudzący, felga z tworzywa z precyzyjnym łożyskiem kulkowym lub bieżnik z czarnej pełnej gumy elastycznej, felga aluminiowa, piasta z precyzyjnym łożyskiem kulkowym, koła dostępne także w kolorze szarym, osłona stopy
- dostępne w dwóch kolorach: RAL 5010 (niebieski) lub RAL 7016 (szary antracytowy) malowanie proszkowe

rama z kątowników płynnie zdejmowana  
wyposażona w narożne uchwyty dźwigowe i  
narożniki do piętrowania

**EasySTOP**



**BEST-SELLER**



Wózek pod paletę | z 2 ramami

Symbol + /Kolor	Wymiary szer. x gł. x wys. (mm)	Waga kg	Pow. użytk. szer. x gł. (mm)	Nośność kg	Koła Ø (mm)
sw-870.113 / AG	GT 870 x 670 x 720	40,5	810 x 610	500	200 x 40
sw-870.114 / AG	GT 1070 x 870 x 720	44,0	1010 x 810	500	200 x 40
sw-870.100 / AG	GT 1270 x 870 x 720	48,0	1210 x 810	500	200 x 40
sw-870.506 / AG	GT 1270 x 1070 x 720	49,5	1210 x 1010	500	200 x 40

GT = guma termoplastyczna



**BEST-SELLER**

Wózek pod paletę | z 2 ramami

Symbol + /Kolor	Wymiary szer. x gł. x wys. (mm)	Waga kg	Pow. użytk. szer. x gł. (mm)	Nośność kg	Koła Ø (mm)
sw-870.115 / AG	KE 870 x 670 x 720	45,0	810 x 610	1200	200 x 50
sw-870.116 / AG	KE 1070 x 870 x 720	48,5	1010 x 810	1200	200 x 50
sw-870.101 / AG	KE 1270 x 870 x 720	50,5	1210 x 810	1200	200 x 50
sw-870.507 / AG	KE 1270 x 1070 x 720	54,5	1210 x 1010	1200	200 x 50

KE = koła elastyczne



Wózki pod paletę

RAL 5010 RAL 7016

## AKCESORIA | DODATKOWA RAMA DO WÓZKÓW POD PALETĘ

## KONSTRUKCJA

- spawana konstrukcja stalowa

## WŁAŚCIWOŚCI

- 4 narożne uchwyty dźwigowe i narożniki do piętrowania
- regulacja wysokości za pomocą zatrzasków sprężynowych
- rama przykręcana do nadstawki, do późniejszego montażu

## WYPOSAŻENIE

- dostępne w dwóch kolorach: RAL 5010 (niebieski) lub RAL 7016 (szary antracytowy) malowanie proszkowe



Wysokość  
załadunkowa

- 1: 650 mm
- 2: 605 mm
- 3: 555 mm
- 4: 505 mm



Dodatkowa rama do wózków pod paletę

Symbol + /Kolor	Wymiary szer. x gł. (mm)	Waga kg	Pow. użytk. szer. x gł. (mm)	Nośność kg
zsw-870.101 / AG	870 x 670	14,5	810 x 610	zależna od użytej podtogi
zsw-870.102 / AG	1070 x 870	16,5	1010 x 810	
zsw-870.103 / AG	1270 x 870	17,0	1210 x 810	
zsw-870.104 / AG	1270 x 1070	17,5	1210 x 1010	

# 130 WÓZKI POD PALETĘ

RAL 5010 RAL 7016

pasujące do wózków pod palety **VARIOfit®**  
3 ustawienia kąta nachylenia platformy  
dodatkowa blokada nachylenia  
na uchwycie



## KONSTRUKCJA

- stabilna, spawana, stalowa konstrukcja

## WŁAŚCIWOŚCI

- 4 narożne uchwyty dźwigowe i narożniki do piętrowania
- 3 ustawienia kąta nachylenia platformy
- pozycja pozioma lub nachylona (18°) na każdą stronę
- dodatkowa blokada nachylenia na uchwycie
- pałąk z czerwoną powłoką uchwytu po obu stronach

- środek ciężkości na wysokości 450 mm
- zabezpieczanie ramy w wózku za pomocą zawlecзки

## WYPOSAŻENIE

- dostępne w dwóch kolorach: RAL 5010 (niebieski) lub RAL 7016 (szary antracytowy) malowanie proszkowe



Wózki pod paletę



Dodatkowa blokada nachylenia



Zawlecзка zabezpieczająca ramę w wózku



Zwalnianie ustawionej pozycji poprzez naciśnięcie uchwytu



Żądaną pozycję uzyskuje się przez przechylenie uchwytu, uniesienie uchwytu powoduje zablokowanie platformy



**ZOPTYMALIZOWANA**

Samowyładownicza rama | do wózków pod paletę

Symbol + /Kolor	Wymiary szer. x gł. x wys. (mm)	Waga kg	Pow. użytk. szer. x gł. (mm)	Nośność kg
sw-810.014 / AG	1595 x 870 x 700	58,5	1210 x 810	*

\*zależna od użytej podłogi

RAL 5010 RAL 7016 Ocynkowany

## DOPASOWANE

- dopasujecie wózki pod paletę do swoich potrzeb

## KONFIGURACJA

- wybercie konfigurację, która spełni Wasze wymagania

artykuły dodatkowe  
pałaki  
dyszel i zaczep



uniwersalny dla wszystkich rozmiarów wózków pod paletę,  
montowany tylko fabrycznie  
(tulejki przyspawane, pałak przykręcany)

## ARTYKUŁY DODATKOWE pałak do wózków pod paletę

Symbol + /Kolor	Wymiary gl. x wys. (mm)	Waga kg
zsw-870.002 / AG	500 x 765	5,5

uniwersalny dla wszystkich rozmiarów wózków pod paletę  
dostępny także dla różnych profili na zapytanie

## ARTYKUŁY DODATKOWE pałak z dźwignią zwalnającą do wózków pod paletę

Symbol + /Kolor	Wymiary szer. x gl. x wys. (mm)	Waga kg
zsw-870.540 / AG	450 x 335 x 825	6,0

maksymalnie 5 wózków na zestaw holowniczy  
maksymalna prędkość jazdy 6 km/h  
maksymalna masa zestawu holowniczego: 3.500 kg  
uniwersalny dla wszystkich rozmiarów wózków pod paletę,  
montowany tylko fabrycznie

## ARTYKUŁY DODATKOWE dyszel i zaczep do wózków pod paletę

Symbol + /Kolor	Wymiary wys. (mm)	Waga kg
zsw-870.003 / AG	680	5,0

maksymalnie 5 wózków na zestaw holowniczy  
maksymalna prędkość jazdy 6 km/h  
maksymalna masa zestawu holowniczego: 3.500 kg  
uniwersalny dla wszystkich rozmiarów wózków pod paletę,  
montowany tylko fabrycznie

## ARTYKUŁY DODATKOWE dyszel z automatycznym zwalnianiem hamulca i zaczepem

Symbol	Wymiary wys. (mm)	Waga kg
zsw-870.019	580	5,0

**NOWOŚĆ**

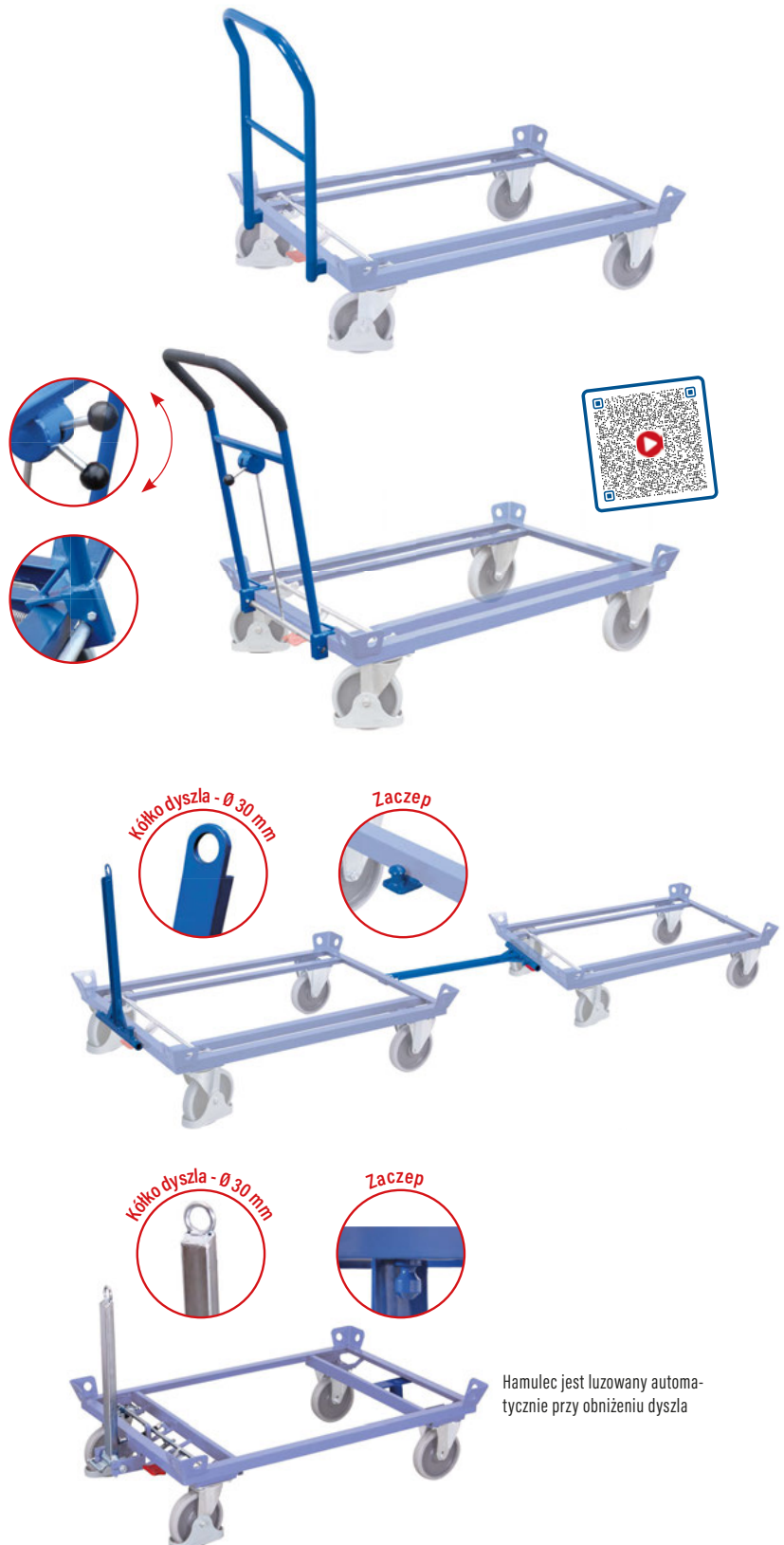

Hamulec jest luzowany automatycznie przy obniżeniu dyszla

Wózki pod paletę

wszystkie boki zamknięte  
opcjonalnie 1 bok do połowy otwierany  
składane (oszczędność przestrzeni  
magazynowej)



## KONSTRUKCJA

- spawana konstrukcja stalowa

## WŁAŚCIWOŚCI

- dopasowane do palet Euro oraz palet przemysłowych
- piętrowane, brak możliwości przemieszczania w ułożeniu piętrowym
- osiatkowane, oczko siatki 100 x 100 mm

- wszystkie boki zamknięte lub 1 bok do połowy otwierany
- opcjonalnie z zawieszoną przegrodą

## WYPOSAŻENIE

- dostępne w dwóch kolorach: RAL 5012 (niebieski) lub RAL 7016 (szary antracytowy) malowanie proszkowe

### Nadstawka paletowa | typ 62

Symbol + /Kolor	Pow. użytk szer.x gł. (mm)	Wys. (mm)	Waga kg	Piętrowanie	Udźwig kg
pa-080.020 / AG	1200 x 800	400	16,0	4	1500
pa-080.021 / AG	1200 x 800	600	19,0	4	1500
pa-100.015 / AG	*1200 x 1000	400	17,5	4	1500
pa-100.016 / AG	*1200 x 1000	600	20,5	4	1500

\*UWAGA: wymiar palet przemysłowych, nie pasuje do palet Euro

### Nadstawka paletowa | typ 64

Symbol + /Kolor	Pow. użytk szer.x gł. (mm)	Wys. (mm)	Waga kg	Piętrowanie	Udźwig kg
pa-080.027 / AG	1200 x 800	800	24,5	4	1000
pa-080.028 / AG	1200 x 800	1000	27,5	4	1000
pa-080.029 / AG	1200 x 800	1200	31,0	4	750
pa-080.030 / AG	1200 x 800	1600	40,0	3	750
pa-100.022 / AG	*1200 x 1000	800	26,0	4	1000
pa-100.023 / AG	*1200 x 1000	1000	29,0	4	1000
pa-100.024 / AG	*1200 x 1000	1200	32,5	4	750
pa-100.025 / AG	*1200 x 1000	1600	41,5	3	750

\*UWAGA: wymiar palet przemysłowych, nie pasuje do palet Euro

Nadstawki



oczka siatki 100 x 100 mm tylko typ 62 i 64

oczka siatki 100 x 100 mm tylko typ 64

### Przegroda do nadstawki paletowej | skośna

Symbol + /Kolor	Wymiary szer.x wys. (mm)	Waga kg
zpa-080.061 / AG	750 x 800/400	4,5
zpa-080.062 / AG	750 x 1000/500	5,2
zpa-080.063 / AG	750 x 1200/600	5,6
zpa-080.064 / AG	750 x 1600/800	7,7
zpa-100.010 / AG	950 x 800/400	5,5
zpa-100.011 / AG	950 x 1000/500	5,9
zpa-100.012 / AG	950 x 1200/600	6,6
zpa-100.013 / AG	950 x 1600/800	8,9

### Przegroda do nadstawki paletowej

Symbol + /Kolor	Wymiary szer.x wys. (mm)	Waga kg
zpa-080.055 / AG	750 x 400	2,9
zpa-080.056 / AG	750 x 600	3,8
zpa-100.014 / AG	950 x 400	3,9
zpa-100.015 / AG	950 x 600	4,6
zpa-080.051 / AG	750 x 800	4,2
zpa-080.052 / AG	750 x 1000	5,0
zpa-080.053 / AG	750 x 1200	5,8
zpa-080.054 / AG	750 x 1600	7,6
zpa-100.022 / AG	950 x 800	5,4
zpa-100.023 / AG	950 x 1000	5,8
zpa-100.024 / AG	950 x 1200	6,5
zpa-100.025 / AG	950 x 1600	8,8



Ocynko-  
wany

## KONSTRUKCJA

- spawana konstrukcja stalowa

## WŁAŚCIWOŚCI

- dopasowane do palet Euro oraz palet przemysłowych
- piętrowane, brak możliwości przemieszczania w ułożeniu piętrowym
- osiatkowane, oczko siatki 100 x 100 mm

- wszystkie boki zamknięte lub 1 bok do połowy otwierany
- opcjonalnie z zawieszoną przegradą

## WYPOSAŻENIE

- ocynkowane ognioowo

wszystkie boki zamknięte  
opcjonalnie 1 bok do połowy otwierany  
składane (oszczędność przestrzeni  
magazynowej)

### Nadstawka paletowa | typ 62 | ocynkowana

Symbol	Pow. użytk szer. x gł. (mm)	Wys. (mm)	Waga kg	Piętrowanie	Udźwig kg
vpa-080.020	1200 x 800	400	16,0	4	1500
vpa-080.021	1200 x 800	600	19,0	4	1500
vpa-100.015	*1200 x 1000	400	17,5	4	1500
vpa-100.016	*1200 x 1000	600	20,5	4	1500

\*UWAGA: wymiar palet przemysłowych, nie pasuje do palet Euro

### Nadstawka paletowa | typ 64 | ocynkowana

Symbol	Pow. użytk szer. x gł. (mm)	Wys. (mm)	Waga kg	Piętrowanie	Udźwig kg
vpa-080.027	1200 x 800	800	24,5	4	1000
vpa-080.028	1200 x 800	1000	27,5	4	1000
vpa-080.029	1200 x 800	1200	31,0	4	750
vpa-080.030	1200 x 800	1600	40,0	3	750
vpa-100.022	*1200 x 1000	800	26,0	4	1000
vpa-100.023	*1200 x 1000	1000	29,0	4	1000
vpa-100.024	*1200 x 1000	1200	32,5	4	750
vpa-100.025	*1200 x 1000	1600	41,5	3	750

\*UWAGA: wymiar palet przemysłowych, nie pasuje do palet Euro

oczka siatki 100 x 100 mm tylko typ 62 i 64

### Przegroda do nadstawki paletowej | ocynkowana

Symbol	Wymiary szer. x wys. (mm)	Waga kg
zpa-080.155	750 x 400	3,1
zpa-080.156	750 x 600	3,8
zpa-100.114	950 x 400	3,9
zpa-100.115	950 x 600	4,6
zpa-080.151	750 x 800	4,4
zpa-080.152	750 x 1000	5,1
zpa-080.153	750 x 1200	5,8
zpa-080.154	750 x 1600	7,6
zpa-100.122	950 x 800	5,4
zpa-100.123	950 x 1000	5,8
zpa-100.124	950 x 1200	6,5
zpa-100.125	950 x 1600	8,8



oczka siatki 100 x 100 mm tylko typ 64

### Przegroda do nadstawki paletowej | skośna | ocynkowana

Symbol	Wymiary szer. x wys. (mm)	Waga kg
zpa-080.161	750 x 800/400	4,5
zpa-080.162	750 x 1000/500	5,2
zpa-080.163	750 x 1200/600	5,9
zpa-080.164	750 x 1600/800	7,7
zpa-100.110	950 x 800/400	5,5
zpa-100.111	950 x 1000/500	5,9
zpa-100.112	950 x 1200/600	6,6
zpa-100.113	950 x 1600/800	8,9



Nadstawki

wycięcie w kształcie litery V  
piętrowane  
składane (oszczędność  
przestrzeni magazynowej)



## KONSTRUKCJA

- spawana konstrukcja stalowa

## WŁAŚCIWOŚCI

- dopasowane do palet Euro oraz palet przemysłowych
- piętrowane, brak możliwości przemieszczania w ułożeniu piętrowym

- osiatkowane, oczko siatki 100 x 100 mm
- 1 długi bok z wycięciem w kształcie litery V

## WYPOSAŻENIE

- dostępne w dwóch kolorach: RAL 5012 (niebieski) lub RAL 7016 (szary antracytowy) malowanie proszkowe



### Nadstawka paletowa | typ 63

Symbol + /Kolor	Pow. użytk szer. x gł. (mm)	Wys. (mm)	Waga kg	Piętrowanie	Udźwig kg
pa-080.023 / AG	1200 x 800	800	22,5	3	1000
pa-080.024 / AG	1200 x 800	1000	26,0	3	1000
pa-080.025 / AG	1200 x 800	1200	29,0	3	750
pa-080.026 / AG	1200 x 800	1600	37,0	3	750
pa-100.018 / AG	*1200 x 1000	800	23,5	3	1000
pa-100.019 / AG	*1200 x 1000	1000	27,0	3	1000
pa-100.020 / AG	*1200 x 1000	1200	30,5	3	750
pa-100.021 / AG	*1200 x 1000	1600	43,5	3	750

\*UWAGA: wymiar palet przemysłowych, nie pasuje do palet Euro



### NADSTAWKA PALETOWA TYP 65

składane (oszczędność przestrzeni magazynowej)  
dostęp do magazynowanego towaru możliwy z każdej strony

## WŁAŚCIWOŚCI

- wszystkie boki otwarte, dostęp do magazynowanego towaru możliwy z każdej strony
- 2 stabilizujące pałki z hakami połączeniowymi

## WYPOSAŻENIE

- dostępne w dwóch kolorach: RAL 5012 (niebieski) lub RAL 7016 (szary antracytowy) malowanie proszkowe



### Nadstawka paletowa | typ 65

Symbol + /Kolor	Pow. użytk szer. x gł. (mm)	Wys. (mm)	Waga kg	Piętrowanie	Udźwig kg
pa-080.005 / AG	1200 x 800	800	22,0	3	1500
pa-080.006 / AG	1200 x 800	1000	24,0	3	1500
pa-080.007 / AG	1200 x 800	1200	27,5	3	750
pa-080.008 / AG	1200 x 800	1600	31,5	3	750
pa-100.000 / AG	*1200 x 1000	800	25,5	3	1500
pa-100.001 / AG	*1200 x 1000	1000	27,5	3	1500
pa-100.002 / AG	*1200 x 1000	1200	29,5	3	750
pa-100.003 / AG	*1200 x 1000	1600	33,5	3	750

\*UWAGA: wymiar palet przemysłowych, nie pasuje do palet Euro



Ocynko-  
wany

## KONSTRUKCJA

- spawana konstrukcja stalowa

## WŁAŚCIWOŚCI

- dopasowane do palet Euro oraz palet przemysłowych
- piętrowane, brak możliwości przemieszczania w ułożeniu piętrowym

- osiatkowane, oczko siatki 100 x 100 mm
- 1 długi bok z wycięciem w kształcie litery V

## WYPOSAŻENIE

- ocynkowane ogniowo

wycięcie w kształcie litery V  
piętrowane

powierzchnia ocynkowana ogniowo

Symbol	Pow. użytk szer. x gł. (mm)	Wys. (mm)	Waga kg	Piętrowanie	Udźwig kg
vpa-080.023	1200 x 800	800	22,5	3	1000
vpa-080.024	1200 x 800	1000	26,0	3	1000
vpa-080.025	1200 x 800	1200	29,0	3	750
vpa-080.026	1200 x 800	1600	37,0	3	750
vpa-100.018	*1200 x 1000	800	23,5	3	1000
vpa-100.019	*1200 x 1000	1000	27,0	3	1000
vpa-100.020	*1200 x 1000	1200	30,5	3	750
vpa-100.021	*1200 x 1000	1600	43,5	3	750

\*UWAGA: wymiar palet przemysłowych, nie pasuje do palet Euro



Ocynko-  
wany

## NADSTAWKA PALETOWA TYP 65, OCYNKOWANA

## WŁAŚCIWOŚCI

- wszystkie boki otwarte, dostęp do magazynowanego towaru możliwy z każdej strony
- 2 stabilizujące pałąki z hakami połączeniowymi

## WYPOSAŻENIE

- ocynkowane ogniowo

składane (oszczędność przestrzeni magazynowej)  
dostęp do magazynowanego towaru  
możliwy z każdej strony

Symbol	Pow. użytk szer. x gł. (mm)	Wys. (mm)	Waga kg	Piętrowanie	Udźwig kg
vpa-080.005	1200 x 800	800	22,0	3	1500
vpa-080.006	1200 x 800	1000	24,0	3	1500
vpa-080.007	1200 x 800	1200	27,5	3	750
vpa-080.008	1200 x 800	1600	31,5	3	750
vpa-100.000	*1200 x 1000	800	25,5	3	1500
vpa-100.101	*1200 x 1000	1000	27,5	3	1500
vpa-100.002	*1200 x 1000	1200	29,5	3	750
vpa-100.003	*1200 x 1000	1600	33,5	3	750

\*UWAGA: wymiar palet przemysłowych, nie pasuje do palet Euro

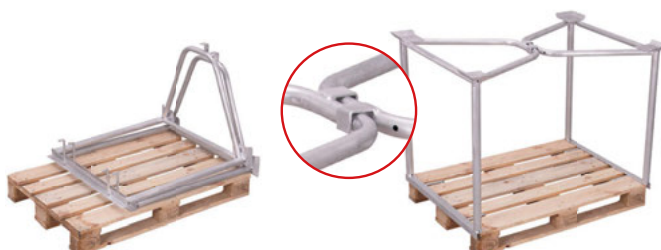

Nadstawki

z klamrą  
do późniejszego montażu na już  
załadowanej palecie



## KONSTRUKCJA

- spawana konstrukcja stalowa

## WŁAŚCIWOŚCI

- dopasowane do palet Euro oraz palet przemysłowych
- piętrowane, brak możliwości przemieszczania w ułożeniu piętrowym

- do późniejszego montażu na już załadowanej palecie
- blokowanie elementów ramy poprzez zaciski ręczne
- 2 stabilizujące pałąki z hakami połączeniowymi

## WYPOSAŻENIE

- dostępne w dwóch kolorach: RAL 5012 (niebieski) lub RAL 7016 (szary antracytowy) malowanie proszkowe



### Nadstawka paletowa | typ 65K

Symbol + /Kolor	Pow. użytk szer. x gł. (mm)	Wys. (mm)	Waga kg	Piętrowanie	Udźwig kg
pa-080.300 / AG	1200 x 800	800	26,5	3	1500
pa-080.301 / AG	1200 x 800	1000	30,0	3	1500
pa-080.302 / AG	1200 x 800	1200	32,5	3	750
pa-080.303 / AG	1200 x 800	1600	34,5	3	750
pa-100.304 / AG	*1200 x 1000	800	29,0	3	1500
pa-100.305 / AG	*1200 x 1000	1000	31,0	3	1500
pa-100.306 / AG	*1200 x 1000	1200	32,5	3	750
pa-100.307 / AG	*1200 x 1000	1600	36,5	3	750

\*UWAGA: wymiar palet przemysłowych, nie pasuje do palet Euro



### NADSTAWKA PALETOWA TYP 66

wąskie boki wypełnione pionowymi rurami okrągłymi  
długie boki otwarte  
stabilizująca rura połączeniowa

## WŁAŚCIWOŚCI

- wąskie boki wypełnione pionowymi rurami okrągłymi
- długie boki otwarte
- z rurą połączeniową stabilizującą ramę

## WYPOSAŻENIE

- dostępne w dwóch kolorach: RAL 5012 (niebieski) lub RAL 7016 (szary antracytowy) malowanie proszkowe

### Nadstawka paletowa | typ 66

Symbol + /Kolor	Pow. użytk szer. x gł. (mm)	Wys. (mm)	Waga kg	Piętrowanie	Udźwig kg
pa-080.009 / AG	1200 x 800	800	26,5	4	500
pa-080.010 / AG	1200 x 800	1000	29,0	3	500
pa-080.011 / AG	1200 x 800	1200	31,5	3	300
pa-100.004 / AG	*1200 x 1000	800	29,0	4	500
pa-100.005 / AG	*1200 x 1000	1000	31,0	3	500
pa-100.006 / AG	*1200 x 1000	1200	36,5	3	300

\*UWAGA: wymiar palet przemysłowych, nie pasuje do palet Euro





Ocynko-  
wany

## KONSTRUKCJA

- spawana konstrukcja stalowa

## WŁAŚCIWOŚCI

- dopasowane do palet Euro oraz palet przemysłowych
- piętrowane, brak możliwości przemieszczania w ułożeniu piętrowym

- do późniejszego montażu na już załadowanej palecie
- blokowanie elementów ramy poprzez zaciski ręczne
- 2 stabilizujące pałąki z hakami połączeniowymi

## WYPOSAŻENIE

- ocynkowane ogniowo

z klamrą  
do późniejszego montażu na już załadowanej  
palecie  
ocynkowane ogniowo

Symbol	Pow. użytk szer. x gł. (mm)	Wys. (mm)	Waga kg	Piętrowanie	Udźwig kg
vpa-080.300	1200 x 800	800	26,5	3	1500
vpa-080.301	1200 x 800	1000	30,0	3	1500
vpa-080.302	1200 x 800	1200	32,5	3	750
vpa-080.303	1200 x 800	1600	34,5	3	750
vpa-100.304	*1200 x 1000	800	29,0	3	1500
vpa-100.305	*1200 x 1000	1000	31,0	3	1500
vpa-100.306	*1200 x 1000	1200	32,5	3	750
vpa-100.307	*1200 x 1000	1600	36,5	3	750

\*UWAGA: wymiar palet przemysłowych, nie pasuje do palet Euro



Ocynko-  
wany

## WŁAŚCIWOŚCI

- wąskie boki wypełnione pionowymi rurami okrągłymi
- długie boki otwarte
- z rurą połączeniową stabilizującą ramę

## WYPOSAŻENIE

- ocynkowane ogniowo

## NADSTAWKA PALETOWA TYP 66, OCYNKOWANA

wąskie boki wypełnione pionowymi rurami okrągłymi  
długie boki otwarte  
stabilizująca rura połączeniowa  
ocynkowane ogniowo

Symbol	Pow. użytk szer. x gł. (mm)	Wys. (mm)	Waga kg	Piętrowanie	Udźwig kg
vpa-080.009	1200 x 800	800	26,5	4	500
vpa-080.010	1200 x 800	1000	29,0	3	500
vpa-080.011	1200 x 800	1200	31,5	3	300
vpa-100.004	*1200 x 1000	800	29,0	4	500
vpa-100.005	*1200 x 1000	1000	31,0	3	500
vpa-100.006	*1200 x 1000	1200	36,5	3	300

\*UWAGA: wymiar palet przemysłowych, nie pasuje do palet Euro



ściany z przekątnymi rurami  
do późniejszego montażu na już  
załadowanej palecie



## KONSTRUKCJA

- spawana konstrukcja stalowa

## WŁAŚCIWOŚCI

- dopasowane do palet Euro oraz palet przemysłowych
- piętrowane, brak możliwości przemieszczania w ułożeniu piętrowym

- wszystkie 4 ściany z przekątnymi rurami, które zbiegają się pośrodku u góry
- do późniejszego montażu na już załadowanej palecie

## WYPOSAŻENIE

- dostępne w dwóch kolorach: RAL 5012 (niebieski) lub RAL 7016 (szary antracytowy) malowanie proszkowe



### Nadstawka paletowa | typ 68

Symbol + /Kolor	Pow. użytk szer. x gł. (mm)	Wys. (mm)	Waga kg	Piętrowanie	Udźwig kg
pa-080.012 / AG	1200 x 800	800	37,5	3	2000
pa-080.013 / AG	1200 x 800	1000	40,5	3	2000
pa-080.014 / AG	1200 x 800	1200	44,0	3	2000
pa-080.015 / AG	1200 x 800	1600	51,5	3	2000
pa-100.007 / AG	*1200 x 1000	800	39,0	3	2000
pa-100.008 / AG	*1200 x 1000	1000	41,0	3	2000
pa-100.009 / AG	*1200 x 1000	1200	45,0	3	2000
pa-100.010 / AG	*1200 x 1000	1600	53,0	3	2000

\*UWAGA: wymiar palet przemysłowych, nie pasuje do palet Euro



### NADSTAWKA PALETOWA TYP 75

długie boki z 4 pionowymi rurami  
krótkie boki otwarte

## WŁAŚCIWOŚCI

- długie boki z 4 pionowymi rurami
- krótkie boki otwarte

## WYPOSAŻENIE

- dostępne w dwóch kolorach: RAL 5012 (niebieski) lub RAL 7016 (szary antracytowy) malowanie proszkowe



### Nadstawka paletowa | typ 75

Symbol + /Kolor	Pow. użytk szer. x gł. (mm)	Wys. (mm)	Waga kg	Piętrowanie	Udźwig kg
pa-080.016 / AG	1200 x 800	755	29,0	4	2000
pa-080.017 / AG	1200 x 800	955	31,5	4	2000
pa-080.018 / AG	1200 x 800	1155	34,0	3	1000
pa-080.019 / AG	1200 x 800	1555	39,0	3	1000
pa-100.011 / AG	*1200 x 1000	755	30,5	4	1000
pa-100.012 / AG	*1200 x 1000	955	33,0	4	1000
pa-100.013 / AG	*1200 x 1000	1155	36,0	3	500
pa-100.014 / AG	*1200 x 1000	1555	41,0	3	500

\*UWAGA: wymiar palet przemysłowych, nie pasuje do palet Euro



Ocynko-  
wany

## KONSTRUKCJA

- spawana konstrukcja stalowa

## WŁAŚCIWOŚCI

- dopasowane do palet Euro oraz palet przemysłowych
- piętrowane, brak możliwości przemieszczania w ułożeniu piętrowym

- wszystkie 4 ściany z przekątnymi rurami, które zbiegają się pośrodku u góry
- do późniejszego montażu na już załadowanej palecie

## WYPOSAŻENIE

- ocynkowane ogniowo

ściany z przekątnymi rurami  
do późniejszego montażu na już  
załadowanej palecie  
ocynkowane ogniowo

### Nadstawka paletowa | typ 68 | ocynkowana

Symbol	Pow. użytk szer. x gł. (mm)	Wys. (mm)	Waga kg	Piętrowanie	Udźwig kg
vpa-080.012	1200 x 800	800	37,5	3	2000
vpa-080.013	1200 x 800	1000	40,5	3	2000
vpa-080.014	1200 x 800	1200	44,0	3	2000
vpa-080.015	1200 x 800	1600	51,5	3	2000
vpa-100.007	*1200 x 1000	800	39,0	3	2000
vpa-100.008	*1200 x 1000	1000	41,0	3	2000
vpa-100.009	*1200 x 1000	1200	45,0	3	2000
vpa-100.010	*1200 x 1000	1600	53,0	3	2000

\*UWAGA: wymiar palet przemysłowych, nie pasuje do palet Euro



Ocynko-  
wany

### NADSTAWKA PALETOWA TYP 75, OCYNKOWANA

## WŁAŚCIWOŚCI

- długie boki z 4 pionowymi rurami
- krótkie boki otwarte

## WYPOSAŻENIE

- ocynkowane ogniowo

długie boki z 4 pionowymi rurami  
krótkie boki otwarte  
ocynkowane ogniowo

### Nadstawka paletowa | typ 75 | ocynkowana

Symbol	Pow. użytk szer. x gł. (mm)	Wys. (mm)	Waga kg	Piętrowanie	Udźwig kg
vpa-080.016	1200 x 800	755	29,0	4	2000
vpa-080.017	1200 x 800	955	31,5	4	2000
vpa-080.018	1200 x 800	1155	34,0	3	1000
vpa-080.019	1200 x 800	1555	39,0	3	1000
vpa-100.011	*1200 x 1000	755	30,5	4	1000
vpa-100.012	*1200 x 1000	955	33,0	4	1000
vpa-100.013	*1200 x 1000	1155	36,0	3	500
vpa-100.014	*1200 x 1000	1555	41,0	3	500

\*UWAGA: wymiar palet przemysłowych, nie pasuje do palet Euro



dostępne w dwóch kolorach  
dyszel z uchwytem z tworzywa i stopą  
z reflektorami bezpieczeństwa



AG

## KONSTRUKCJA

- spawana konstrukcja stalowa

## WŁAŚCIWOŚCI

- z reflektorami bezpieczeństwa
- przykręcany dyszel ręczny z uchwytem z tworzywa oraz ze stopą
- powierzchnia użytkowa i opcjonalnie burty z antypoślizgowej sklejki

## WYPOSAŻENIE

- koła pneumatyczne lub z gumy pełnej na feldze stalowej (koła z gumy pełnej Ø 260 x 65 mm na specjalnej feldze z tworzywa) z precyzyjnym łożyskiem kulkowym
- dostępne w dwóch kolorach: RAL 5010 (niebieski) lub RAL 7016 (szary antracytowy) malowanie proszkowe



### Wózek ręczny | bez burt



Symbol + /Kolor	Wymiary szer. x gł. x wys. (mm)	Waga kg	Pow. użytk. szer. x gł. (mm)	Nośność kg	Koła Ø (mm)
zu-1290 / AG	KP 1560 x 685 x 780	19,0	785 x 435	200	260 x 85
zu-1291 / AG	KP 1600 x 810 x 860	25,5	825 x 535	400	400 x 100
zu-1292 / AG	KP 1900 x 810 x 860	28,5	1125 x 535	400	400 x 100
zu-1278 / AG	KP 1770 x 910 x 860	30,0	1000 x 635	400	400 x 100

KP = koła pneumatyczne



### Wózek ręczny | bez burt

Reflektory bezpieczeństwa

Symbol + /Kolor	Wymiary szer. x gł. x wys. (mm)	Waga kg	Pow. użytk. szer. x gł. (mm)	Nośność kg	Koła Ø (mm)
zu-1276 / AG	PG 1560 x 645 x 780	21,0	785 x 435	200	260 x 65
zu-1277 / AG	PG 1600 x 770 x 860	38,0	825 x 535	400	400 x 80
zu-1263 / AG	PG 1900 x 770 x 860	41,5	1125 x 535	400	400 x 80
zu-1264 / AG	PG 1770 x 870 x 860	43,0	1000 x 635	400	400 x 80

PG = pełna guma

Przyczepy



### Wózek ręczny | z burtami



Symbol + /Kolor	Wymiary szer. x gł. x wys. (mm)	Waga kg	Pow. użytk. szer. x gł. (mm)	Nośność kg	Koła Ø (mm)
zu-1280 / AG	KP 1560 x 685 x 780	22,0	765 x 435	200	260 x 85
zu-1281 / AG	KP 1600 x 810 x 860	28,0	805 x 535	400	400 x 100
zu-1282 / AG	KP 1900 x 810 x 860	32,5	1105 x 535	400	400 x 100
zu-1279 / AG	KP 1770 x 910 x 860	33,5	975 x 635	400	400 x 100

KP = koła pneumatyczne



### Wózek ręczny | z burtami

Symbol + /Kolor	Wymiary szer. x gł. x wys. (mm)	Waga kg	Pow. użytk. szer. x gł. (mm)	Nośność kg	Koła Ø (mm)
zu-1284 / AG	PG 1560 x 645 x 780	24,0	765 x 435	200	260 x 65
zu-1283 / AG	PG 1600 x 770 x 860	41,0	805 x 535	400	400 x 80
zu-1285 / AG	PG 1900 x 770 x 860	45,5	1105 x 535	400	400 x 80
zu-1272 / AG	PG 1770 x 870 x 860	47,0	975 x 635	400	400 x 80

PG = pełna guma

RAL 5010 RAL 7016

## KONSTRUKCJA

- spawana konstrukcja stalowa

## WŁAŚCIWOŚCI

- z reflektorami bezpieczeństwa
- wysokość zabudowy skrzyni 220 mm
- przykręcany dyszel ręczny z uchwytem z tworzywa oraz ze stopą
- powierzchnia użytkowa i opcjonalnie burty z antypoślizgowej sklejki

## WYPOSAŻENIE

- koła pneumatyczne na feldze z tworzywa z precyzyjnym łożyskiem kulkowym
- dostępne w dwóch kolorach: RAL 5010 (niebieski) lub RAL 7016 (szary antracytowy) malowanie proszkowe

dostępne w dwóch kolorach dyszel z uchwytem z tworzywa i stopą z reflektorami bezpieczeństwa



### Lekki wózek ręczny

Symbol + /Kolor	Wymiary szer. x gł. x wys. (mm)	Waga kg	Pow. użytk. szer. x gł. (mm)	Nośność kg	Koła Ø (mm)
zu-1181 / AG	KP 1575 x 625 x 765	16,0	690 x 425	150	310 x 55

KP = koła pneumatyczne

RAL 5010 RAL 7016

## KONSTRUKCJA

- spawana konstrukcja stalowa

## WŁAŚCIWOŚCI

- dyszel do prowadzenia taczki z poziomym uchwytem
- przykręcany do lewego lub prawego boku

## WYPOSAŻENIE

- koła pneumatyczne na feldze stalowej, precyzyjnym łożyskiem kulkowym
- dostępne w dwóch kolorach: RAL 5010 (niebieski) lub RAL 7016 (szary antracytowy) malowanie proszkowe

### TACZKA DO FOLII

dyszel do prowadzenia taczki z poziomym uchwytem przykręcany do lewego lub prawego boku

### Taczka do folii

Symbol + /Kolor	Wymiary szer. x gł. x wys. (mm)	Waga kg	Pow. użytk. szer. x gł. (mm)	Nośność kg	Koła Ø (mm)
sk-1310 / AG	KP 2700 x 865 x 840	32,0	1590 x 575	400	400 x 100

KP = koła pneumatyczne



RAL 5010 RAL 7016

## KONSTRUKCJA

- spawana konstrukcja stalowa
- demontowalny

## WŁAŚCIWOŚCI

- ocynkowany wałek do folii
- szerokość użytkowa regulowana co 120 mm
- wysokość wałka regulowana co 100 mm

## WYPOSAŻENIE

- z 4 stopami
- dostępne w dwóch kolorach: RAL 5010 (niebieski) lub RAL 7016 (szary antracytowy) malowanie proszkowe

### STOJAK DO FOLII

### Stojak do folii

Symbol + /Kolor	Wymiary szer. x gł. x wys. (mm)	Waga kg	Nośność. kg
sg-100.030 / AG	1340-2060 x 1005 x 920-1120	20,5	100



Przyczepy

przykręcany dyszel  
zaczep z adapterem  
z reflektorami bezpieczeństwa



Zaczep przyczepki rowerowej



## KONSTRUKCJA

- spawana konstrukcja stalowa

## WŁAŚCIWOŚCI

- z reflektorami bezpieczeństwa
- przykręcany dyszel z przyspawaną półkolistą panewką oraz z uchwytem z tworzywa
- sworzeń kulkowy z zaciskiem mocującym dostarczany luzem do samodzielnego montażu
- dzięki adapterowi pasuje do rur o średnicy od 26 do 31 mm

- maksymalne obciążenie zaczepu: 40 kg, maksymalny nacisk na zaczep: 4 kg
- powierzchnia użytkowa i opcjonalnie burty z antypoślizgowej sklejki

## WYPOSAŻENIE

- koła pneumatyczne na feldze z tworzywa z precyzyjnym łożyskiem kulkowym
- dostępne w dwóch kolorach: RAL 5010 (niebieski) lub RAL 7016 (szary antracytowy) malowanie proszkowe

tylko do wewnętrznego transportu materiałów

### Przyczepa rowerowa | bez burt

Symbol + /Kolor		Wymiary szer. x gł. x wys. (mm)	Waga kg	Pow. użytk. szer. x gł. (mm)	Nośność kg	Koła Ø (mm)
zu-1380 / AG	KP	1795 x 685 x 735	20,0	785 x 435	200	260 x 85
zu-1381 / AG	KP	1835 x 810 x 810	24,0	825 x 535	400	400 x 100
zu-1382 / AG	KP	2135 x 810 x 810	28,5	1125 x 535	400	400 x 100

KP = koła pneumatyczne

tylko do wewnętrznego transportu materiałów

### Przyczepa rowerowa | z burtami

Symbol + /Kolor		Wymiary szer. x gł. x wys. (mm)	Waga kg	Pow. użytk. szer. x gł. (mm)	Nośność kg	Koła Ø (mm)
zu-1390 / AG	KP	1795 x 685 x 735	23,0	765 x 435	200	260 x 85
zu-1391 / AG	KP	1835 x 810 x 810	29,5	805 x 535	400	400 x 100
zu-1392 / AG	KP	2135 x 810 x 810	34,0	1105 x 535	400	400 x 100

KP = koła pneumatyczne

## LEKKA PRZYCZEPA ROWEROWA

Przyczepy

## KONSTRUKCJA

- spawana konstrukcja stalowa

## WŁAŚCIWOŚCI

- z reflektorami bezpieczeństwa
- wysokość zabudowy skrzyni 220 mm
- przykręcany dyszel z przyspawaną półkolistą panewką
- sworzeń kulkowy z zaciskiem mocującym dostarczany luzem do samodzielnego montażu

- dzięki adapterowi pasuje do rur o średnicy od 26 do 31 mm
- powierzchnia użytkowa i opcjonalnie burty z antypoślizgowej sklejki

## WYPOSAŻENIE

- koła pneumatyczne na feldze z tworzywa z precyzyjnym łożyskiem kulkowym
- dostępne w dwóch kolorach: RAL 5010 (niebieski) lub RAL 7016 (szary antracytowy) malowanie proszkowe



### Lekka przyczepa rowerowa

Symbol + /Kolor		Wymiary szer. x gł. x wys. (mm)	Waga kg	Pow. użytk. szer. x gł. (mm)	Nośność kg	Koła Ø (mm)
zu-1180 / AG	KP	1595 x 625 x 765	16,0	690 x 425	150	310 x 55

KP = koła pneumatyczne

RAL 5010 RAL 7016

## KONSTRUKCJA

- spawana konstrukcja stalowa

## WŁAŚCIWOŚCI

- z reflektorami bezpieczeństwa
- opcjonalnie burty zamykane klamrą
- z 3 stron otwierane, wysokość burt: 210 mm
- dyszel z uchwytem z miękką, czarną powłoką z tworzywa
- automatyczny hamulec postojowy, działający na przednie koła w 2 pozycjach dyszla, kontrola działania hamulca również przy nierównym gruncie

- automatyczny powrót dyszla do pozycji spoczynkowej
- powierzchnia użytkowa i opcjonalnie burty z antypoślizgowej sklejki

## WYPOSAŻENIE

- koła pneumatyczne lub z gumy pełnej na feldze stalowej (koła z gumy pełnej Ø 260 x 65 mm na specjalnej feldze z tworzywa) z precyzyjnym łożyskiem kulkowym
- dostępne w dwóch kolorach: RAL 5010 (niebieski) lub RAL 7016 (szary antracytowy) malowanie proszkowe

automatyczny hamulec postojowy  
opcjonalnie burty, składane  
z reflektorami bezpieczeństwa



### Wózek ręczny bez burt

Symbol + /Kolor	Wymiary szer. x gł. x wys. (mm)	Waga kg	Pow. użytk. szer. x gł. (mm)	Nośność kg	Koła Ø (mm)
zu-05102 / AG	KP 1120 x 700 x 1200	47,5	1000 x 700	700	260 x 85
zu-05101 / AG	PG 1120 x 700 x 1200	51,0	1000 x 700	700	260 x 65
zu-05122 / AG	KP 1320 x 800 x 1200	53,0	1200 x 800	700	260 x 85
zu-05121 / AG	PG 1320 x 800 x 1200	57,0	1200 x 800	700	260 x 65

KP = koła pneumatyczne, PG = pełna guma



### Wózek ręczny bez burt

Symbol + /Kolor	Wymiary szer. x gł. x wys. (mm)	Waga kg	Pow. użytk. szer. x gł. (mm)	Nośność kg	Koła Ø (mm)
zu-05132 / AG	KP 1265 x 800 x 1340	62,0	1200 x 800	1000	400 x 100
zu-05131 / AG	PG 1265 x 800 x 1340	88,5	1200 x 800	1000	400 x 80
zu-05162 / AG	KP 1665 x 800 x 1340	68,5	1600 x 800	1000	400 x 100
zu-05161 / AG	PG 1665 x 800 x 1340	95,0	1600 x 800	1000	400 x 80
zu-05202 / AG	KP 2065 x 1000 x 1340	84,0	2000 x 1000	1000	400 x 100
zu-05201 / AG	PG 2065 x 1000 x 1340	110,0	2000 x 1000	1250	400 x 80

KP = koła pneumatyczne, PG = pełna guma



### Wózek ręczny z burtami

Symbol + /Kolor	Wymiary szer. x gł. x wys. (mm)	Waga kg	Pow. użytk. szer. x gł. (mm)	Nośność kg	Koła Ø (mm)
zu-15102 / AG	KP 1135 x 730 x 1200	68,5	985 x 680	700	260 x 85
zu-15101 / AG	PG 1135 x 730 x 1200	72,5	985 x 680	700	260 x 65
zu-15122 / AG	KP 1335 x 830 x 1200	76,0	1185 x 780	700	260 x 85
zu-15121 / AG	PG 1335 x 830 x 1200	79,5	1185 x 780	700	260 x 65

KP = koła pneumatyczne, PG = pełna guma



Przyczepy

### Wózek ręczny z burtami

Symbol + /Kolor	Wymiary szer. x gł. x wys. (mm)	Waga kg	Pow. użytk. szer. x gł. (mm)	Nośność kg	Koła Ø (mm)
zu-15132 / AG	KP 1280 x 830 x 1340	85,0	1185 x 780	1000	400 x 100
zu-15131 / AG	PG 1280 x 830 x 1340	111,0	1185 x 780	1000	400 x 80
zu-15162 / AG	KP 1680 x 830 x 1340	93,5	1585 x 780	1000	400 x 100
zu-15161 / AG	PG 1680 x 830 x 1340	120,0	1585 x 780	1000	400 x 80
zu-15202 / AG	KP 2080 x 1030 x 1340	112,0	1985 x 980	1000	400 x 100
zu-15201 / AG	PG 2080 x 1030 x 1340	138,5	1985 x 980	1250	400 x 80

KP = koła pneumatyczne, PG = pełna guma



automatyczny hamulec postojowy  
wyjmowane burty  
z reflektorami bezpieczeństwa



AG



Przyczepy



## KONSTRUKCJA

- spawana konstrukcja stalowa

## WŁAŚCIWOŚCI

- z reflektorami bezpieczeństwa
- z wyjmowanymi burtami z rur
- burty czołowe przykręcane, burty boczne zawieszane
- wysokość burt: 755 mm
- dyszel z uchwytem z miękką, czarną powłoką z tworzywa
- automatyczny hamulec postojowy, działający na przednie koła w 2 pozycjach dyszla, kontrola działania hamulca również przy nierównym gruncie

- automatyczny powrót dyszla do pozycji spoczynkowej
- powierzchnia użytkowa i opcjonalnie burty z antypoślizgowej sklejki

## WYPOSAŻENIE

- koła pneumatyczne lub z gumy pełnej na feldze stalowej (koła z gumy pełnej Ø 260 x 65 mm na specjalnej feldze z tworzywa) z precyzyjnym łożyskiem kulkowym
- dostępne w dwóch kolorach: RAL 5010 (niebieski) lub RAL 7016 (szary antracytowy) malowanie proszkowe

### Wózek ręczny | z 2 burtami

Symbol + /Kolor	Wymiary szer. x gł. x wys. (mm)	Waga kg	Pow. użytk. szer. x gł. (mm)	Nośność kg	Koła Ø (mm)
zu-42120 / AG	KP 1120 x 715 x 1200	61,0	940 x 700	700	260 x 85
zu-42119 / AG	PG 1120 x 715 x 1200	65,0	940 x 700	700	260 x 65
zu-42122 / AG	KP 1320 x 815 x 1200	67,5	1140 x 800	700	260 x 85
zu-42121 / AG	PG 1320 x 815 x 1200	71,0	1140 x 800	700	260 x 65

KP = koła pneumatyczne, PG = pełna guma

### Wózek ręczny | z 2 burtami

Symbol + /Kolor	Wymiary szer. x gł. x wys. (mm)	Waga kg	Pow. użytk. szer. x gł. (mm)	Nośność kg	Koła Ø (mm)
zu-42132 / AG	KP 1265 x 815 x 1340	76,5	1140 x 800	1000	400 x 100
zu-42131 / AG	PG 1265 x 815 x 1340	103,0	1140 x 800	1000	400 x 80
zu-42162 / AG	KP 1665 x 815 x 1340	83,0	1540 x 800	1000	400 x 100
zu-42161 / AG	PG 1665 x 815 x 1340	109,5	1540 x 800	1000	400 x 80
zu-42202 / AG	KP 2065 x 1015 x 1340	99,5	1940 x 1000	1000	400 x 100
zu-42201 / AG	PG 2065 x 1015 x 1340	126,0	1940 x 1000	1250	400 x 80

KP = koła pneumatyczne, PG = pełna guma

### Wózek ręczny | z 4 burtami

Symbol + /Kolor	Wymiary szer. x gł. x wys. (mm)	Waga kg	Pow. użytk. szer. x gł. (mm)	Nośność kg	Koła Ø (mm)
zu-45102 / AG	KP 1120 x 715 x 1200	74,0	940 x 640	700	260 x 85
zu-45101 / AG	PG 1120 x 715 x 1200	78,0	940 x 640	700	260 x 65
zu-45122 / AG	KP 1320 x 815 x 1200	82,0	1140 x 740	700	260 x 85
zu-45121 / AG	PG 1320 x 815 x 1200	86,0	1140 x 740	700	260 x 65

KP = koła pneumatyczne, PG = pełna guma

### Wózek ręczny | z 4 burtami

Symbol + /Kolor	Wymiary szer. x gł. x wys. (mm)	Waga kg	Pow. użytk. szer. x gł. (mm)	Nośność kg	Koła Ø (mm)
zu-45132 / AG	KP 1265 x 815 x 1340	91,0	1140 x 740	1000	400 x 100
zu-45131 / AG	PG 1265 x 815 x 1340	117,5	1140 x 740	1000	400 x 80
zu-45162 / AG	KP 1665 x 815 x 1340	103,0	1540 x 740	1000	400 x 100
zu-45161 / AG	PG 1665 x 815 x 1340	129,5	1540 x 740	1000	400 x 80
zu-45202 / AG	KP 2065 x 1015 x 1340	123,0	1940 x 940	1000	400 x 100
zu-45201 / AG	PG 2065 x 1015 x 1340	149,0	1940 x 940	1250	400 x 80

KP = koła pneumatyczne, PG = pełna guma



RAL 5010 RAL 7016

## CECHY JAKOŚCIOWE

- automatyczny hamulec postojowy, działający na przednie koła w 2 pozycjach dyszla
- kontrola działania hamulca również przy nierównym gruncie
- automatyczny powrót dyszla do pozycji spoczynkowej

- możliwość ręcznego regulowania punktu oraz siły hamowania
- czerwone i białe reflektory bezpieczeństwa
- wszystkie wózki ręczne można rozszerzyć o uchwyt dyszla i/lub zaczep dyszla

cechy charakterystyczne  
artykuły dodatkowe  
uchwyt dyszla  
dyszlel

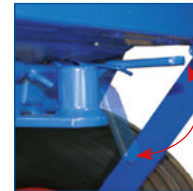
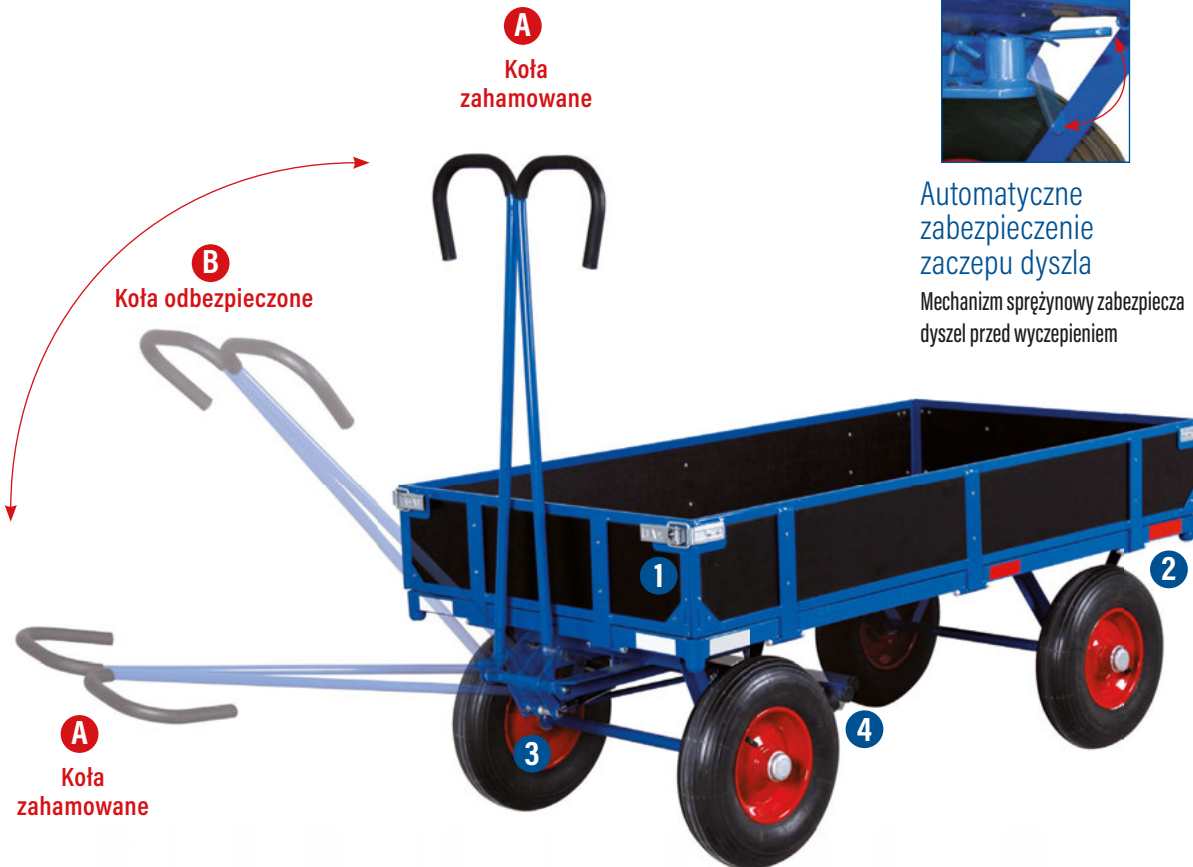

### Automatyczne zabezpieczenie zaczepu dyszla

Mechanizm sprężynowy zabezpiecza dyszel przed wyciępieniem



### Uchwyt dyszla i/lub zaczep dyszla

Wózki ręczne można opcjonalnie rozbudować. Istnieje więc możliwość ciągnięcia wózków ręcznych za pomocą ciągnika, pojedynczo lub w pociągu.



### 1 Duża klamra zamykająca

Dla łatwego i bezpiecznego zamykania burt



### 2 Reflektory bezpieczeństwa

Reflektory białe i czerwone dla bezpieczeństwa w ciemności



### 3 Punkt hamowania

Regulowany ręcznie



### 4 Pozycja hamulca

A = koła zahamowane  
B = koła odbezpieczone

## ARTYKUŁY DODATKOWE dla wózków ręcznych

Symbol + /Kolor

01-1030 / AG  
01-1031 / AG

Uchwyt dyszla  
Zaczep dyszla

montowany tylko fabrycznie



bez blokady zabezpieczającej przeznaczona do platform dwukołowych o nośności do 500 kg



## KONSTRUKCJA

- z bolcem kulkowym, Ø 48 mm

## WŁAŚCIWOŚCI

- końcówka bolca bez blokady zabezpieczającej
- 2 uchwyty z tworzywa
- przeznaczona do platform dwukołowych o nośności do 500 kg

## WYPOSAŻENIE

- bieżnik z szarej gumy termoplastycznej, niebrudzący, felga z tworzywa z precyzyjnym łożyskiem kulkowym
- dostępne w dwóch kolorach: RAL 5010 (niebieski) lub RAL 7016 (szary antracytowy) malowanie proszkowe

## Dźwignia

Symbol + /Kolor	Wymiary szer. x gł. x wys. (mm)	Waga kg	Do platform o nośności kg	Koła Ø (mm)
zu-1100 / AG	GT 400 x 270 x 1205	7,0	500	200 x 40

GT = guma termoplastyczna

## PLATFORMY DWUKOŁOWE

4-krotnie piętrowane w niezaladowanym stanie panewka kulista bez zabezpieczenia ryglowania

## KONSTRUKCJA

- spawana konstrukcja stalowa

## WŁAŚCIWOŚCI

- 2 podpory
- panewka kulista bez zabezpieczenia ryglowania
- powierzchnia użytkowa i opcjonalnie burty z płyty drewnopodobnej, okleina dekor bukowy lub okleina ciemnoszara
- burty mocno przykręcone, wysokość użytkowa: 315 mm

## WYPOSAŻENIE

- opcjonalnie z talerzykami do piętrowania
- 4-krotnie piętrowane w niezaladowanym stanie
- wysokość piętrowania: 590 mm
- 2 koła stałe, 2 podpory
- bieżnik z szarej gumy termoplastycznej, niebrudzący, felga z tworzywa z precyzyjnym łożyskiem kulkowym
- dostępne w dwóch kolorach: RAL 5010 (niebieski) lub RAL 7016 (szary antracytowy) malowanie proszkowe

## Platforma dwukołowa

Symbol + /Kolor	Wymiary szer. x gł. x wys. (mm)	Waga kg	Pow. użytk. szer. x gł. (mm)	Nośność kg	Koła Ø (mm)
zu-1109 / AG	905 x 495 x 285	28,5	895 x 495	500	200 x 40
zu-1110 / AG	1005 x 695 x 285	36,0	995 x 695	500	200 x 40
zu-1112 / AG	1205 x 795 x 285	41,5	1195 x 795	500	200 x 40
zu-1116 / AG	1605 x 895 x 285	49,5	1595 x 895	500	200 x 40

Wysokość składowania 590 mm

Ciężki ładunek



## Platforma dwukołowa z burtami czołowymi

Symbol + /Kolor	Wymiary szer. x gł. x wys. (mm)	Waga kg	Pow. użytk. szer. x gł. (mm)	Nośność kg	Koła Ø (mm)
zu-1120 / AG	1090 x 780 x 660	43,0	1000 x 700	500	200 x 40
zu-1121 / AG	1290 x 880 x 660	46,0	1200 x 800	500	200 x 40

Wysokość składowania 590 mm

## Platforma dwukołowa z 4 burtami

Symbol + /Kolor	Wymiary szer. x gł. x wys. (mm)	Waga kg	Pow. użytk. szer. x gł. (mm)	Nośność kg	Koła Ø (mm)
zu-1122 / AG	1090 x 780 x 660	52,5	975 x 675	500	200 x 40
zu-1123 / AG	1290 x 880 x 660	55,0	1175 x 775	500	200 x 40

RAL  
2002

## KONSTRUKCJA

- konstrukcja stalowa z bolcem kulkowym Ø 47 mm

## WŁAŚCIWOŚCI

- z systemem regulującym
- możliwość połączenia z platformą dwukołową

## WYPOSAŻENIE

- bieżnik z pełnej gumy elastycznej czarnej, piasta z precyzyjnym łożyskiem kulkowym
- malowana farbą RAL 2002 (pomarańczowy)

z systemem regulującym przeznaczona do platform dwukołowych o nośności: 1.000 - 3.000 kg

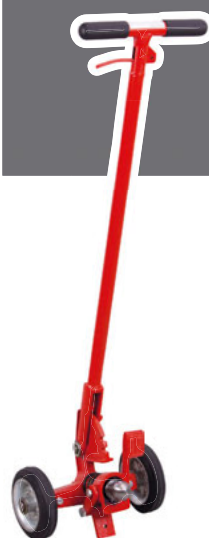

## Dźwignia do platform dwukołowych

Symbol		Wymiary szer. x gł. x wys. (mm)	Waga kg	Do platform o nośności kg	Koła Ø (mm)
<b>zsw-1000</b>	KE	385 x 270 x 1275	18,0	1000	180 x 45
<b>zsw-1500</b>	KE	390 x 305 x 1305	22,0	1500	250 x 50
<b>zsw-2000</b>	KE	440 x 305 x 1305	25,0	2000	250 x 80
<b>zsw-3000</b>	KE	440 x 305 x 1305	25,0	3000	250 x 80

KE = koła elastyczne

RAL  
5010

RAL  
7016

## KONSTRUKCJA

- spawana konstrukcja stalowa

## WŁAŚCIWOŚCI

- 2 podpory
- panewka kulista, bezpiecznie ryglowana
- powierzchnia użytkowa z wodoodpornej sklejki antypoślizgowej

## WYPOSAŻENIE

- bieżnik z pełnej gumy elastycznej, felga aluminiowa, koła z koła z precyzyjnym łożyskiem kulkowym, montowane na jednym wale osiowym
- dostępne w dwóch kolorach: RAL 5010 (niebieski) lub RAL 7016 (szary antracytowy) malowanie proszkowe



## PLATFORMY DWUKOŁOWE

2 podpory  
panewka kulista  
bezpiecznie ryglowana

## Platforma dwukołowa

Symbol + /Kolor		Wymiary szer. x gł. x wys. (mm)	Waga kg	Pow. użytk. szer. x gł. (mm)	Nośność kg	Koła Ø (mm)
<b>zu-1130 / AG</b>	KE	1005 x 700 x 315	46,5	990 x 700	1000	200 x 50
<b>zu-1131 / AG</b>	KE	1205 x 800 x 315	57,0	1190 x 800	1000	200 x 50
<b>zu-1132 / AG</b>	KE	1605 x 900 x 315	62,5	1590 x 900	1000	200 x 50
<b>zu-1133 / AG</b>	KE	2005 x 1000 x 315	69,5	1990 x 1000	1000	200 x 50

KE = koła elastyczne



Ciężki ładunek

2 podpory  
panewka kulista bezpiecznie ryglowana



AG

## KONSTRUKCJA

- spawana konstrukcja stalowa

## WŁAŚCIWOŚCI

- 2 podpory
- panewka kulista bezpiecznie ryglowana
- powierzchnia użytkowa z wodoodpornej sklejki antypoślizgowej

## WYPOSAŻENIE

- bieżnik z pełnej gumy elastycznej lub z poliuretanu, felga aluminiowa, koła z precyzyjnym łożyskiem kulkowym, montowane na jednym wale osiowym
- dostępne w dwóch kolorach: RAL 5010 (niebieski) lub RAL 7016 (szary antracytowy) malowanie proszkowe

### Platforma dwukołowa

Symbol + /Kolor	Wymiary szer. x gł. x wys. (mm)	Waga kg	Pow. użytk. szer. x gł. (mm)	Nośność kg	Koła Ø (mm)
zu-1134 / AG	KE 1005 x 700 x 340	51,0	990 x 700	1500	250 x 50
zu-1135 / AG	KE 1205 x 800 x 340	54,5	1190 x 800	1500	250 x 50
zu-1136 / AG	KE 1605 x 900 x 340	68,0	1590 x 900	1500	250 x 50
zu-1137 / AG	KE 2005 x 1000 x 340	86,0	1990 x 1000	1500	250 x 50
zu-1138 / AG	KE 2505 x 800 x 340	91,5	2490 x 800	1500	250 x 50
zu-1141 / AG	PU 1205 x 800 x 340	57,0	1190 x 800	2000	250 x 50
zu-1142 / AG	PU 1605 x 900 x 340	71,0	1590 x 900	2000	250 x 50
zu-1143 / AG	PU 2005 x 1000 x 340	88,5	1990 x 1000	2000	250 x 50
zu-1144 / AG	PU 2505 x 800 x 340	94,5	2490 x 800	2000	250 x 50
zu-1147 / AG	PU 1205 x 800 x 340	54,5	1190 x 800	3000	250 x 50
zu-1148 / AG	PU 1605 x 900 x 340	72,5	1590 x 900	3000	250 x 50
zu-1149 / AG	PU 2005 x 1000 x 340	90,5	1990 x 1000	3000	250 x 50
zu-1150 / AG	PU 2505 x 800 x 340	96,0	2490 x 800	3000	250 x 50

KE = koła elastyczne, PU = koła poliuretanowe



Ciężki ładunek



### Platforma dwukołowa

Symbol + /Kolor	Wymiary szer. x gł. x wys. (mm)	Waga kg	Pow. użytk. szer. x gł. (mm)	Nośność kg	Koła Ø (mm)
zu-1139 / AG	KE 3305 x 800 x 390	97,0	3290 x 800	1500	250 x 50
zu-1140 / AG	KE 4005 x 800 x 390	187,5	3990 x 800	1500	250 x 50
zu-1145 / AG	PU 3305 x 800 x 390	161,5	3290 x 800	2000	250 x 50
zu-1146 / AG	PU 4005 x 800 x 390	194,0	3990 x 800	2000	250 x 50
zu-1151 / AG	PU 3305 x 800 x 390	161,5	3290 x 800	3000	250 x 50
zu-1152 / AG	PU 4005 x 800 x 390	194,0	3990 x 800	3000	250 x 50

KE = koła elastyczne, PU = koła poliuretanowe

RAL 5010 RAL 7016

## KONSTRUKCJA

- stabilna spawana konstrukcja stalowa

## WŁAŚCIWOŚCI

- z wsuwanymi kłonicami z ocynkowanych rur stalowych
- wysokość użytkowa kłonic: 610 mm
- szerokość wewnętrzna między kłonicami: 615 mm
- pośrodku wózka wolna przestrzeń do załadunku dźwigiem lub wózkiem widłowym

## WYPOSAŻENIE

- koła środkowe z pełnej gumy elastycznej lub z poliuretanu 360 x 60 mm, po stronach czolowych koła obrotowe Ø 200 x 50 mm z hamulcem
- bieżnik z pełnej gumy elastycznej czarnej lub z poliuretanu, felga aluminiowa, piasta z precyzyjnym łożyskiem kulkowym, osłona stopy, koła dostępne także w kolorze szarym
- dostępne w dwóch kolorach: RAL 5010 (niebieski) lub RAL 7016 (szary antracytowy) malowanie proszkowe

z wsuwanymi kłonicami pośrodku wózka wolna przestrzeń do załadunku dźwigiem lub wózkiem widłowym



### Wózek do długich materiałów | z 4 kłonicami

Symbol + /Kolor	Wymiary szer. x gł. x wys. (mm)	Waga kg	Pow. użytk. szer. x gł. (mm)	Wysokość mm	Nośność kg	Koła. Ø (mm)
sw-2500 / AG	KE 2500 x 760 x 1030	115,0	2500 x 615	610	2000	360 x 60 / 200 x 50
sw-2501 / AG	PU 2500 x 760 x 1030	123,0	2500 x 615	610	3000	360 x 60 / 200 x 50

KE = koła elastyczne, PU = koła poliuretanowe



RAL 5010 RAL 7016

## KONSTRUKCJA

- stabilna spawana konstrukcja stalowa

## WŁAŚCIWOŚCI

- z wsuwanymi kłonicami z ocynkowanych rur stalowych
- wysokość użytkowa kłonic: 610 mm
- szerokość wewnętrzna między kłonicami: 625 mm
- powierzchnia użytkowa z wodoodpornej sklejk antypoślizgowej

## WYPOSAŻENIE

- 4 koła obrotowe, w tym 2 koła z hamulcem
- bieżnik z pełnej gumy elastycznej czarnej, felga aluminiowa, piasta z precyzyjnym łożyskiem kulkowym, osłona stopy, koła dostępne także w kolorze szarym
- dostępne w dwóch kolorach: RAL 5010 (niebieski) lub RAL 7016 (szary antracytowy) malowanie proszkowe

## WÓZKI DO DŁUGICH MATERIAŁÓW

z wsuwanymi kłonicami

### Wózek do długich materiałów

Symbol + /Kolor	Wymiary szer. x gł. x wys. (mm)	Waga kg	Pow. użytk. szer. x gł. (mm)	Wysokość mm	Nośność kg	Koła. Ø (mm)
sw-700.710 / AG	700 x 700 x 940	51,5	625 x 625	610	1200	200 x 50

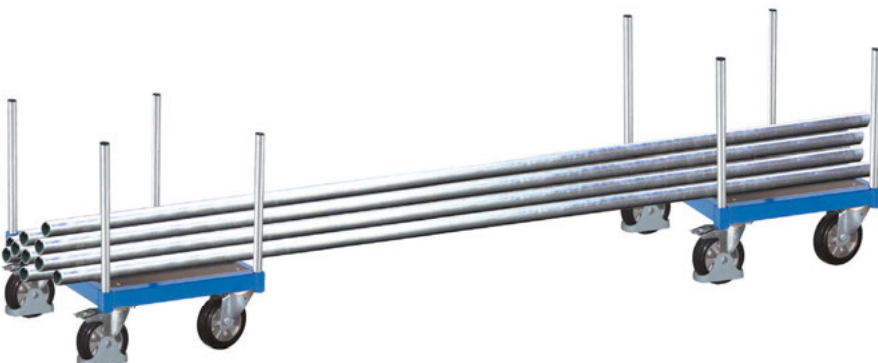

Ciężki ładunek



z wsuwanymi kłonicami  
burty czołowe z poziomym pałąkiem  
**EasySTOP** na długim i krótkim  
boku wózka



AG



**NOWOŚĆ**



Koła dostępne także w kolorze szarym

## KONSTRUKCJA

- budowa modułowa
- spawana konstrukcja stalowa

## WŁAŚCIWOŚCI

- z lub bez powierzchni użytkowej z antypoślizgowej wodoodpornej sklejki
- opcjonalnie burty czołowe i boczne z pionowymi rurami
- burty czołowe z poziomym pałąkiem
- wysokość burt: 800 mm
- opcjonalnie z wsuwanymi kłonicami z ocynkowanymi rur stalowych
- wysokość użytkowa kłonic: 625 mm

## WYPOSAŻENIE

- 2 koła obrotowe i 2 koła stałe z centralnym hamulcem (**EasySTOP** na długim i krótkim boku wózka)
- bieżnik z szarej gumy termoplastycznej, niebrudzący, felga z tworzywa z precyzyjnym łożyskiem kulkowym, ostona stopy
- przy nośności od 1200 kg koła z pełnej gumy elastycznej czarnej z felgą aluminiową, z precyzyjnymi łożyskami kulkowymi, ostona stopy, koła dostępne także w kolorze szarym
- dostępne w dwóch kolorach: RAL 5010 (niebieski) lub RAL 7016 (szary antracytowy) malowanie proszkowe

## Wózek do transportu ciężkiego



Symbol + /Kolor		Wymiary szer. x gł. x wys. (mm)	Waga kg	Pow. użytk. szer. x gł. (mm)	Nośność kg	Koła Ø (mm)
zu-1225 / AG	GT	1380 x 880 x 305	42,0	1380 x 880	500	200 x 40
zu-1226 / AG	KE	1380 x 880 x 305	47,0	1380 x 880	1200	200 x 50
zu-1227 / AG	GT	1680 x 880 x 305	49,5	1680 x 880	500	200 x 40
zu-1228 / AG	KE	1680 x 880 x 305	53,0	1680 x 880	1200	200 x 50
zu-1229 / AG	GT	2080 x 880 x 305	55,5	2080 x 880	500	200 x 40
zu-1230 / AG	KE	2080 x 880 x 305	60,5	2080 x 880	1200	200 x 50

GT = guma termoplastyczna, KE = koła elastyczne

## Wózek z kłonicami



Symbol + /Kolor		Wymiary szer. x gł. x wys. (mm)	Waga kg	Pow. użytk. szer. x gł. (mm)	Nośność kg	Koła Ø (mm)
sw-1310 / AG	GT	1380 x 880 x 930	47,5	1380 x 805	500	200 x 40
sw-1300 / AG	KE	1380 x 880 x 930	52,0	1380 x 805	1200	200 x 50
sw-1610 / AG	GT	1680 x 880 x 930	53,0	1680 x 805	500	200 x 40
sw-1600 / AG	KE	1680 x 880 x 930	57,0	1680 x 805	1200	200 x 50
sw-2010 / AG	GT	2080 x 880 x 930	62,5	2080 x 805	500	200 x 40
sw-2000 / AG	KE	2080 x 880 x 930	67,0	2080 x 805	1200	200 x 50

GT = guma termoplastyczna, KE = koła elastyczne

Ciężki ładunek

## Wózek z 1 burtą | z pionowymi rurami



Symbol + /Kolor		Wymiary szer. x gł. x wys. (mm)	Waga kg	Pow. użytk. szer. x gł. (mm)	Nośność kg	Koła Ø (mm)
sw-1312 / AG	GT	1475 x 900 x 1105	59,5	1345 x 880	500	200 x 40
sw-1302 / AG	KE	1475 x 900 x 1105	64,0	1345 x 880	1200	200 x 50
sw-1612 / AG	GT	1775 x 900 x 1105	67,5	1645 x 880	500	200 x 40
sw-1602 / AG	KE	1775 x 900 x 1105	72,0	1645 x 880	1200	200 x 50
sw-2012 / AG	GT	2175 x 900 x 1105	82,0	2045 x 880	500	200 x 40
sw-2002 / AG	KE	2175 x 900 x 1105	86,5	2045 x 880	1200	200 x 50

GT = guma termoplastyczna, KE = koła elastyczne



RAL 5010

RAL 7016

## KONSTRUKCJA

- budowa modułowa
- spawana konstrukcja stalowa

## WŁAŚCIWOŚCI

- powierzchnia użytkowa z antypoślizgowej wodoodpornej sklejki
- burtę czołowe i boczne z pionowymi rurami
- burtę czołowe z poziomym pałąkiem
- wysokość burt: 800 mm
- dłuższe burtę wyjmowane

## WYPOSAŻENIE

- 2 koła obrotowe i 2 koła stałe z centralnym hamulcem (**EasySTOP** na długim i krótkim boku wózka)
- bieżnik z szarej gumy termoplastycznej, niebrudzący, felga z tworzywa z precyzyjnym łożyskiem kulkowym, osłona stopy
- przy nośności od 1200 kg koła z pełnej gumy elastycznej czarnej z felgą aluminiową, z precyzyjnymi łożyskami kulkowymi, osłona stopy, koła dostępne także w kolorze szarym
- dostępne w dwóch kolorach: RAL 5010 (niebieski) lub RAL 7016 (szary antracytowy) malowanie proszkowe

burtę czołowe z poziomym pałąkiem  
dłuższe burtę wyjmowane  
**EasySTOP** na długim i krótkim  
boku wózka



**NOWOŚĆ**

### Wózek z 2 burtami | z pionowymi rurami

Symbol + /Kolor	Wymiary szer. x gł. x wys. (mm)	Waga kg	Pow. użytk. szer. x gł. (mm)	Nośność kg	Koła Ø (mm)
sw-1313 / AG	GT 1575 x 900 x 1105	68,0	1305 x 880	500	200 x 40
sw-1303 / AG	KE 1575 x 900 x 1105	72,5	1305 x 880	1200	200 x 50
sw-1613 / AG	GT 1875 x 900 x 1105	76,0	1605 x 880	500	200 x 40
sw-1603 / AG	KE 1875 x 900 x 1105	80,5	1605 x 880	1200	200 x 50
sw-2013 / AG	GT 2275 x 900 x 1105	90,5	2005 x 880	500	200 x 40
sw-2003 / AG	KE 2275 x 900 x 1105	95,0	2005 x 880	1200	200 x 50

GT = guma termoplastyczna, KE= koła elastyczne



### Wózek z 3 burtami | z pionowymi rurami

Symbol + /Kolor	Wymiary szer. x gł. x wys. (mm)	Waga kg	Pow. użytk. szer. x gł. (mm)	Nośność kg	Koła Ø (mm)
sw-1317 / AG	GT 1575 x 900 x 1105	78,0	1305 x 845	500	200 x 40
sw-1307 / AG	KE 1575 x 900 x 1105	82,0	1305 x 845	1200	200 x 50
sw-1617 / AG	GT 1875 x 900 x 1105	86,5	1605 x 845	500	200 x 40
sw-1607 / AG	KE 1875 x 900 x 1105	89,5	1605 x 845	1200	200 x 50
sw-2017 / AG	GT 2275 x 900 x 1105	96,0	2005 x 845	500	200 x 40
sw-2007 / AG	KE 2275 x 900 x 1105	99,5	2005 x 845	1200	200 x 50

GT = guma termoplastyczna, KE= koła elastyczne



### Wózek z 4 burtami | z pionowymi rurami

Symbol + /Kolor	Wymiary szer. x gł. x wys. (mm)	Waga kg	Pow. użytk. szer. x gł. (mm)	Nośność kg	Koła Ø (mm)
sw-1314 / AG	GT 1575 x 900 x 1105	86,5	1305 x 810	500	200 x 40
sw-1304 / AG	KE 1575 x 900 x 1105	90,5	1305 x 810	1200	200 x 50
sw-1614 / AG	GT 1875 x 900 x 1105	95,0	1605 x 810	500	200 x 40
sw-1604 / AG	KE 1875 x 900 x 1105	97,5	1605 x 810	1200	200 x 50
sw-2014 / AG	GT 2275 x 900 x 1105	104,5	2005 x 810	500	200 x 40
sw-2004 / AG	KE 2275 x 900 x 1105	108,0	2005 x 810	1200	200 x 50

GT = guma termoplastyczna, KE= koła elastyczne



solidna, spawana konstrukcja  
obrotnica z precyzyjnymi  
łożyskami kulkowymi

## KONSTRUKCJA

- solidna, spawana konstrukcja

## WŁAŚCIWOŚCI

- z zaokrąglonymi narożnikami
- układ kierowania składa się z obrotnicy z precyzyjnymi łożyskami kulkowymi
- z ogranicznikiem bezpieczeństwa zgodnym z przepisami BHP
- maksymalna prędkość: 6 km/h
- dopasowany do sworznia 30 mm

- dostosowany do wysokości zaczepu dyszla w ciągniku: 400 - 600 mm
- powierzchnia użytkowa z antypoślizgowej wodoodpornej sklejki

## WYPOSAŻENIE

- koła do dużych obciążeń o solidnej stalowej konstrukcji z elastycznej gumy pełnej lub pompowane
- pyłoszczelne łożyska zgodne z normą DIN ISO 355 lub 15-1981
- dostępne w RAL 2004 (pomarańczowy)

### Przyczepa przemysłowa | z 1 - osiowym obrotowym układem kierowniczym

Symbol		Wymiary szer. x gł. (mm)	Wysokość mm	Waga kg	Nośność kg	Koła Ø (mm)
zu-1001	PG	2000 x 1000	510	285,0	2000	360 x 60
zu-1002	KP	2000 x 1000	540	270,0	2000	410 x 110
zu-1003	PG	2500 x 1250	510	335,0	2000	360 x 60
zu-1004	KP	2500 x 1250	540	315,0	2000	410 x 110
zu-1005	PG	3000 x 1500	510	390,0	2000	360 x 60
zu-1006	KP	3000 x 1500	540	375,0	2000	410 x 110
zu-1007	PG	2000 x 1000	530	285,0	3000	400 x 75
zu-1008	KP	2000 x 1000	560	270,0	3000	460 x 140
zu-1009	PG	2500 x 1250	530	335,0	3000	400 x 75
zu-1010	KP	2500 x 1250	560	320,0	3000	460 x 140
zu-1011	PG	3000 x 1500	530	390,0	3000	400 x 75
zu-1012	KP	3000 x 1500	560	375,0	3000	460 x 140
zu-1013	PG	2000 x 1000	530	315,0	5000	400 x 130
zu-1014	KP	2000 x 1000	700	310,0	5000	530 x 160
zu-1015	PG	2500 x 1250	530	355,0	5000	400 x 130
zu-1016	KP	2500 x 1250	700	350,0	5000	530 x 160
zu-1017	PG	3000 x 1500	530	400,0	5000	400 x 130
zu-1018	KP	3000 x 1500	700	395,0	5000	530 x 160

KP = koła pneumatyczne, PG = pełna guma

1-osiowy obrotowy układ kierowniczy

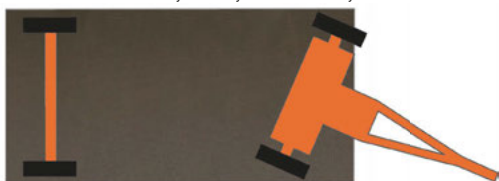

### Przyczepa przemysłowa | z 2 - osiowym obrotowym układem kierowniczym

Symbol		Wymiary szer. x gł. (mm)	Wysokość mm	Waga kg	Nośność kg	Koła Ø (mm)
zu-1031	PG	2000 x 1000	510	300,0	2000	360 x 60
zu-1032	KP	2000 x 1000	540	285,0	2000	410 x 110
zu-1033	PG	2500 x 1250	510	350,0	2000	360 x 60
zu-1034	KP	2500 x 1250	540	335,0	2000	410 x 110
zu-1035	PG	3000 x 1500	510	405,0	2000	360 x 60
zu-1036	KP	3000 x 1500	540	390,0	2000	410 x 110
zu-1037	PG	2000 x 1000	530	300,0	3000	400 x 75
zu-1038	KP	2000 x 1000	560	285,0	3000	460 x 140
zu-1039	PG	2500 x 1250	530	350,0	3000	400 x 75
zu-1040	KP	2500 x 1250	560	335,0	3000	460 x 140
zu-1041	PG	3000 x 1500	530	405,0	3000	400 x 75
zu-1042	KP	3000 x 1500	560	395,0	3000	460 x 140
zu-1043	PG	2000 x 1000	530	330,0	5000	400 x 130
zu-1044	KP	2000 x 1000	700	325,0	5000	530 x 160
zu-1045	PG	2500 x 1250	530	370,0	5000	400 x 130
zu-1046	KP	2500 x 1250	700	365,0	5000	530 x 160
zu-1047	PG	3000 x 1500	530	415,0	5000	400 x 130
zu-1048	KP	3000 x 1500	700	410,0	5000	530 x 160

KP = koła pneumatyczne, PG = pełna guma

Ciężki ładunek

2-osiowy obrotowy układ kierowniczy

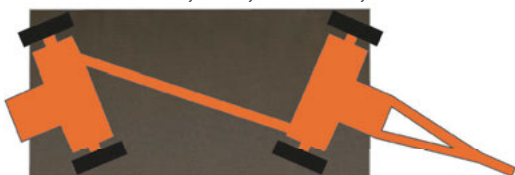



RAL  
2004



artykuły dodatkowe  
wsuwane kłonicie  
burty  
ściany z rur stalowych

**ARTYKUŁY DODATKOWE** 4 wsuwane kłonicie, długość 600 mm

Symbol

zu-1069

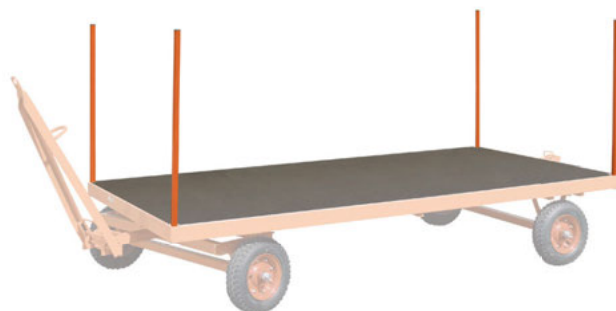

2 boki składane  
ściany czołowe wyjmowane  
zaczep burtowy z zapinaczem

**ARTYKUŁY DODATKOWE** 4 burty, wysokość burt 400 mm

Symbol

Dla pow. użytk.  
szer. x gł. (mm)

zu-1060

2000 x 1000

zu-1061

2500 x 1250

zu-1062

3000 x 1500

montowane tylko fabrycznie



**ARTYKUŁY DODATKOWE** 2 ściany czołowe z rur stalowych, wysokość 750 mm, zdejmowane

Symbol

Dla pow. użytk.  
szer. x gł. (mm)

zu-1063

2000 x 1000

zu-1064

2500 x 1250

zu-1065

3000 x 1500

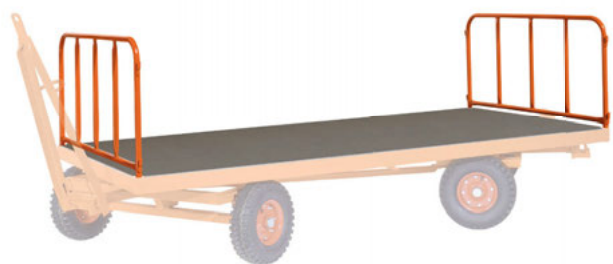

**ARTYKUŁY DODATKOWE** 4 ściany z rur stalowych, wysokość 750 mm, zdejmowane, wkładane boki

Symbol

Dla pow. użytk.  
szer. x gł. (mm)

zu-1066

2000 x 1000

zu-1067

2500 x 1250

zu-1068

3000 x 1500



Ciężki ładunek

kolor niebieski (możliwość zamówienia innych kolorów)

## KONSTRUKCJA

- płyta sklejka z matą antypoślizgową

## WYPOSAŻENIE

- 4 koła obrotowe
- koła z tworzywa z precyzyjnym łożyskiem kulkowym, białe lub bieżnik z szarej gumy termoplastycznej, niebrudzący, koła z precyzyjnymi łożyskami kulkowymi, felga z tworzywa
- niebieski kolor



Piesek meblowy | koła obrotowe z tworzywa sztucznego

Symbol	Wymiary szer. x gł. x wys. (mm)	Waga kg	Pow. użytk. szer. x gł. (mm)	Nośność kg	Koła Ø (mm)
mh-934.003	600 x 350 x 145	5,0	600 x 350	500	100 x 36
mh-938.000	600 x 350 x 175	6,0	600 x 350	500	125 x 40
mh-951.013	600 x 300 x 145	5,5	600 x 300	500	100 x 36



Piesek meblowy | koła obrotowe z gumy termoplastycznej

Symbol	Wymiary szer. x gł. x wys. (mm)	Waga kg	Pow. użytk. szer. x gł. (mm)	Nośność kg	Koła Ø (mm)
mh-935.003	600 x 350 x 145	5,5	600 x 350	300	100 x 32
mh-939.000	600 x 350 x 175	6,0	600 x 350	300	125 x 30
mh-935.020	600 x 300 x 145	5,5	600 x 300	300	100 x 32



Piesek meblowy | koła obrotowe z gumy termoplastycznej (premium)

Symbol	Wymiary szer. x gł. x wys. (mm)	Waga kg	Pow. użytk. szer. x gł. (mm)	Nośność kg	Koła Ø (mm)
mh-949.050	600 x 350 x 145	5,0	600 x 350	350	100 x 32
mh-948.050	600 x 350 x 175	6,0	600 x 350	350	125 x 30
mh-949.051	600 x 300 x 145	5,0	600 x 300	350	100 x 32



Inne kolory dostępne na zamówienie

## STELAŻ DO PIESKÓW MEBLOWYCH

RAL 5012 RAL 7016

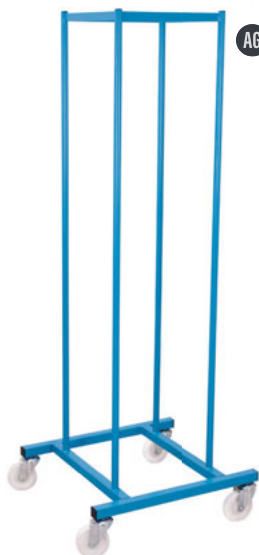

AG



## KONSTRUKCJA

- spawana konstrukcja stalowa

## WŁAŚCIWOŚCI

- dla ok. 40 sztuk piesków meblowych o wymiarach 600 x 300 mm (szer. x gł.) lub 600 x 350 mm (szer. x gł.)

## WYPOSAŻENIE

- 4 koła obrotowe
- białe koła z tworzywa z precyzyjnym łożyskiem kulkowym
- dostępne w dwóch kolorach: RAL 5012 (niebieski) lub RAL 7016 (szary antracytowy) malowanie proszkowe

Stelaże do piesków meblowych w innych rozmiarach dostępne na zamówienie

Stelaż do piesków meblowych

Symbol + /Kolor	Wymiary szer. x gł. x wys. (mm)	Waga kg	Pow. użytk. Piesek meblowy	Nośność kg	Koła Ø (mm)
mh-942.500 / AG	700 x 740 x 2000	22,0	40x	250	125 x 40

Specjalne

Czarny

## KONSTRUKCJA

- płyta sklejka z nakładką gumową Europa

## WŁAŚCIWOŚCI

- przebiegająca dookoła guma chroni przed uderzeniami ściany i drzwi

## WYPOSAŻENIE

- 4 koła obrotowe
- koła z tworzywa z precyzyjnym łożyskiem kulkowym, białe lub bieżnik z szarej gumy termoplastycznej, niebrudzący, koła z precyzyjnymi łożyskami kulkowymi, felga z tworzywa
- czarny kolor

płyta sklejka z nakładką gumową Europa  
lub z matą gumową prążkowaną  
czarny kolor

Piesek meblowy Europa | koła obrotowe z tworzywa sztucznego

Symbol	Wymiary szer. x gł. x wys. (mm)	Waga kg	Pow. użytk. szer. x gł. (mm)	Nośność kg	Koła Ø (mm)
<b>mh-936.003</b>	600 x 350 x 145	5,5	600 x 350	500	100 x 36



Piesek meblowy Europa | koła obrotowe z gumy termoplastycznej

Symbol	Wymiary szer. x gł. x wys. (mm)	Waga kg	Pow. użytk. szer. x gł. (mm)	Nośność kg	Koła Ø (mm)
<b>mh-937.003</b>	600 x 350 x 145	6,5	600 x 350	300	100 x 32



Piesek meblowy Europa | koła obrotowe z gumy termoplastycznej (premium)

Symbol	Wymiary szer. x gł. x wys. (mm)	Waga kg	Pow. użytk. szer. x gł. (mm)	Nośność kg	Koła Ø (mm)
<b>mh-949.300</b>	600 x 350 x 145	6,0	600 x 350	350	100 x 32



Piesek meblowy | koła obrotowe z tworzywa sztucznego

Symbol	Wymiary szer. x gł. x wys. (mm)	Waga kg	Pow. użytk. szer. x gł. (mm)	Nośność kg	Koła Ø (mm)
<b>mh-934.017</b>	600 x 350 x 145	5,0	600 x 350	500	100 x 36
<b>mh-938.500</b>	600 x 350 x 175	6,0	600 x 350	500	125 x 40
<b>mh-951.500</b>	600 x 300 x 145	4,5	600 x 300	500	100 x 36



Piesek meblowy | koła obrotowe z gumy termoplastycznej

Symbol	Wymiary szer. x gł. x wys. (mm)	Waga kg	Pow. użytk. szer. x gł. (mm)	Nośność kg	Koła Ø (mm)
<b>mh-935.014</b>	600 x 350 x 145	6,0	600 x 350	300	100 x 32
<b>mh-939.500</b>	600 x 350 x 175	6,5	600 x 350	300	125 x 30
<b>mh-935.500</b>	600 x 300 x 145	5,5	600 x 300	300	100 x 32



Specjalne

kolor naturalny  
niecka uchwytna

## KONSTRUKCJA

- płyta sklejka, surowa

## WŁAŚCIWOŚCI

- niecka uchwytna

## WYPOSAŻENIE

- 3 koła obrotowe
- koła z tworzywa z precyzyjnym łożyskiem kulkowym, białe lub bieżnik z szarej gumy termoplastycznej, niebrudzący, koła z precyzyjnymi łożyskami kulkowymi, felga z tworzywa



Trójkątny piesek meblowy | koła obrotowe z tworzywa sztucznego

Symbol	Wymiary szer. x gł. x wys. (mm)	Waga kg	Pow. użytk. szer. x gł. (mm)	Nośność kg	Koła Ø (mm)
mh-540.000	540 x 540 x 145	3,0	540 x 540	300	100 x 32

Trójkątny piesek meblowy | koła obrotowe z gumy termoplastycznej

Symbol	Wymiary szer. x gł. x wys. (mm)	Waga kg	Pow. użytk. szer. x gł. (mm)	Nośność kg	Koła Ø (mm)
mh-540.500	540 x 540 x 145	3,5	540 x 540	200	100 x 32

## PIESEK MEBLOWY®

## KONSTRUKCJA

- płyta sklejka z matą antypoślizgową

## WYPOSAŻENIE

- 4 koła obrotowe
- koła z tworzywa z precyzyjnym łożyskiem kulkowym, białe lub bieżnik z szarej gumy termoplastycznej, niebrudzący, koła z precyzyjnymi łożyskami kulkowymi, felga z tworzywa
- kolor niebieski



Pieseł meblowy | koła obrotowe z tworzywa sztucznego

Symbol	Wymiary szer. x gł. x wys. (mm)	Waga kg	Pow. użytk. szer. x gł. (mm)	Nośność kg	Koła Ø (mm)
mh-938.024	600 x 600 x 175	10,5	600 x 600	900	125 x 40

Specjalne



Pieseł meblowy | koła obrotowe z gumy termoplastycznej

Symbol	Wymiary szer. x gł. x wys. (mm)	Waga kg	Pow. użytk. szer. x gł. (mm)	Nośność kg	Koła Ø (mm)
mh-950.003	600 x 600 x 255	11,5	600 x 600	750	200 x 40

RAL 5010 RAL 7016

## KONSTRUKCJA

- spawana konstrukcja stalowa

## WŁAŚCIWOŚCI

- element unoszący wyklejony prążkowaną matą gumową, z 4 białymi gumowymi czopami
- pałąk z uchwytem z tworzywa, składany, zamykany
- z dźwignią, która zwolniona powoduje opuszczenie stołu
- możliwość podjazdu wózkiem z obu stron stołu

## WYPOSAŻENIE

- 2 koła montowane na osi wózka oraz 2 koła obrotowe
- bieżnik z szarej gumy termoplastycznej, niebrudzący, koła z precyzyjnymi łożyskami kulkowymi, felga z tworzywa
- dostępne w dwóch kolorach: RAL 5010 (niebieski) lub RAL 7016 (szary antracytowy) malowanie proszkowe

oszczędność min. 50% czasu pracy  
możliwość podjazdu wózkiem  
z obu stron stołu

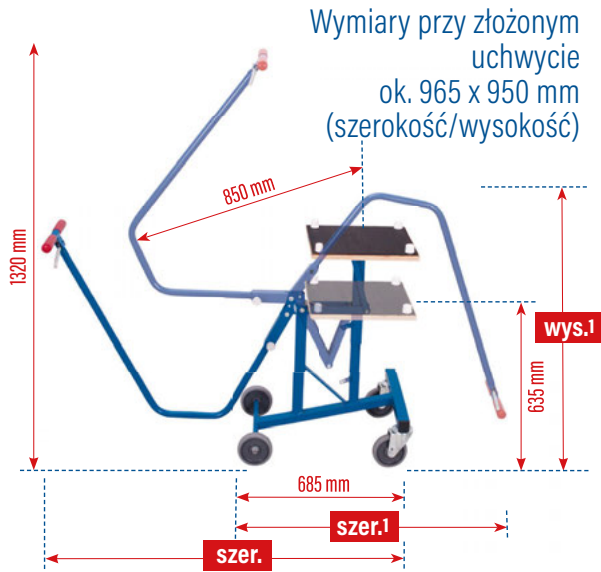

### 1 Element unoszący

z gumowymi czopami, gwarantuje uchwycenie stołu bez uszkodzeń oraz jego bezpieczny transport

### 2 Regulacja luzu

za pomocą śruby regulacyjnej

### 3 Blokada uchwytu

### 4 Koła obrotowe

szara termoplastyczna guma; precyzyjne łożyska kulkowe

### 5 Ruch unoszący

jest automatycznie zatrzymywany w pozycji końcowej, w celu opuszczenia blokada zwalniana jest przy pomocy dźwigni umieszczonej przy uchwycie



**CENA**  
**WYDAJNOŚĆ**

## Wózek do transportu stołów

Symbol + /Kolor	Wymiary szer. x gł. x wys. (mm)	Waga kg	Pow. użytk. szer. x gł. (mm)	Nośność kg	Koła Ø (mm)
sw-490.001 / AG	1350 x 490 x 815	17,5	375 x 375	100	125 x 30
	szer. <sup>1</sup> x szer. <sup>2</sup> x wys. <sup>1</sup> (mm)				
	965 x 490 x 950		Wymiary przy złożonym uchwycie		



Specjalne

składowanie i transport akt oraz książek



## KONSTRUKCJA

- spawana konstrukcja stalowa

## WŁAŚCIWOŚCI

- zamknięta z 3 stron półka do akt
- wysokość ścian: 505 mm
- powierzchnia użytkowa nachylona pod kątem 10° w kierunku tylnej ścianki
- po stronach czołowych 2 uchwyty do pchania

## WYPOSAŻENIE

- 4 koła obrotowe z hamulcem
- bieżnik z szarej gumy termoplastycznej, niebrudzący, koła z precyzyjnymi łożyskami kulkowymi, felga z tworzywa
- dostępne w dwóch kolorach: RAL 7016 (szary antracytowy) lub RAL 7035 (jasnoszary) malowanie proszkowe

### Wózek do akt

Symbol + /Kolor	Wymiary szer. x gł. x wys. (mm)	Waga kg	Pow. użytk. szer. x gł. (mm)	Nośność kg	Koła Ø (mm)
sw-500.380 / AG	625 x 550 x 1025	25,0	550 x 500 x 420	100	100 x 32

## WÓZEK DO AKT Z 12 PRZEGRODAMI

spawana rama stalowa

**EasySTOP**



## KONSTRUKCJA

- spawana, stalowa konstrukcja ramy

## WŁAŚCIWOŚCI

- 6 przegród na każdym boku
- konstrukcja i przegrody z wodoodpornej sklejki, okleina film
- półki nachylone pod kątem 9°
- dwa uchwyty do pchania
- listwa ochronna z profilu z tworzywa sztucznego na ramie bazowej

## WYPOSAŻENIE

- 2 koła obrotowe z centralnym hamulcem **EasySTOP** i 2 koła stałe
- bieżnik z szarej gumy termoplastycznej, niebrudzący, koła z precyzyjnymi łożyskami kulkowymi, felga z tworzywa, osłona stopy
- dostępne w dwóch kolorach: RAL 5010 (niebieski) lub RAL 7016 (szary antracytowy) malowanie proszkowe

\*Wymiary przegród: 340 x 320 x 345 mm (szer. x gł. x wys.)

### Wózek do akt | z 12 przegradami

Symbol + /Kolor	Wymiary szer. x gł. x wys. (mm)	Waga kg	Pow. użytk. pótek*	Nośność kg	Koła Ø (mm)
sw-700.995 / AG	1105 x 700 x 1185	66,5	2 x 6	400	200 x 40

Nośność półki: 30 kg\*\*

## WÓZEK DO SKŁADOWANIA I TRANSPORTOWANIA KSIĄŻEK

Specjalne



## KONSTRUKCJA

- spawana konstrukcja stalowa

## WŁAŚCIWOŚCI

- 3 nachylone półki do składowania i transportu książek
- nachylenie półek 5°
- 2 pałki do pchania

## WYPOSAŻENIE

- 4 koła obrotowe w tym 2 z hamulcem
- bieżnik z szarej gumy termoplastycznej, niebrudzący, koła z precyzyjnymi łożyskami kulkowymi, felga z tworzywa, osłona stopy
- dostępne w dwóch kolorach: RAL 5010 (niebieski) lub RAL 7016 (szary antracytowy) malowanie proszkowe

### Wózek do składowania i transportowania książek

Symbol + /Kolor	Wymiary szer. x gł. x wys. (mm)	Waga kg	Pow. użytk. szer. x gł. (mm)	Nośność kg	Koła Ø (mm)
sw-300.000 / AG	1085 x 300 x 900	26,0	830 x 265	150	75 x 25

Nośność półki: 50 kg\*\*



RAL 5010 RAL 7016

## KONSTRUKCJA

- spawana konstrukcja stalowa

## WŁAŚCIWOŚCI

- 10 przegród na każdej stronie
- półki z wodoodpornej sklejki, nachylenie 5°
- środkowa ściana z siatki 50 x 100 mm
- ściany boczne z blachy perforowanej
- 2 pionowe uchwyty do pchania
- uchwyty odstawiają na odległość 100 mm od ramy bazowej

- listwa ochronna z profilu z tworzywa sztucznego na ramie bazowej

## WYPOSAŻENIE

- 2 koła obrotowe z centralnym hamulcem **EasySTOP** i 2 koła stałe
- bieżnik z szarej gumy termoplastycznej, niebrudzący, koła z precyzyjnymi łożyskami kulkowymi, felga z tworzywa, osłona stopy
- dostępne w dwóch kolorach: RAL 5010 (niebieski) lub RAL 7016 (szary antracytowy) malowanie proszkowe

składowanie i transport książek

**EasySTOP**

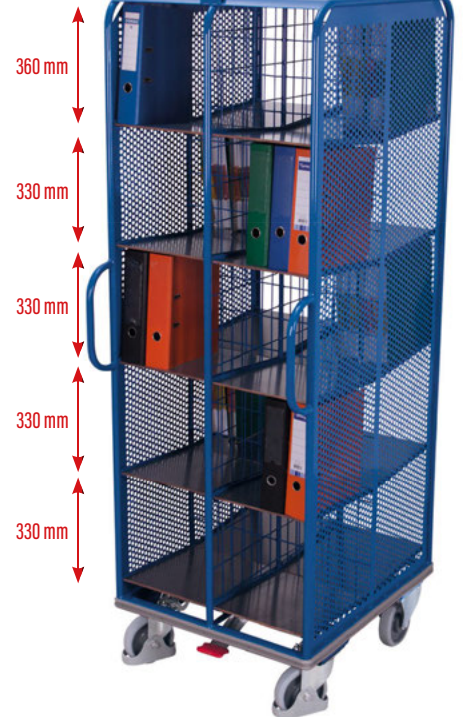

\*Wymiary przegród: 305 x 345 x 330 mm (szer. x gł. x wys.)

Wózek do akt | z 20 przegradami

Symbol + /Kolor	Wymiary szer. x gł. x wys. (mm)	Waga kg	Pow. użyt. półek*	Nośność kg	Koła Ø (mm)
sw-574.002 / AG	690 x 860 x 2015	69,0	2 x 10	500	160 x 40

Nośność półki: 25 kg\*\*



RAL 5010

## KONSTRUKCJA

- spawana, stalowa konstrukcja ramy

## WŁAŚCIWOŚCI

- 9 przegród na segregatory
- konstrukcja i przegrody z płyty drewnopodobnej, okleina dekor bukowy
- przegrody zamykane roletą z zamkiem cylindrycznym
- po stronie czołowej niecka uchwytna
- listwa ochronna z profilu z tworzywa sztucznego na ramie bazowej

## WYPOSAŻENIE

- 2 koła obrotowe z hamulcem **EasySTOP** i 2 koła stałe
- bieżnik z szarej gumy termoplastycznej, niebrudzący, koła z precyzyjnymi łożyskami kulkowymi, felga z tworzywa, osłona stopy
- dostępne w RAL 5010 (niebieski) malowanie proszkowe



\*Wymiary przegród: 250 x 400 x 330 mm (szer. x gł. x wys.)

Wózek do akt | z 9 przegradami | zamykany

Symbol	Wymiary szer. x gł. x wys. (mm)	Waga kg	Pow. użyt. półek	Nośność kg	Koła Ø (mm)
sw-474.000	875 x 490 x 1460	76,0	9	400	160 x 40

Nośność półki: 50 kg\*\*

WÓZEK DO AKT Z 9 PRZEGRODAMI

przegrody zamykane roletą

**EasySTOP**



\*\* Obciążenie statyczne; całkowite obciążenie urządzenia transportowego nie może być przekroczone!

łatwe opróżnienie z sypkich materiałów  
automatyczne nachylenie przy  
opróżnianiu kontenera  
opcjonalnie koła



## KONSTRUKCJA

- spawana konstrukcja stalowa
- z mechanizmem przechylnym

## WŁAŚCIWOŚCI

- przechylenie kontenera następuje poprzez najechanie na pojemnik przeznaczony do napełnienia
- automatyczny powrót do pozycji pionowej po opróżnieniu kontenera
- tunele do widel dla bezpiecznego transportu

## WYPOSAŻENIE

- możliwość wyposażenia kontenera w koła
- opcjonalnie dostępne różne typy kół o zróżnicowanej nośności
- opcjonalnie z kurkiem spustowym (montowany tylko fabrycznie)
- dostępne w dwóch kolorach: RAL 5012 (jasnoniebieski) lub RAL 7016 (szary antracytowy) malowanie proszkowe



## Kontener przechylny do sypkich ładunków

Symbol + /Kolor	Wymiary szer. x gł. x wys. (mm)	Waga kg	Wysokość krawędzi zsypanej (mm)	Nośność kg	Objętość l
sw-300.004 / AG	1385 x 880 x 615	93,5	615	1500	300
sw-500.004 / AG	1485 x 1400 x 615	121,0	615	2000	520
sw-600.004 / AG	1535 x 860 x 865	118,0	865	2000	600
sw-100.004 / AG	1525 x 1205 x 1070	168,5	1070	2000	1000

## ARTYKUŁY DODATKOWE zestawy kół do kontenerów przechylnych do sypkich ładunków

Symbol		Nośność kg	Koła Ø (mm)
zsw-000.500	Kurek spustowy (strona 126)**	-	-
rsa-200.400	Koła z gumy termoplastycznej	500	200 x 40
rsa-200.401	Koła poliamidowe	1050	200 x 50
rsa-200.402	Koła elastyczne, gumowe	1050	200 x 50
rsa-200.403	Koła poliuretanowe 92° Shore A	1500	200 x 50
rsa-200.404	Koła poliuretanowe 92° Shore A	2000	200 x 50

\*\*montowany tylko fabrycznie

Zmiana zestawu kół może powodować zmniejszenie nośności wózka.

Zestaw kół składa się z: 2 kół obrotowych z hamulcem i osłoną stopy oraz 2 kół statycznych



Koła z gumy termoplastycznej



Koła poliamidowe



Koła elastyczne, gumowe



Koła poliuretanowe 92° Shore A  
nośność 1500 kg



Koła poliuretanowe 92° Shore A  
nośność 2000 kg

automatyczny powrót i zablokowanie w  
pozycji pionowej po opróżnieniu

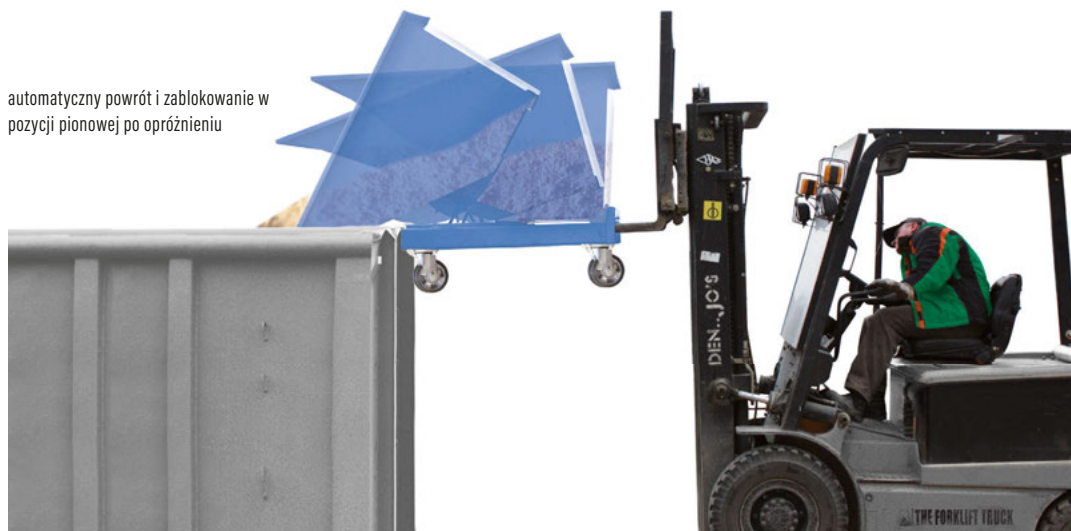



RAL 5010 RAL 7016

## KONSTRUKCJA

- spawana konstrukcja stalowa

## WŁAŚCIWOŚCI

- do worków z tworzywa o pojemności 240 l
- na górze pałąk zaciskowy do mocowania worków foliowych
- otwór na worek pochylony pod kątem 40°

## WYPOSAŻENIE

- dostępne w dwóch kolorach: RAL 5010 (niebieski) lub RAL 7016 (szary antracytowy) malowanie proszkowe

do worków z tworzywa o pojemności 240 l na górze pałąk zaciskowy do mocowania worków foliowych

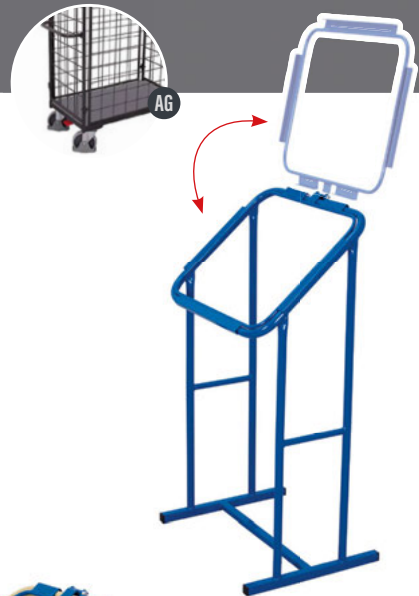

Nachylenie otworu do worka 40°

### Stelaż do zbiórki surowców wtórnych

Symbol + /Kolor	Wymiary szer. x gł. x wys. (mm)	Waga kg	Objętość l
sw-240.100 / AG	635 x 500 x 1210	13,0	240

Nachylenie otworu do worka 40°

### Stelaż do zbiórki surowców wtórnych

Symbol + /Kolor	Wymiary szer. x gł. x wys. (mm)	Waga kg	Objętość l
sw-240.200 / AG	480 x 400 x 1210	11,0	240



RAL 2009

## KONSTRUKCJA

- spawana konstrukcja stalowa

## WŁAŚCIWOŚCI

- uchwyt na worki foliowe oraz sprzęt do czyszczenia
- 2 innowacyjne uchwyty ochronne
- z zamkniętą blaszaną skrzynią

## WYPOSAŻENIE

- koła na tylnej osi: pneumatyczne, felga stalowa z precyzyjnym łożyskiem kulkowym
- koła na przedniej osi: bieżnik z szarej gumy termoplastycznej, niebrudzący, koła z precyzyjnymi łożyskami kulkowymi, felga z tworzywa
- malowane proszkowe RAL 2009 (pomarańczowy)

## WÓZEK KOMUNALNY

pałąk z innowacyjnym uchwytem ochronnym zamykany

W zestawie skrzynka, bez dodatkowego wyposażenia

### Wózek komunalny

Symbol	Wymiary szer. x gł. x wys. (mm)	Waga kg	Nośność kg	Koła Ø (mm)
sw-780.100	KP 1125 x 780 x 1045	38,5	100	400 x 100

KP = koła pneumatyczne



Specjalne

platforma przejazdowa do załadunku i rozładunku pojazdów

## KONSTRUKCJA

- lekka i bardzo stabilna aluminiowa konstrukcja

## WŁAŚCIWOŚCI

- nachylenie 7°
- prosta i bezpieczna obsługa
- z uchwytem
- ze wspornikami, które chronią przed zsunięciem
- nachylony, skośny podjazd
- powierzchnia antypoślizgowa

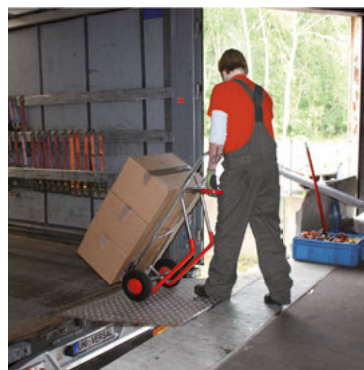

Załadunek, rozładunek

Symbol	Wymiary szer. x gł. x wys. (mm)	Waga kg	Nośność kg
sg-100.008	1250 x 995 x 120	35,0	1200

## PLATFORMA WJAZDOWA

RAL  
9017

tylko dla równych nawierzchni  
ruchoma krawędź dla  
regulacji wysokości

## KONSTRUKCJA

- spawana konstrukcja stalowa

## WŁAŚCIWOŚCI

- tylko dla równych nawierzchni
- nachylenie 7°
- wzniesienie podjazdu od 0 do 200 mm, ruchoma krawędź dla regulacji wysokości
- wysokość pod ruchomą krawędzią 190 mm, przednia część nachylona pod kątem 10°
- ruchoma krawędź z blachy 10/12 mm

- powierzchnia platformy z blachy żeberkowej 6/8 mm
- po obu stronach łańcuch z hakiem w celu zabezpieczenia przed przesuwaniem się platformy
- centralnie wyciągany zaczep do podnoszenia, przenoszenia i pozycjonowania platformy

## WYPOSAŻENIE

- malowane RAL 9017 czarna (przemysłowa)



Specjalne



Platforma wjazdowa

Symbol	Wymiary szer. x gł. x wys. (mm)	Waga kg	Blacha ruchoma (mm)	Nośność kg
sg-200.520	2000 x 1815 x 200	282,5	300	7500

## UNIKALNE

- Dostosowane do potrzeb klienta

## MAŁE SERIE

- Realizacja zamówień już od 1 szt. wraz z rysunkiem poglądowym
- Konkurencyjne ceny przy małych seriach

## NASTAWIENIE NA KLIENTA

- W ścisłej współpracy z naszymi klientami analizujemy parametry, zastosowanie wózka oraz jego zakres pracy

## NA MIARĘ

- Produkty w różnym wymiarze, kolorze lub kompletnie nowej konstrukcji

nasze  
specjalne  
konstrukcje  
porównanie



**VARIOfit**<sup>®</sup>



Wykonanie specjalne

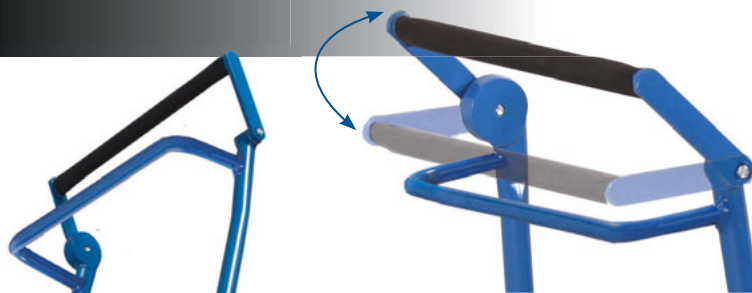

### Płynnie działający, dobrze przemyślany i przyjazny dla użytkownika

Hamulec postojowy **VARIOfit®** to kolejny system hamowania. Wykonanie jest typowe dla **VARIOfit®**: wysoka jakość, łatwość obsługi. Wózek skonstruowany jest tak, że przewód hamulcowy jest wbudowany w pałąk, a wszystkie części układu hamulcowego schowane są wewnątrz wózka. Tak więc nie ma żadnych wystających elementów, które mogłyby mieć wpływ na operatora urządzenia transportowego. Wózek jest zawsze zahamowany i zabezpieczony przed stoczeniem, do momentu naciśnięcia uchwytu. Po zwolnieniu uchwytu hamulec postojowy zostanie automatycznie aktywowany, a wózek bezpiecznie się zatrzyma. Dodatkowy uchwyt pod pałąkiem ułatwia zwalnianie hamulca i pozwala na ergonomiczną jazdę.



koła zahamowane  
koła odbezpieczone

prosta obsługa

bez ryzyka obrażeń w wyniku otwartych, ostrych czy wystających krawędzi metalu

regulacja siły hamowania

możliwość hamowania przy każdym ustawieniu koła

natychmiastowe zatrzymanie po użyciu hamulca

dodatkowy pałąk ułatwia ergonomiczne zwalnianie hamulca

pewne prowadzenie przy zwolnionych kołach

stała pozycja

strona 10



strona 14



strona 23



strona 32



strona 36



strona 121



strona 123

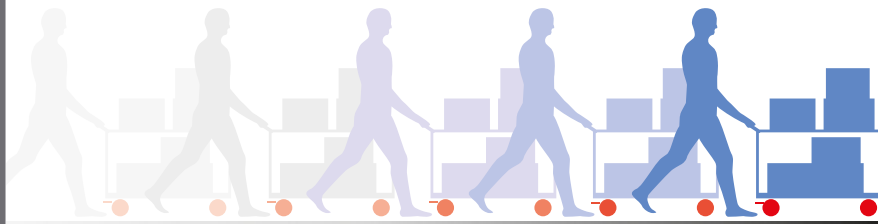

## Długodystansowce, każdą drogę pokonają z lekkością!

Koła **VARIOfit®** z precyzyjnymi łożyskami kulkowymi i optymalnym bieżnikiem zapewniają w przeciwieństwie do zwykłych kół o około 50% mniejszy opór przy wprowadzaniu wózek w ruch. Oznacza to, że nawet przy cięższych ładunkach, wózek można lekko przesunąć. Jest to zarazem oszczędność czasu, siły i pieniędzy przy codziennym użytkowaniu. Oczywiście wszystkie koła **VARIOfit®** seryjnie wyposażone są w osłonę.

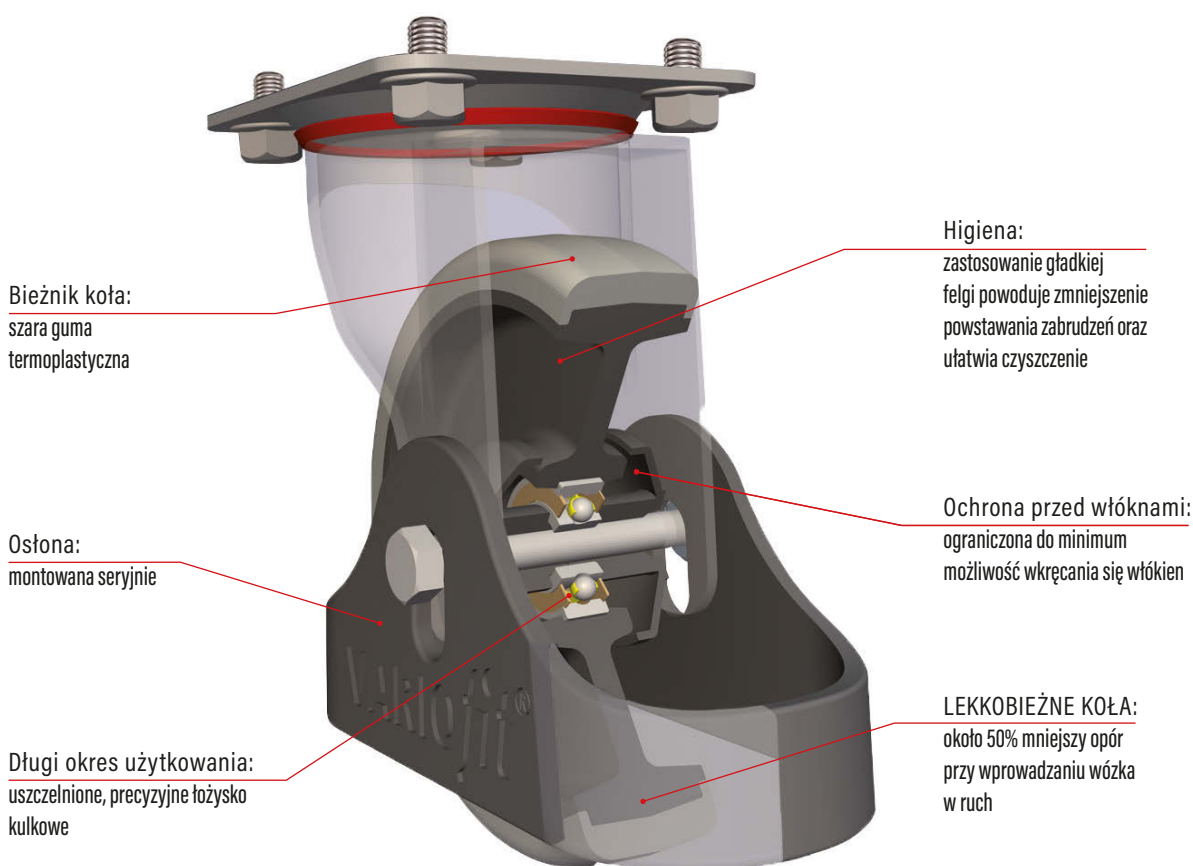

Z naszymi sprawdzonymi, lekkobieżnymi kołami **VARIOfit®**, wózek nawet z ciężkim ładunkiem wprowadzimy w ruch przy znikomym nakładzie siły. Oznacza to mniej wysiłku przy jego przemieszczaniu oraz szybszy transport towarów.

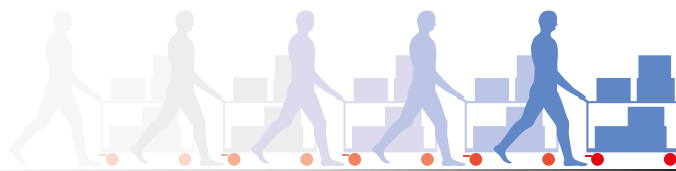

Z tradycyjnymi kołami trzeba użyć sporo siły by wprowadzić wózek w ruch.



W połączeniu z EasySTOP, idealne rozwiązanie.



## CZYM JEST KOŁO?

- Koło składa się z rolki, stałych lub skrętnych widełek, osi rolki oraz elementu do mocowania koła.
- Istnieją 3 rodzaje kół: koła obrotowe i stałe z płytką mocującą, koła obrotowe z otworem do mocowania, koła obrotowe z czopem mocującym.



### Łożysko wałeczkowe

- Łożysko masywne, wytrzymałe i bezobsługowe
- Nieznaczne tarcie łożyskowe
- Odporne na uderzenia
- Długotrwałe smarowanie
- Do urządzeń poruszających się z niewielkimi prędkościami



### Precyzyjne łożysko kulkowe

- Precyzyjne łożysko kulkowe
- Gwarancja płynności ruchu w obciążonym stanie, także na pochyłych i nierównych powierzchniach oraz przy dużych obciążeniach i prędkościach
- Minimalne tarcie
- Odporne na wstrząsy

## RODZAJE KÓŁ



### Element jezdny



### Koło stałe



### Koło obrotowe



### Koło z hamulcem

## UKŁAD KÓŁ

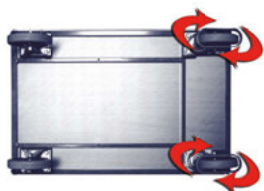

### 2 koła obrotowe i 2 koła stałe

- najczęściej spotykany układ
- dobre utrzymanie kierunku jazdy na wprost
- łatwe pokonywanie zakrętów

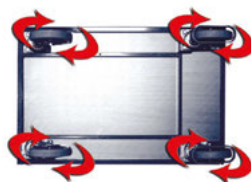

### 4 koła obrotowe

- bardzo zwrotne, dobre do stosowania w wąskich korytarzach
- utrudnione utrzymanie kierunku jazdy na wprost
- możliwość poprawy kierunku jazdy na wprost poprzez zastosowanie kół obrotowych z blokadą kierunku



### 1 koło obrotowe i 2 koła stałe

- odpowiednie do niewielkich obciążeń
- bardzo zwrotne
- skłonność do wywracania się przy nierównomiernym załadunku przeciążającym przód wózka

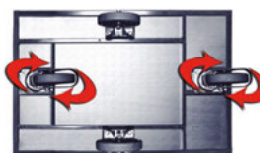

### 2 koła obrotowe i 2 koła stałe w układzie rombowym

- dobre utrzymanie kierunku jazdy na wprost
- łatwy obrót w miejscu
- skłonność do wywracania się przy załadunku obciążającym narożniki
- koła stałe mają większą wysokość



## Koła termoplastyczne

Standardowe koła przy urządzeniach transportowych **VARIOfit®** odpowiednie do różnych podłoży oraz do codziennego stosowania.

### WŁAŚCIWOŚCI

- precyzyjne łożysko kulkowe
- duża nośność
- cichobieżne
- znikome opory toczenia
- niebrudzące
- wysoka wytrzymałość na zużycie
- odporne na działanie substancji chemicznych (oleje, gazy, kwasy, rozpuszczalniki, substancje organiczne)
- (-20° / +80°C / 65° Shore A)

65°  
Shore A



## Koła pneumatyczne

Odpowiednie do stosowania na nierównym podłożu poza magazynem.

### WŁAŚCIWOŚCI

- łożysko wałeczkowe
- niewielka nośność
- wysoki komfort toczenia
- cichobieżne



## Koła poliamidowe

Odpowiednie do stosowania na równych i mokrych podłożach.

### WŁAŚCIWOŚCI

- precyzyjne łożysko kulkowe
- duża nośność
- odporne na działanie substancji chemicznych (sole, tłuszcze, kwasy)
- (-40° / +90°C / 75° Shore D)

75°  
Shore D



## Koła z pełnym ogumieniem elastycznym

Odpowiednie do dużych obciążeń, zalecane w przypadku złej jakości podłoża i transportu delikatnych towarów.

### WŁAŚCIWOŚCI

- precyzyjne łożysko kulkowe
- duża nośność
- cichobieżne
- znikome opory toczenia
- wysoka wytrzymałość na zużycie
- (-20° / +80°C / 72° Shore A)

72°  
Shore A



## Koła ESD

Do stosowania tam gdzie należy unikać gromadzenia się ładunków statycznych na towarach i urządzeniach do ich transportu.

### WŁAŚCIWOŚCI

- precyzyjne łożysko kulkowe
- duża nośność
- cichobieżne
- znikome opory toczenia
- niebrudzące
- wysoka wytrzymałość na zużycie
- (-20° / +80°C / 65° Shore A)

65°  
Shore A



## KOŁA POLIURETANOWE

Odpowiednie do stosowania w sferze przemysłowej, przy dużych obciążeniach, zarówno na zewnątrz jak i wewnątrz magazynów.

## Koła z poliuretanu

odpowiednie do stosowania na bardzo nierównych nawierzchniach np. podłoża na zewnątrz magazynu.

### WŁAŚCIWOŚCI

- precyzyjne łożysko kulkowe
- duża nośność
- cichobieżne
- znikomy opór toczenia
- wysoka wytrzymałość na ścieranie, zużywanie się
- odporne na nacięcia, pęknięcia
- (-20° / +80°C / 92° Shore A)

92°  
Shore A



## Koła z poliuretanu

odpowiednie do stosowania szczególnie tam gdzie oddziałują duże siły tarcia np. przy urządzeniach z napędem silnikowym.

### WŁAŚCIWOŚCI

- precyzyjne łożysko kulkowe
- duża nośność
- cichobieżne
- znikomy opór toczenia
- wysoka wytrzymałość na ścieranie, zużywanie się
- odporne na nacięcia, pęknięcia
- (-20° / +80°C / 96° Shore A)

96°  
Shore A



Koła termoplastyczne

Koła pneumatyczne

## CO ZNACZY SHORE?

Twardość Shore jest parametrem tworzyw sztucznych zdefiniowanym w normach DIN EN ISO 868 i DIN ISO 7619-1. Najważniejszym elementem testu twardości Shore jest kulek sprężynowy z hartowanej stali.

Jego penetracja badanego materiału jest miarą twardości Shore w skali mierzonej od 0 (2,5 milimetra głębokości) do 100 (0 milimetrów głębokości). Duże wartości oznaczają dużą twardość.



Koła termoplastyczne | stałe | 65° Shore A

Symbol	Wymiary śr. x szer. (mm)	Wysokość całkowita mm	Wymiar płytki mm	Rozstaw otworów mm	Waga kg	Nośność kg
<b>bpg-200.050</b>	200 x 40	235	110 x 4 x 135	75/80 x 105	1,5	225
<b>bpg-160.050</b>	160 x 40	195	110 x 4 x 135	75/80 x 105	1,4	200
<b>bpg-125.050</b>	125 x 30	155	80 x 4 x 105	75/80 x 60	0,6	110



Koła termoplastyczne | obrotowe | 65° Shore A

Symbol	Wymiary śr. x szer. (mm)	Wysokość całkowita mm	Wymiar płytki mm	Rozstaw otworów mm	Waga kg	Nośność kg
<b>lpg-200.050</b>	200 x 40	235	110 x 4 x 135	75/80 x 105	2,0	225
<b>lpg-160.050</b>	160 x 40	195	110 x 4 x 135	75/80 x 105	1,7	200
<b>lpg-125.050</b>	125 x 30	155	80 x 4 x 105	75/80 x 60	0,8	110



Koła termoplastyczne | z hamulcem | 65° Shore A

Symbol	Wymiary śr. x szer. (mm)	Wysokość całkowita mm	Wymiar płytki mm	Rozstaw otworów mm	Waga kg	Nośność kg
<b>dpg-200.050</b>	200 x 40	235	110 x 4 x 135	75/80 x 105	2,4	225
<b>dpg-160.050</b>	160 x 40	195	110 x 4 x 135	75/80 x 105	2,1	200
<b>dpg-125.050</b>	125 x 30	155	80 x 4 x 105	75/80 x 60	0,9	110



Koła pneumatyczne | stałe

Symbol	Wymiary śr. x szer. (mm)	Wysokość całkowita mm	Wymiar płytki mm	Rozstaw otworów mm	Waga kg	Nośność kg	Ciśnienie bar
<b>bpl-230.000</b>	230 x 65	250	110 x 4 x 135	75/80 x 105	2,0	130	3,5
<b>bpl-200.000</b>	200 x 50	235	110 x 4 x 135	75/80 x 105	1,9	75	2,5
<b>bpl-150.001</b>	150 x 30	178	80 x 4 x 105	75/80 x 60	0,8	50	2,5



Koła pneumatyczne | obrotowe

Symbol	Wymiary śr. x szer. (mm)	Wysokość całkowita mm	Wymiar płytki mm	Rozstaw otworów mm	Waga kg	Nośność kg	Ciśnienie bar
<b>lpl-230.000</b>	230 x 65	250	110 x 4 x 135	75/80 x 105	2,5	130	3,5
<b>lpl-200.000</b>	200 x 50	235	110 x 4 x 135	75/80 x 105	2,3	75	2,5
<b>lpl-150.001</b>	150 x 30	178	80 x 4 x 105	75/80 x 60	1,0	50	2,5



Koła pneumatyczne | z hamulcem

Symbol	Wymiary śr. x szer. (mm)	Wysokość całkowita mm	Wymiar płytki mm	Rozstaw otworów mm	Waga kg	Nośność kg	Ciśnienie bar
<b>dpl-230.000</b>	230 x 65	250	110 x 4 x 135	75/80 x 105	2,9	130	3,5
<b>dpl-200.000</b>	200 x 50	235	110 x 4 x 135	75/80 x 105	2,7	75	2,5
<b>dpl-150.001</b>	150 x 30	178	80 x 4 x 105	75/80 x 60	1,3	50	2,5





Koła poliamidowe  
Koła pneumatyczne

## Koła poliamidowe | stałe | 75° Shore D

Symbol	Wymiary śr. x szer. (mm)	Wysokość całkowita mm	Wymiar płytki mm	Rozstaw otworów mm	Waga kg	Nośność kg
<b>bpp-200.002</b>	200 x 50	235	110 x 4 x 135	75/80 x 105	1,9	350
<b>bpp-150.000</b>	150 x 40	185	110 x 4 x 135	75/80 x 105	1,5	350
<b>bpp-125.002</b>	125 x 38	155	80 x 4 x 105	75/80 x 60	1,3	200



## Koła poliamidowe | obrotowe | 75° Shore D

Symbol	Wymiary śr. x szer. (mm)	Wysokość całkowita mm	Wymiar płytki mm	Rozstaw otworów mm	Waga kg	Nośność kg
<b>lpp-200.002</b>	200 x 50	235	110 x 4 x 135	75/80 x 105	2,3	350
<b>lpp-150.000</b>	150 x 40	185	110 x 4 x 135	75/80 x 105	1,8	350
<b>lpp-125.008</b>	125 x 38	155	80 x 4 x 105	75/80 x 60	1,5	200



## Koła poliamidowe | z hamulcem | 75° Shore D

Symbol	Wymiary śr. x szer. (mm)	Wysokość całkowita mm	Wymiar płytki mm	Rozstaw otworów mm	Waga kg	Nośność kg
<b>dpp-200.002</b>	200 x 50	235	110 x 4 x 135	75/80 x 105	2,6	350
<b>dpp-150.000</b>	150 x 40	185	110 x 4 x 135	75/80 x 105	2,0	350
<b>dpp-125.002</b>	125 x 38	155	80 x 4 x 105	75/80 x 60	1,7	200



## ■ DOPŁATA za koła poliamidowe | komplet | 75° Shore D

Symbol	Wymiary śr. x szer. (mm)
<b>rsa-200.014</b>	200 x 50
<b>rsa-150.014</b>	150 x 40
<b>rsa-125.014</b>	125 x 38

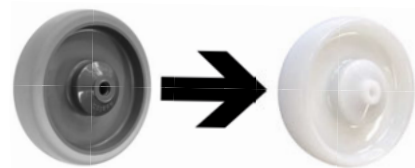

Cenę art. dodatkowych należy doliczyć do zamawianych produktów, montowane tylko fabrycznie

## ■ DOPŁATA za koła pneumatyczne | komplet (uwaga: niższe nośności)

Symbol	Wymiary śr. x szer. (mm)	Nośność kg	
<b>rsa-230.003</b>	230 x 65	390	zamiast 160 x 40, 200 x 40 GT**
<b>rsa-200.003</b>	200 x 50	225	zamiast 160 x 40, 200 x 40 GT**
<b>rsa-150.002</b>	150 x 30	150	zamiast 125 x 30 GT**



Cenę art. dodatkowych należy doliczyć do zamawianych produktów, montowane tylko fabrycznie

\*\*GT = guma termoplastyczna

Koła z elastycznej gumy pełnej  
Koła poliuretanowe



dostępne także w  
kolorze szarym



Koła z elastycznej gumy pełnej | stałe | 72° Shore A

Symbol	Wymiary śr. x szer. (mm)	Wysokość całkowita mm	Wymiar płytki mm	Rozstaw otworów mm	Waga kg	Nośność kg
<b>bpg-200.006</b>	200 x 50	235	110 x 4 x 135	75/80 x 105	2,8	350
<b>bpg-160.007</b>	160 x 50	195	110 x 4 x 135	75/80 x 105	2,1	300
<b>bpg-125.007</b>	125 x 40	155	80 x 4 x 105	75/80 x 60	1,5	200



dostępne także w  
kolorze szarym



Koła z elastycznej gumy pełnej | obrotowe | 72° Shore A

Symbol	Wymiary śr. x szer. (mm)	Wysokość całkowita mm	Wymiar płytki mm	Rozstaw otworów mm	Waga kg	Nośność kg
<b>lpg-200.006</b>	200 x 50	235	110 x 4 x 135	75/80 x 105	3,0	350
<b>lpg-160.007</b>	160 x 50	195	110 x 4 x 135	75/80 x 105	2,3	300
<b>lpg-125.007</b>	125 x 40	155	80 x 4 x 105	75/80 x 60	1,6	200



dostępne także w  
kolorze szarym



Koła z elastycznej gumy pełnej | z hamulcem | 72° Shore A

Symbol	Wymiary śr. x szer. (mm)	Wysokość całkowita mm	Wymiar płytki mm	Rozstaw otworów mm	Waga kg	Nośność kg
<b>dpg-200.006</b>	200 x 50	235	110 x 4 x 135	75/80 x 105	3,3	350
<b>dpg-160.007</b>	160 x 50	195	110 x 4 x 135	75/80 x 105	2,6	300
<b>dpg-125.007</b>	125 x 40	155	80 x 4 x 105	75/80 x 60	1,9	200

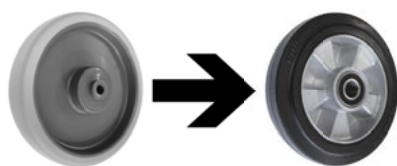

■ **DOPŁATA** za koła z elastycznej gumy pełnej | komplet | 72° Shore A

Symbol	Wymiary śr. x szer. (mm)
<b>rsa-200.012</b>	200 x 50
<b>rsa-160.018</b>	160 x 50
<b>rsa-125.012</b>	125 x 40

Cenę art. dodatkowych należy doliczyć do zamawianych produktów, montowane tylko fabrycznie



Koła poliuretanowe | stałe, obrotowe, z hamulcem | 92° Shore A

Symbol	Wymiary śr. x szer. (mm)	Wysokość całkowita mm	Wymiar płytki mm	Rozstaw otworów mm	Waga kg	Nośność kg
<b>bpt-200.001</b>	200 x 50	235	110 x 4 x 135	75/80 x 105	2,5	500
<b>lpt-200.007</b>	200 x 50	235	110 x 4 x 135	75/80 x 105	2,9	500
<b>dpt-200.001</b>	200 x 50	235	110 x 4 x 135	75/80 x 105	3,4	500

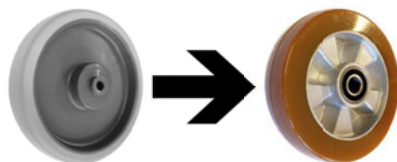

■ **DOPŁATA** za koła poliuretanowe | komplet | 92° Shore A

Symbol	Wymiary śr. x szer. (mm)
<b>rsa-200.063</b>	200 x 50

Cenę art. dodatkowych należy doliczyć do zamawianych produktów, montowane tylko fabrycznie

Koła ESD  
Koła poliuretanowe



Koła ESD | stałe | 65° Shore A

Symbol	Wymiary śr. x szer. (mm)	Wysokość całkowita mm	Wymiar płytki mm	Rozstaw otworów mm	Waga kg	Nośność kg
<b>bpg-200.036</b>	200 x 40	235	110 x 4 x 135	75/80 x 105	1,6	225
<b>bpg-160.036</b>	160 x 40	195	110 x 4 x 135	75/80 x 105	1,4	200
<b>bpg-125.036</b>	125 x 32	155	80 x 4 x 105	75/80 x 60	0,8	110



Koła ESD | obrotowe | 65° Shore A

Symbol	Wymiary śr. x szer. (mm)	Wysokość całkowita mm	Wymiar płytki mm	Rozstaw otworów mm	Waga kg	Nośność kg
<b>lpg-200.036</b>	200 x 40	235	110 x 4 x 135	75/80 x 105	2,0	225
<b>lpg-160.036</b>	160 x 40	195	110 x 4 x 135	75/80 x 105	1,7	200
<b>lpg-125.036</b>	125 x 32	155	80 x 4 x 105	75/80 x 60	1,0	110



Koła ESD | z hamulcem | 65° Shore A

Symbol	Wymiary śr. x szer. (mm)	Wysokość całkowita mm	Wymiar płytki mm	Rozstaw otworów mm	Waga kg	Nośność kg
<b>dpg-200.036</b>	200 x 40	235	110 x 4 x 135	75/80 x 105	2,4	225
<b>dpg-160.036</b>	160 x 40	195	110 x 4 x 135	75/80 x 105	2,1	200
<b>dpg-125.036</b>	125 x 32	155	80 x 4 x 105	75/80 x 60	1,1	110



■ **DOPŁATA** za koła ESD | komplet | 65° Shore A

Symbol	Wymiary śr. x szer. (mm)
<b>rsa-200.016</b>	200 x 40
<b>rsa-160.016</b>	160 x 40
<b>rsa-125.016</b>	125 x 32

Cenę art. dodatkowych należy doliczyć do zamawianych produktów, montowane tylko fabrycznie

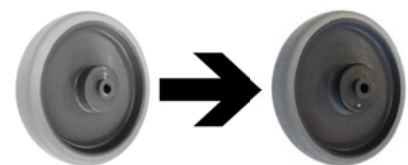

Koła poliuretanowe | stałe, obrotowe, z hamulcem | 96° Shore A

Symbol	Wymiary śr. x szer. (mm)	Wysokość całkowita mm	Wymiar płytki mm	Rozstaw otworów mm	Waga kg	Nośność kg
<b>bpd-200.000</b>	200 x 50	235	110 x 4 x 135	75/80 x 105	2,5	350
<b>lpd-200.000</b>	200 x 50	235	110 x 4 x 135	75/80 x 105	2,8	350
<b>dpd-200.000</b>	200 x 50	235	110 x 4 x 135	75/80 x 105	3,3	350



■ **DOPŁATA** za koła poliuretanowe | komplet | 96° Shore A

Symbol	Wymiary śr. x szer. (mm)
<b>rsa-200.065</b>	200 x 50

Cenę art. dodatkowych należy doliczyć do zamawianych produktów, montowane tylko fabrycznie

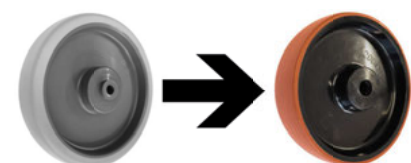

Koła pneumatyczne  
 Koła z pełnej gumy  
 Koła z pełnej gumy piankowej



## Koła pneumatyczne | z profilem rowkowym

Symbol	Wymiary śr. x szer. (mm)	Waga kg	Nośność kg	Ciśnienie bar
lug-400.008	400 x 100	2,9	300	2,0



## Koła z pełnej gumy | 80° Shore A

Symbol	Wymiary śr. x szer. (mm)	Waga kg	Nośność kg
ebg-400.008	400 x 80	11,0	450



## Koła z pełnej gumy piankowej

Symbol	Wymiary śr. x szer. (mm)	Waga kg	Nośność kg
lug-390.003	390 x 90	3,2	150

## ■ DOPŁATA za koła z pełnej gumy piankowej (EWA)

Symbol	szt	Wymiary śr. x szer. (mm)
rsa-390.001	2	390 x 90

Dopłata za wymianę zamiast kół pompowanych (400 mm),  
 montowane tylko fabrycznie



## Uchwyt z tworzywa

Symbol	szt	Waga kg
kca-000.160	1	0,2

## Płozy z tworzywa

Symbol	szt	Waga kg	Przeznaczenie
kap-710.009	1	0,3	do wybranych taczek

## Kapsel z tworzywa

Symbol	szt	Waga kg	Przeznaczenie	Ø mm
k00-000.186	1	0,1	lug-260.008	117
k00-000.257	1	0,1	ebg-260.000	192

## Sprężyna gazowa

Symbol	Wersja	Waga kg	Przeznaczenie
k00-000.228	nowa	0,4	do taczki do opon
k00-000.178	stara	0,1	do taczki do opon



## Koła pneumatyczne | z profilem rowkowym

Symbol	Wymiary śr. x szer. (mm)	Waga kg	Nośność kg	Ciśnienie bar
lug-260.008	260 x 85	1,5	150	2,5

### ■ WŁAŚCIWOŚCI

- lżejsze toczenie koła (o ponad 30%)
- mniej śladów na powierzchni
- niwelują hałas



## Koła z pełnej gumy | z profilem rowkowym

Symbol	Wymiary śr. x szer. (mm)	Waga kg	Nośność kg
ebg-260.000	260 x 65	2,5	200



## Koła z pełnej gumy piankowej

Symbol	Wymiary śr. x szer. (mm)	Waga kg	Nośność kg
lug-260.011	260 x 85	1,5	150

### ■ DOPŁATA za koła z pełnej gumy piankowej

Symbol	szt	Wymiary śr. x szer. (mm)
rsa-260.005	2	260 x 85

Dopłata za wymianę zamiast kół pompowanych (260 mm), montowane tylko fabrycznie



opcjonalne powierzchnie użytkowe  
kieszenie do wideł

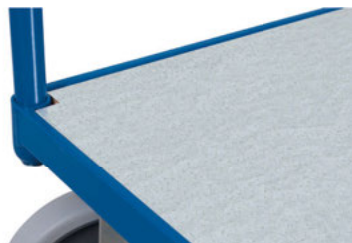
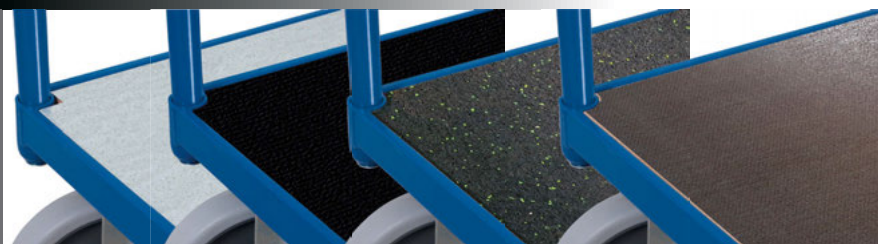

■ **DOPŁATA** za powierzchnię użytkową z blachy ocynkowanej

Symbol	Wymiary szer. x gł. (mm)
<b>zsw-500.500</b>	850 x 500
<b>zsw-600.500</b>	1000 x 600
<b>zsw-700.500</b>	1000 x 700
<b>zsw-800.500</b>	1200 x 800

montowany tylko fabrycznie

■ **WŁAŚCIWOŚCI**

- blacha ocynkowana, wmontowana w ramę podłogi

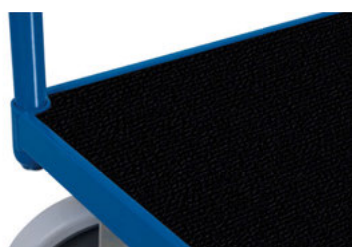

■ **DOPŁATA** za powierzchnię użytkową z tworzywa sztucznego

Symbol	Wymiary szer. x gł. (mm)
<b>zsw-500.600</b>	850 x 500
<b>zsw-600.602</b>	1000 x 600
<b>zsw-700.600</b>	1000 x 700
<b>zsw-800.600</b>	1200 x 800

montowany tylko fabrycznie

■ **WŁAŚCIWOŚCI**

- odporna na: warunki pogodowe, ścieranie, oleje i kwasy
- możliwość recyklingu

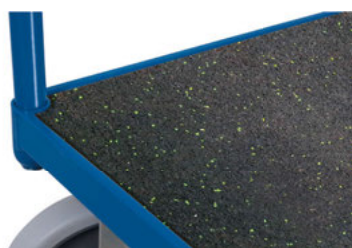

■ **DOPŁATA** za czarną matę gumową

Symbol	Wymiary szer. x gł. (mm)
<b>zsw-500.630</b>	850 x 500
<b>zsw-600.630</b>	1000 x 600
<b>zsw-700.630</b>	1000 x 700
<b>zsw-800.630</b>	1200 x 800

montowany tylko fabrycznie

**NOWOŚĆ**

■ **WŁAŚCIWOŚCI**

- z granulatu gumowego PKD720
- grubość 3mm
- naklejona na powierzchnię użytkową
- antypoślizgowa

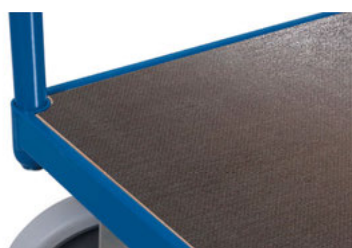

■ **DOPŁATA** za wodoodporną sklejkę antypoślizgową

Symbol	Wymiary szer. x gł. (mm)
<b>zsw-500.740</b>	850 x 500
<b>zsw-600.740</b>	1000 x 600
<b>zsw-700.740</b>	1000 x 700
<b>zsw-800.740</b>	1200 x 800

montowany tylko fabrycznie

**NOWOŚĆ**

■ **WŁAŚCIWOŚCI**

- powierzchnia film/ antypoślizg
- zamontowana antypoślizgiem do góry



■ **DOPŁATA** za kieszenie do wideł

Symbol + /Kolor	Wymiary szer. x wys. (mm)
<b>zsw-000.210 / AG</b>	200 x 100

montowany tylko fabrycznie

**NOWOŚĆ**

■ **WŁAŚCIWOŚCI**

- 2 kieszenie do wideł wzdłuż wózka
- dla wózków z głębokością min. 600 mm



tabliczka  
kosz druciany  
listwa ochronna  
2 koła obrotowe

## Tabliczka do pisania | format DIN A4

Symbol	Dekor	Format DIN	Waga kg
<b>zsw-000.000</b>	bukowy	A4 pionowa	1,0
<b>zsw-000.003</b>	bukowy	A4 pozioma	1,5
<b>zsw-000.000/G</b>	ciemnoszara	A4 pionowa	1,0
<b>zsw-000.003/G</b>	ciemnoszara	A4 pozioma	1,5

dla artykułów ze strony 16

## Kosz druciany do zawieszania

Symbol	Wymiary szer. x gł. x wys. (mm)	Waga kg
<b>zu-so-1073</b>	520 x 200 x 230	1,5

## Listwa ochronna z profilu z tworzywa sztucznego

Symbol	Wymiary wys. (mm)
<b>zsw-000.030</b>	30

montowany tylko fabrycznie

## Rolki odbojowe | z jasnoszarego tworzywa sztucznego

Symbol	Wymiary szer. x gł. (mm)
<b>zsw-000.002</b>	100 x 24

montowany tylko fabrycznie

## ■ DOPŁATA za 2 koła obrotowe

Symbol	koła
<b>rsa-000.000</b>	GT = guma termoplastyczna
<b>rsa-000.004</b>	KP = koła pneumatyczne
<b>rsa-000.005</b>	Ke = koła elastyczne

montowany tylko fabrycznie

## ■ WŁAŚCIWOŚCI

- z płyty drewnopodobnej, okleina dekor bukowy lub okleina ciemnoszara
- ze spinaczem do papieru i miejscem na przybory do pisania
- mocowana na pałąku przy pomocy pierścienia



## ■ WŁAŚCIWOŚCI

- mocowana wokół ramy głównej, dzięki niej Państwa drzwi i ściany są chronione przed uszkodzeniami, zarysowaniami itp.
- montowana tylko fabrycznie
- tylko dla konstrukcji z innowacyjnym profilem stalowym



## ■ WŁAŚCIWOŚCI

- montowane w wózkach poruszających się po wąskich korytarzach, w celu ochrony np. ścian przed uszkodzeniami, zarysowaniami itp.
- łączna szerokość wózka zwiększa się o 70 mm
- 1 kpl = 4 szt
- montowana tylko fabrycznie



## ■ WŁAŚCIWOŚCI

- dzięki nim wózek staje się bardzo zwrotny, może być obracany w miejscu

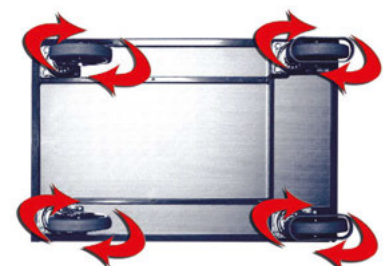

VARIOfit®



## Wykonanie specjalne - nasza codzienność!

**RÓŻNORODNOŚĆ** VARIOfit® jest marką, która charakteryzuje się różnorodnymi urządzeniami transportowymi.

**ORIENTACJA NA KLIENTA** Produkty VARIOfit® oferują praktycznie nieograniczone możliwości dostosowania do konkretnych potrzeb klienta.

**SERWIS** Dzięki nowo zaprojektowanej przestrzeni produkcyjnej dla wózków specjalnych, obok dużych zamówień, możemy zaoferować naszym klientom przygotowanie i dostawę zarówno wzorca, jak i małych serii (już od 1 szt). Rysunki poglądowe naszych produktów, krótki termin realizacji oraz konkurencyjne ceny należą do naszego serwisu.

**POSTĘP** Codziennie projektujemy i produkujemy wyroby specjalne na zlecenie naszych klientów. W ścisłej współpracy z naszymi klientami analizujemy parametry, zastosowanie wózka oraz jego zakres pracy, tak, aby urządzenie transportowe było jak najlepiej dostosowane do potrzeb klienta. Wizyta u klienta jest dla nas oczywista.

Oferujemy nasze produkty w...

- różnych wymiarach
- różnych kolorach
- kompletnie nowych, niestandardowych konstrukcjach

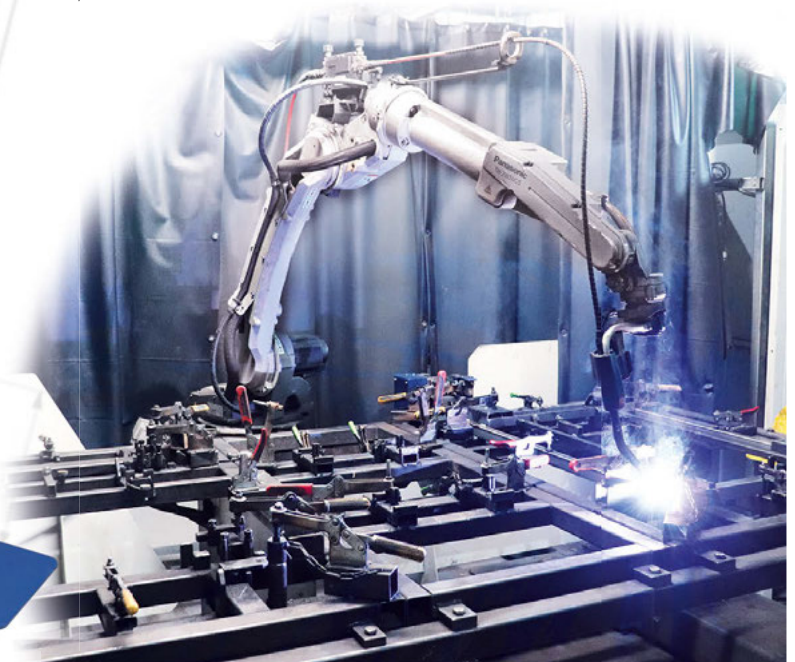



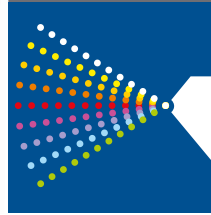

## Specjalny kolor - w zależności od zastosowania!

**RÓŻNORODNOŚĆ KOLORÓW** Dopasuj swoje urządzenie transportowe nie tylko pod względem technicznym lecz również wizualnym, zgodnym z Twoimi wymaganiami.

**WIZERUNEK** Tożsamość wizualna firmy, sposób porozumiewania się z rynkiem za pomocą sygnału wizualnego, koloru, odgrywa ważną rolę, dlatego też oferujemy szeroką gamę barw.

**WYKOŃCZENIE** Jakość produktów **VARIOfit®** polepsza się dzięki szczegółowemu udoskonalaniu technologii malowania proszkowego.

**WARSTWA OCHRONNA** Pokrycie powierzchni farbą proszkową zapewnia długotrwałą ochronę przed zarysowaniami oraz uszkodzeniami mechanicznymi.

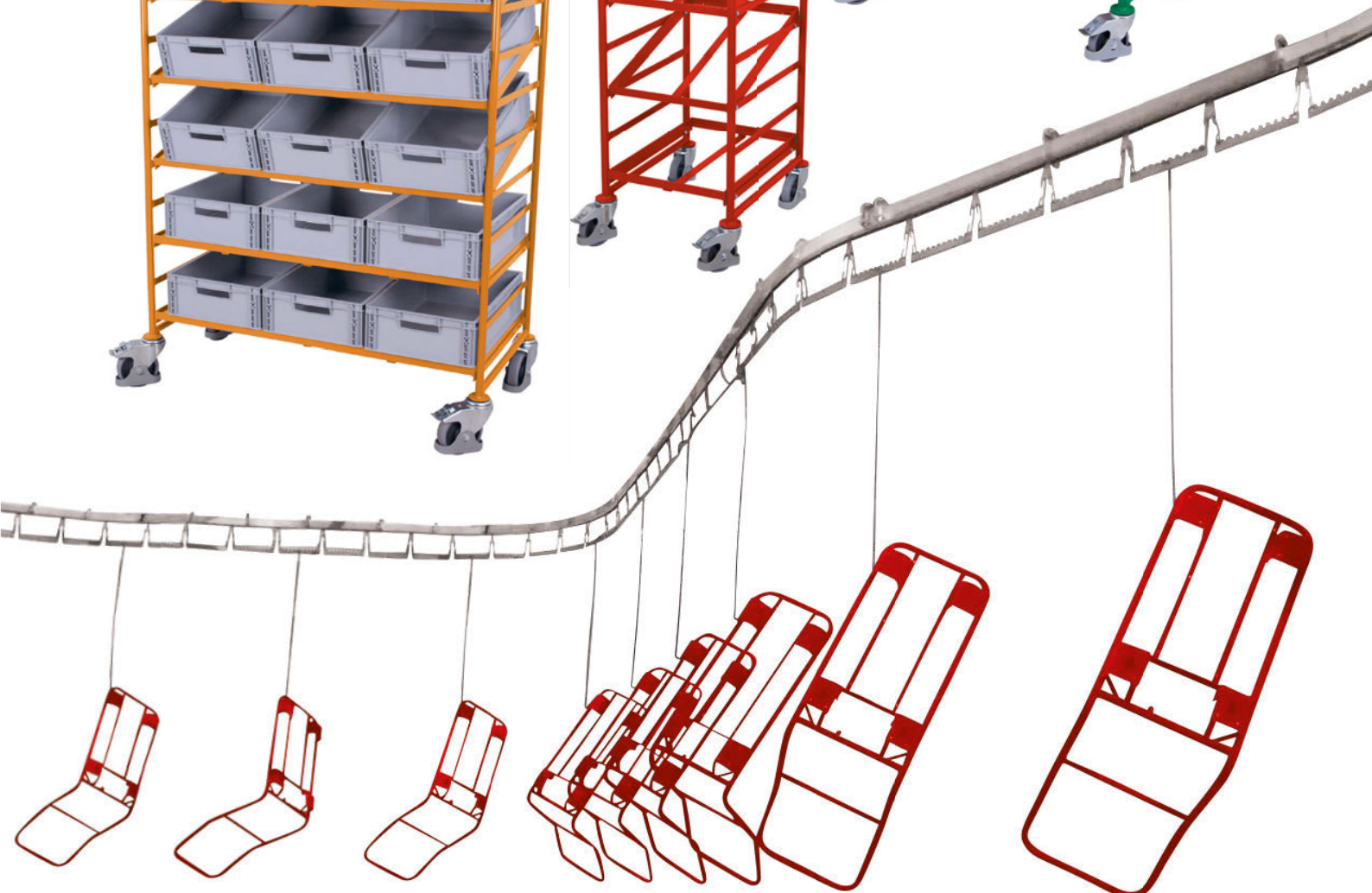

## INDEKS

A	STRONA	K	STRONA	P	STRONA
Aluminium (taczki)	103-105, 108-110	<i>z gumy piankowej</i>	172-173 (art. dod.)	Pałąk do pchania/ciągnięcia	40-43, 66-68, 95, 117, 164
Aluminium (wózek systemowy)	10, 15	<i>z pełnej gumy</i>	96, 172-173 (art. dod.)	Pałąk zapobiegający wysuwaniu się towaru	84
Aluminium (wózek stołowy)	24	<i>z pełnym ogumieniem elastycznym</i>	167 + 170 (art. dod.)	Panewka kulista	146-148
Antypoślizg	44, 110, 154, 156	<i>z przewodzącej elektryczność pełnej gumy (ESD)</i>	167 + 171 (art. dod.)	Piesek meblowy	154-156
Antystatyczne (ESD)	66-75, 167 + 171 (art. dod.)	Kontener przechylny do sypkich	118-121	Piętrowanie	132-139, 146
<b>C</b>		Kosz druciany	175 (art. dod.)	Platforma dwukołowa	146-147
Centralny hamulec EasySTOP (objaśnienie)	2, 5, 6	Krata	29, 126	Platforma przejazdowa	162
<b>D</b>		Kurek spustowy	29, 126, 160 (art. dod.)	Platforma ryflowana	90-91
Drążek do hamowania	90-91, 112	<b>L</b>		Płozy z tworzywa	96, 99-100, 103-104, 122, 173 (art. dod.)
Drzwi skrzydłowe	40-43, 66-68 + 75 (ESD), 76-82	Lekki wózek do paczek, składany	113	Podnośnik materiałowy	90-91
Dyszel	95, 131, 140-145, 152	Listwa ochronna	158-159, 175 (art. dod.)	Powierzchnia użytkowa z blachy ocynkowanej	26, 174 (art. dod.)
Dźwignia	146-147	<b>Ł</b>		Powierzchnia użytkowa z tworzywa sztucznego	174 (art. dod.)
<b>E</b>		Łancuszek zabezpieczający	118 -121	Przegroda	132-133
EasySTOP (objaśnienie)	2, 5, 6	<b>M</b>		Przewodzące ładunki elektryczne (ESD)	66-75, 167 + 171 (art. dod.)
Elementy dystansowe	116	Mata antypoślizgowa	174 (art. dod.)	Przyczepa <i>przemysłowa</i>	152-153
<b>G</b>		Mata gumowa	174 (art. dod.)	<i>rowerowa</i>	142
Gwiazdy kół	106-109, 111	Materiał sypki	160	<b>R</b>	
<b>H</b>		Miękki wąż	86-87, 123	Ramię nośne	86-87
Hamulec postojowy (objaśnienie)	164	<b>N</b>		Reflektory bezpieczeństwa	140-145
<i>wózek do transportu butli</i>	121	Nachylana powierzchnia użytkowa	44-49, 51-53, 70-71	Regał do opon	115-117
<i>wózek do transportu beczek</i>	123	Nadstawka	132-139	Rolety	159
<i>wózek półkowy</i>	32, 36	Naróżne uchwyty dźwigowe	128-131	Rolki odbojowe	175 (art. dod.)
<i>wózek stołowy</i>	23	Naróżniki do piętrowania	146	Rury połączeniowe	117
<i>wózek z pałąkiem /składany</i>	10, 14	<b>O</b>		<b>S</b>	
<b>K</b>		Obrotowy układ kierowniczy	152	Samowyładowczy wózek pod paletę	130
Kapsel z tworzywa	173 (art. dod.)	Ochrona przeciwuderzeniowa	158-159, 175 (art. dod.)	Siatka	
Kieszenie do widel	174 (art. dod.)	Ocynkowany/e		<i>wózek półkowy z siatką</i>	40-41, 45-46, 67 (ESD), 94-95, 159
Klamra	136-137	<i>nadstawki</i>	133, 135, 137, 139	<i>wózek systemowy z siatką</i>	11, 18
Koła		<i>taczki do opon</i>	115	Składana łopata	100, 104 (aluminium), 113
<i>pneumatyczne</i>	96, 167-168, 172-173 (art. dod.)	<i>wózek półkowy</i>	42-43, 46, 68 (ESD), 94	Skrzynka materiałowa	83, 85
<i>podporowe</i>	97, 112, 114, 120, 123-124	<i>wózek stołowy</i>	26	Skrzynka na narzędzia	120
<i>poliamidowe</i>	167, 169 (art. dod.)	Ogranicznik	86-87		
<i>poliuretanowe</i>	167, 170-171 (art. dod.)	Olejoszczelna powierzchnia użytkowa	28-29, 125-126		

## INDEKS

S	STRONA	W	STRONA	W	STRONA
Skrzynka z tworzywa	47-48, 50-51, 62, 64	Wanna wychwytowa	29, 125-126	Wózek	
Skrzynki typu Euro	47-52, 56-64, 70-71 (ESD), 94	Wąż termokurczliwy	86-87, 123	stołowy	9, 22-29, 73-74 (ESD)
Sprężyna gazowa	21, 93, 97, 114-115, 173 (art. dod.)	Widły	90-91	systemowy Euro	56-63, 72 (ESD)
Stelaż do piesków meblowych	154	Wodoodporny Wózek	174 (art. dod.)	systemowy z pałąkiem	19
Stelaż do zbiórki surowców wtórnych	161	C + C	16	warsztatowy	75 (ESD), 76-83
Stojak do butli stalowych	121	do akt	158-159	warsztatowy z szufladami	73 + 75 (ESD), 76-82
Stojak do folii	141	do beczek	123, 126	ze składanymi pałąkami	14-15
Stojak do płyt	19	do długich materiałów	149	z 3 burtami	
Stojaki materiałowe	52-53, 71 (ESD)	do opon	115-117	do transportu ciężkiego materiału	151
Stopnie	93, 95	do paczek	34	półkowy	34-35, 37-38
Stopy	19, 115, 117, 126, 141, 146	do paczek, składany	113	systemowy	11-13
Szuflady	22-23, 73 + 75 (ESD), 77-82	do płyt	19, 88	z 4 burtami	
Ścianka narzędziowa	83	do półwyrobów	84-85	do paczek	34-35
<b>T</b>		do składowania i transportowania książek	158	półkowy	37, 40-43
Tabliczka do pisania	175 (art. dod.)	do transportu butli stalowych	121	skrzyniowy	20-21
Taca	31, 33	do transportu ciężkiego pod paletę	128	systemowy	11-13
Taczka		przyczepy	143-144	z kłonicami	149-150
aluminium	103-105, 108-110	stołowy	27	z pałąkiem	8-10, 72 (ESD), 126
do beczek	122, 123	systemowy	8-13	z ramionami nośnymi	86-87
do folii	141	warsztatowy	75-82	z uchwytem	64-65, 70 (ESD)
do krzesel	110	z pałąkiem	13	z wanną spustową	126
do opon	114-115	z kłonicami	149-150	Wspornik	
do płyt	89	do transportu stołów	157	falisty	85
do transportu butli stalowych	118-121	ESD	66-75	rurowy	85
do transportu po schodach	106-109	komunalny	161	trzępieniowy	85
na ładunki przestrzenne	112	magazynowy	10	widełkowy	85
sprzętowa	111	na EURO-skrzynki	47-49, 70 (ESD)	Wyposażenie ścianki narzędziowej	83
stalowa	97-102	na skrzynki	50-51, 70 (ESD)	<b>Z</b>	
teleskopowa do opon	114	platformowy	7	Zaczep dyszla	131, 145, 152
Transport beczek	122-126	pod paletę	128-131	Zamek	
Trójkątny piesek meblowy	156	półkowy	30-33, 35-46, 66-69 (ESD)	do wózka do akt	159
Trzpień	90	przechylny do beczek	125	do wózka komunalnego	161
<b>U</b>		ręczny	140-141	do wózka półkowego	40-43, 66-68 (ESD)
Uchwyt dyszla	131, 145, 152	skrzyniowy	20-21	do wózka skrzyniowego/ stołowego	21-23
Uchwyt dźwigający	111	skrzyniowy z blachy	21	do wózka warsztatowego	75 (ESD), 76-82
Uchwyt z tworzywa	173 (art. dod.)	skrzyniowy z płytą drewnopodobną	20-21	Zestaw do podziału szuflad	80-81
		skrzyniowy z siatką	20-21		

# www.variofit.eu

Cordes GmbH & Co. KG

Weißenfelder Straße 1 • D - 21698 Harsefeld

tel.: +49 (0) 4164 816 0 • fax: +49 (0) 4164 816 28 300

email: info@cordes.eu • info@variofit.eu

Ergonomia i bezpieczeństwo



Easy STOP

Stawiamy na jakość



TÜV SÜD  
Institute for Product Safety

RAL 7016 RAL 5010

Dostępne seryjnie w dwóch kolorach...  
lub na życzenie w każdym innym kolorze



Specjalne konstrukcje to nasza codzienność!



Wasz przedstawiciel handlowy **VARIOfit**

